

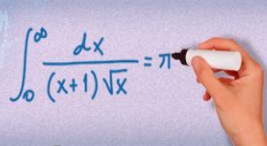

Generalitat de Catalunya
gencat.cat



JORNADA DE PORTES OBERTES



Gandesa

12 d'abril de 2023

preinscripció

- Batxillerat:

del 19 al 25 d'abril de 2023 (presentació de sol·licituds per canvi de centre)



- Cicles de grau mitjà:

del 12 al 18 d'abril de 2023 (continuitat d'estudis preinscripció online a gencat.cat)

del 9 al 15 de maig de 2023 (sense continuïtat d'estudis)

Institut
Terra AltaEducació
+
Territori

dinantia



moodle



cerca



nodes



docents



menú



Institut Terra Alta

C. Vilalba, 12
43780 Gandesa

977 42 01 95

[mapa](#) | [contacte](#)



Xarxa de
Competències
Bàsiques



Olimpíades de Geografia

admin 30/03/23



El passat dimecres dia 29 de març de 2023 es va celebrar a la Facultat de Turisme i Geografia de la URV de Vila-seca la XIV Olimpíada de Geografia – fase local – organitzada

ITA Ràdio – Dia Mundial de la Poesia

admin 07/03/23



Aquest dimarts, 21 de març, vam celebrar en nostra ITA Ràdio el Dia Mundial de la Poesia, i hem decidit dedicar el treball d'aquesta setmana a un tema que ja a molts i moltes

Portes obertes 2023 CF i BATX

admin 24/03/23



El dia 12 d'abril, de 16.00 a 17.00 h, farem la jornada de portes obertes per als estudis de Batxillerat i Cicles formatius. Per a assistir a la jornada de portes obertes, heu de demanar

orientació



Orientació

Especificacions per a l'orientació acadèmica i professional

- *Perfilar i concretar* l'itinerari formatiu dels alumnes d'acord amb els seus coneixements, habilitats i actituds.
- *Detectar els interessos i/o expectatives* acadèmiques i professionals a través d'eines i recursos per identificar les opcions del seu projecte personal.
- Enriquir la *descoberta de les opcions formatives* tot fent ús de fonts d'informació que permeten relacionar-les amb diversos entorns acadèmics i professionals.

DESPRÉS DE L'ESO...

Aquest curs és el darrer curs de l'ESO i en finalitzar-lo es tancarà una etapa educativa: l'educació obligatòria. A partir d'aquest moment, haurà de decidir-se cap a on es vol orientar l'itinerari professional.

A continuació, podeu veure de forma molt esquemàtica les diferents possibilitats que tindreu segons si s'obté o no el títol en Graduat en ESO.

Podeu consultar a aquest web:



<http://ensenyament.gencat.cat/ca/inici>

a l'apartat "[Estudiar a Catalunya](#)" si voleu començar a conèixer tots els camins que el sistema educatiu us pot oferir en aquests moments.

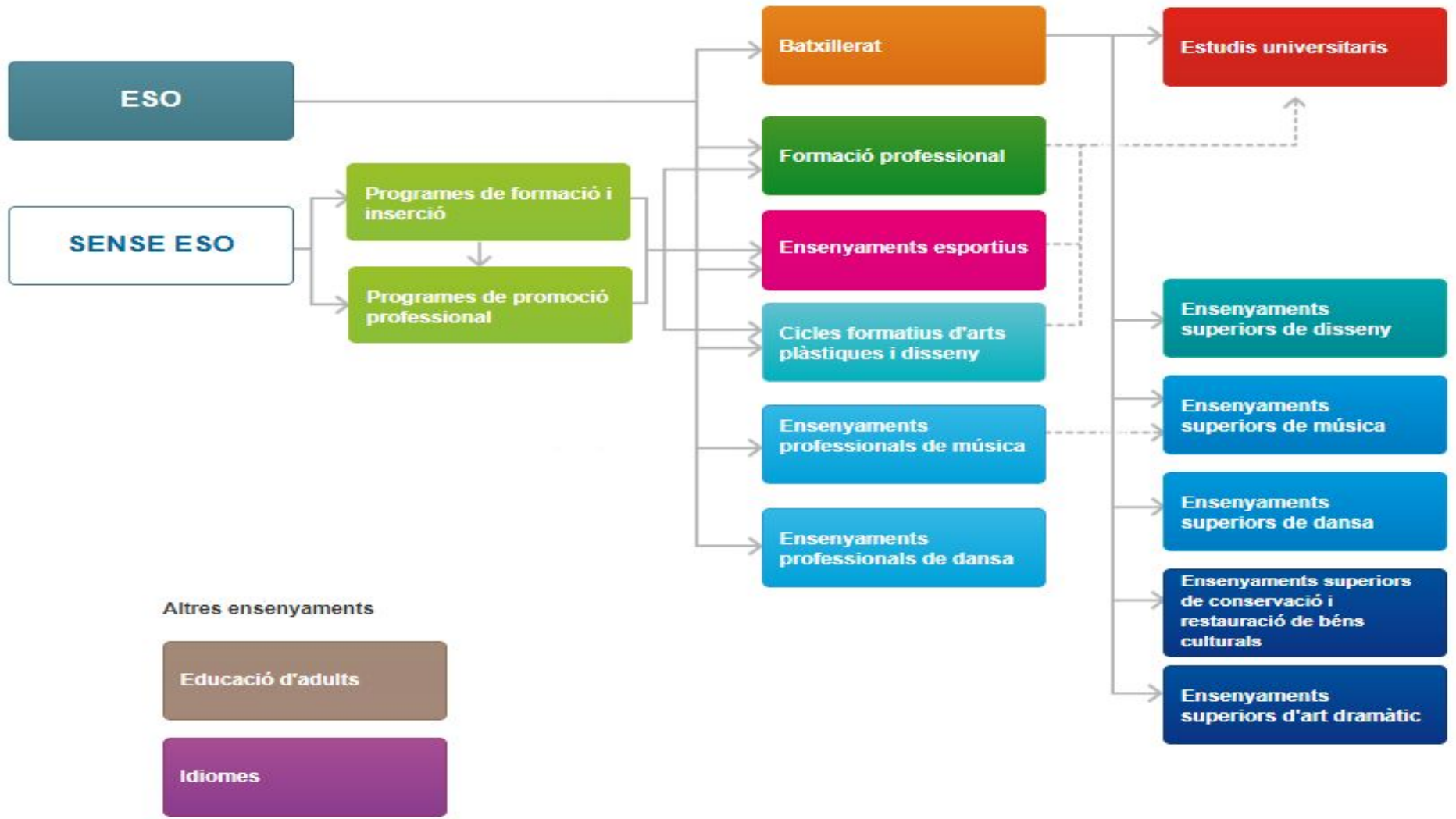

Els graus universitaris



- Tots els graus universitaris
- Rànquings de titulacions
- La selectivitat

Els màsters



- Tots els títols oficials
- Tots els títols propis
- L'oferta per àmbits i subàmbits

L'FP de grau superior



- Tots els cicles formatius
- Les famílies professionals
- Els estudis artístics i esportius

L'FP de grau mitjà



- Tots els cicles formatius
- Les famílies professionals
- Els estudis artístics i esportius

correu:
iterra@unportal.cat

contrasenya:
iterra19

AL NOSTRE CENTRE

BATXILLERAT

CIÈNCIES I TECNOLOGIA
HUMANITATS I CIÈNCIES SOCIALS

CICLES FORMATIUS DE GRAU MITJÀ

CFGM GESTIÓ ADMINISTRATIVA (FP DUAL)
CFGM MANTENIMENT ELECTROMECÀNIC (FP DUAL)

PERQUÈ ÉS IMPORTANT LA TRIA DE MODALITAT?

- Condiciona la tria de CFGS
 - Hi ha modalitats que tenen preferència
- Condiciona els estudis universitaris posteriors
 - Condiciona la nota de selectivitat

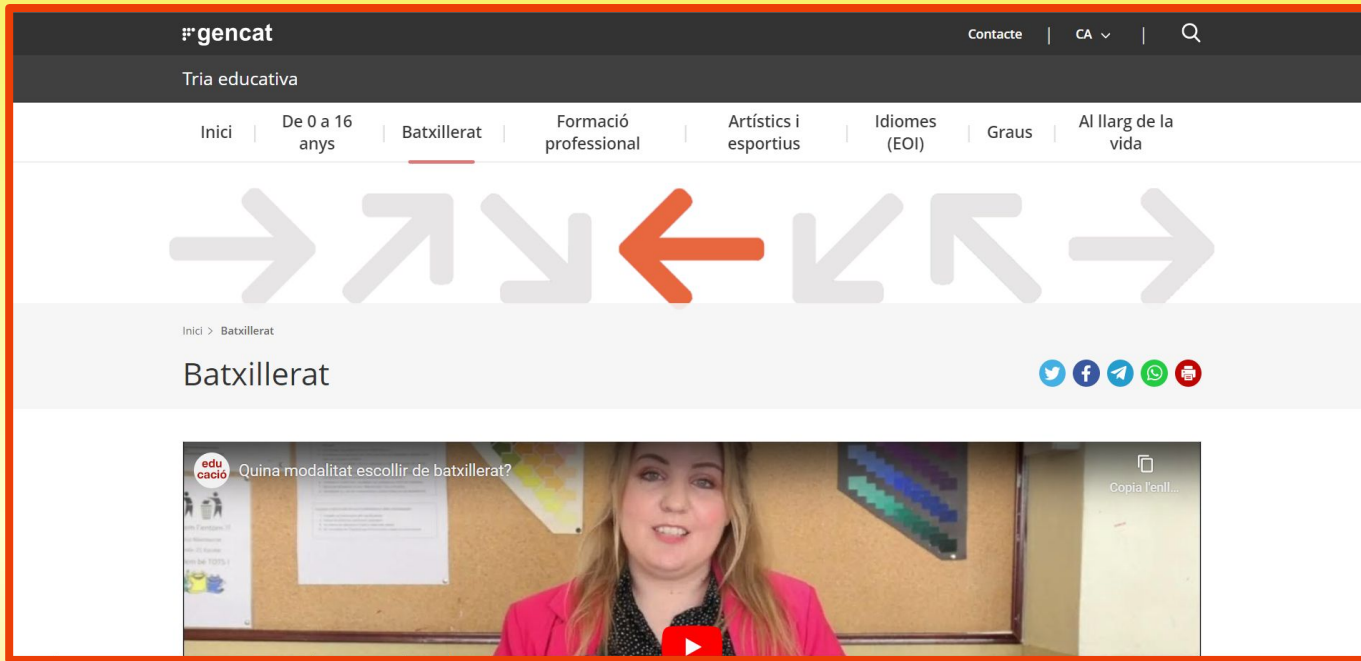

BATXILLERAT:

- [CIÈNCIES I TECNOLOGIA](#) [Fitxa de l'estudi \(PDF\)](#)
- [HUMANITATS I CIÈNCIES SOCIAL](#) [Fitxa de l'estudi \(PDF\)](#)



Batxillerat. Curs 2023-2024

Infografia Batxillerat



Batxillerat. Curs 2023-2024

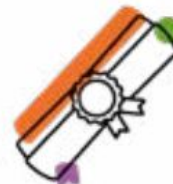

Distribució horària

Matèries	1r	2n
Llengua Catalana i Literatura	2	2
Llengua Castellana i Literatura	2	2
Llengua Estrangera	3	3
Educació Física	2	
Filosofia	2	
Història de la Filosofia		3
Història		3
Tutoria	1	1
Treball de Recerca		(*)
Matèria obligatòria de modalitat	3	4
Matèria de modalitat	3	4
Matèria de modalitat	3	4
Optativa anual (franja 1)	3	
Optatives trimestrals (franja 2)	3	
Optatives trimestrals (franja 3)	3	
Optatives trimestrals ODS o optativa anual		4
TOTAL	30	30

(*) Sense assignació horària

Decret 171/2022, de 20 de setembre, d'ordenació dels ensenyaments de batxillerat.

Modalitat de batxillerat		Matèria obligatòria de modalitat
Arts	Arts plàstiques, imatge i disseny	Dibuix Artístic I i II
	Música i arts escèniques	Anàlisi Musical I i II o Arts Escèniques I i II
Ciències i tecnologia		Matemàtiques I, Matemàtiques II o Matemàtiques CS II
General (en fase pilot)		Matemàtiques Generals (1r), Ciències Generals (2n)
Humanitats i ciències socials		Llengua i Cultura Llatines I i II o Matemàtiques CS I i II o Matemàtiques I i II



Matèries comunes

Són les matèries obligatòries cursades per tot l'alumnat.

Matèries	1r	2n
Llengua Catalana i Literatura	2	2
Llengua Castellana i Literatura	2	2
Llengua Estrangera	3	3
Educació Física	2	
Filosofia	2	
Història de la Filosofia		3
Història		3
Tutoria	1	1
Treball de Recerca		(*)



Matèria obligatòria de modalitat

(una per curs)

Modalitat de batxillerat		Matèria obligatòria de modalitat
Arts	Arts plàstiques, imatge i disseny	Dibuix Artístic I i II
	Música i arts escèniques	Anàlisi Musical I i II o Arts Escèniques I i II
Ciències i tecnologia		Matemàtiques I, Matemàtiques II o Matemàtiques CS II
General (en fase pilot)		Matemàtiques Generals (1r), Ciències Generals (2n)
Humanitats i ciències socials		Llengua i Cultura Llatines I i II o Matemàtiques CS I i II o Matemàtiques I i II



Matèries de modalitat

(dues per curs)

Matèries de modalitat (cal triar-ne dues a cada curs)

Arts. Arts plàstiques, imatge i disseny	1r	2n
Cultura Audiovisual	3	
Dibuix Tècnic Aplicat a les Arts Plàstiques i el Disseny I i II	3	4
Projectes Artístics	3	
Volum	3	
Disseny		4
Fonaments Artístics		4
Tècniques d'Expressió Gràficoplàstica		4

Arts. Música i arts escèniques	1r	2n
Anàlisi Musical I i II (**)	3	4
Arts Escèniques I i II (**)	3	4
Cor i Tècnica Vocal I i II	3	4
Cultura Audiovisual	3	
Llenguatge i Pràctica Musical	3	
Història de la Música i de la Dansa		4
Literatura Dramàtica		4

(**) Si no es cursa com a matèria obligatòria de modalitat.

Ciències i tecnologia	1r	2n
Biologia I i II	3	4
Dibuix Tècnic I i II	3	4
Física I i II	3	4
Geologia i Ciències Ambientals I i II	3	4
Química I i II	3	4
Tecnologia i Enginyeria I i II	3	4

General (en fase pilot)	1r	2n
Economia, Emprenedoria i Activitat Empresarial	3	
Una altra matèria de qualsevol modalitat	3	
Moviments Culturals i Artístics		4
Una altra matèria de qualsevol modalitat		4

Humanitats i ciències socials	1r	2n
Economia	3	
Història del Món Contemporani	3	
Literatura Universal	3	
Llengua i Cultura Gregues I i II	3	4
Llengua i Cultura Llatines I i II (**)	3	4
Matemàtiques CS I i II (**)	3	4
Funcionament de l'Empresa i Disseny de Models de Negoci		4
Geografia		4
Història de l'Art		4
Literatura Castellana		4
Literatura Catalana		4

(**) Si no es cursa com a matèria obligatòria de modalitat.



Matèries optatives (anuals i trimestrals)

Anuals de 1r curs (franja 1)
Totes les modalitats
Biomedicina
Formació i Orientació Personal i Professional
Funcionament de l'Empresa
Món Clàssic
Programació
Psicologia
Segona Llengua Estrangera
Arts
Creació Fotogràfica i Cinema
Llenguatges Artístics Contemporanis
Projecte de Comissariat d'Exposicions

Trimestrals de 1r curs (franja 2)
Totes les modalitats
Creació Literària
Matemàtica Aplicada
Problemàtiques Socials
Reptes Científics Actuals (Biologia i Geologia)
Altres opcions (Batxibac, EE, EOI, FP...)
Arts
Música i Comunicació
Publicitat

Trimestrals de 1r curs (franja 3)
Totes les modalitats
Ciutadania, Política i Dret
Comunicació Audiovisual
Reptes Científics Actuals (Física i Química)
Robòtica
Altres opcions (Batxibac, EE, EOI, FP...)
Arts
Disseny en 2D i 3D
Taller de Creació Escènica

Trimestrals de 2n curs (ODS)
Totes les modalitats
Entorn Sostenible
Pau, Justícia i Corresponsabilitat
Població i Prosperitat

Anuals de 2n curs
Segona Llengua Estrangera
Altres opcions (Batxibac, EE, EOI, FP...)



Ins Terra Alta

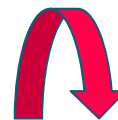

Matèries optatives anuals de 1r curs
Matèries optatives trimestrals de 1r curs

ITINERARI 1r de BATXILLERAT 2023-24



Generalitat de Catalunya
Departament d'Educació
Institut Terra Alta

Educació + Territori = Institut Terra Alta



ITINERARI 1r DE BATXILLERAT 23-24

		1r BATXILLERAT CIENTÍFIC / TECNOLÒGIC		1r BATXILLERAT SOCIAL / HUMANÍSTIC	
		ITINERARI CIENTÍFIC	ITINERARI TECNOLÒGIC	ITINERARI SOCIAL	ITINERARI HUMANÍSTIC
Franja 1	MATÈRIA MODALITAT 1a (OBLIGADA) 3h	MATEMÀTIQUES I		MATEMÀTIQUES APLICADES CS I	LLENGUA I CULTURA LLATINA I
Franja 2	MATÈRIA MODALITAT 2a 3h	BIOLOGIA I	FÍSICA I	ECONOMIA	LITERATURA UNIVERSAL
Franja 3	MATÈRIA MODALITAT 3a 3h	QUÍMICA I FÍSICA I TECNOLOGIA I ENGINYERIA I GEOLOGIA I CIÈNCIES AMBIENTALS I BIOLOGIA I DIBUIX TÈCNIC I		HISTÒRIA DEL MÓN CONTEMPORANI LLENGUA I CULTURES GREGUES I LLENGUA I CULTURA LLATINA I	
Per a totes les modalitats	MATÈRIA OPTATIVA 1a 3h Franja 4	BIOMEDICINA PROGRAMACIÓ FUNCIONAMENT DE L'EMPRESA FOL Formació i orientació personal i professional MÓN CLÀSSIC PSICOLOGIA FRANCÈS			
	MATÈRIA OPTATIVA 2a 3h Franja 5	CREACIÓ LITERÀRIA MATEMÀTICA APLICADA PROBLEMÀTIQUES SOCIALS REPTES CIENTÍFICS ANUALS (BIO-GEO) UF (UNITATS FORMATIVES) - ECA/CFGM AG10./CFGM IM10			
	MATÈRIA OPTATIVA 3a 3h Franja 6	CIUTADANIA, POLÍTICA I DRET COMUNICACIÓ AUDIOVISUAL REPTES CIENTÍFICS ACTUALS (FI/QUI) ROBÒTICA UF (UNITATS FORMATIVES) - ECA/CFGM AG10./CFGM IM10			
En el cas que no hagi un número mínim d'alumnes matriculats en alguna matèria de MODALITAT, s'haurà de cursar pel IOC (Institut Obert de Catalunya)					

Sobre les PAU

[Inici](#)[Estudis
universitaris](#)[Accés a la
universitat](#)[Proves d'accés PAU i
PAP](#)[Preinscripció](#)[Preguntes freqüents i
normativa](#)

[Inici](#) > [Proves d'accés PAU i PAP](#) > [Sobre les PAU](#)

Sobre les PAU



La prova d'accés a la universitat (PAU) és un requisit per a l'alumnat que té el títol de batxillerat o equivalent per accedir a la universitat.



Què són les PAU



**On i com inscriure's a
les proves**



**Documentació
necessària**







Tribunals

Matèries VINCULADES a les PAU

Matèries de PAU



Matèries de PAU			    
<small>Troba la informació sobre les 29 matèries objecte d'examen a les proves PAU.</small>			
Alemany	Anàlisi musical	Anglès	
Biologia	Ciències de la terra i del medi ambient	Cultura audiovisual	
Dibuix artístic	Dibuix tècnic	Disseny	
Economia de l'empresa	Electrotècnia	Física	
Fonaments de les arts	Francès	Geografia	
Grec	Història	Historia de l'art	
Història de la filosofia	Italià	Literatura castellana	
Literatura catalana	Llatí	Llengua castellana	
Llengua catalana	Matemàtiques	Matemàtiques aplicades a les ciències socials	
Química	Tecnologia industrial		

Resultats de les PAU



Càlcul de la nota d'admissió

Resultats de les PAU



Consulta la informació relacionada amb la qualificació i els resultats de les proves PAU.



Qualificació de les PAU



Resultats i revisió

Ponderacions



gencat Contacte | CA ▾ | Q

Canal Universitats

[Inici](#) | [Estudis universitaris](#) | [Accés a la universitat](#) | [Proves d'accés PAU i PAP](#) | [Preinscripció](#) | [Preguntes freqüents i normativa](#)

[Inici](#) > [Preinscripció](#) > [Sobre la preinscripció](#) > [Ponderacions](#)

Ponderacions

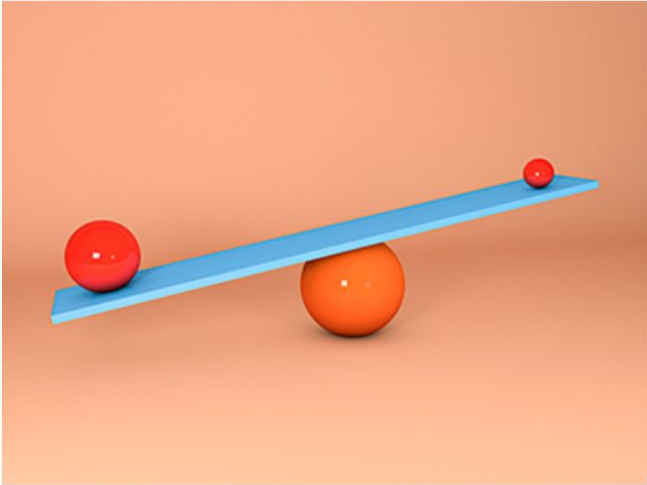

Per calcular la nota d'admissió s'escolliran les dues qualificacions de les matèries superades a la fase específica que, un cop ponderades, donin les notes més altes.

Consulta els paràmetres de ponderació de les matèries de modalitat de batxillerat que s'aplicaran per a l'admissió a la universitat.

ACCÉS A CFGS



- A tots s'accedeix amb el títol de batxillerat
- Algunes modalitats tenen prova d'accés específica:
 - Arts plàstiques i disseny
 - Ensenyaments professionals de música i dansa
 - Ensenyaments esportius
- Mitjançant una prova:

<http://ensenyament.gencat.cat/ca/serveis-tramits/proves/proves-acces/gs-fp/>

ACCÉS A CFGS

Proves d'accés a cicles formatius de formació professional inicial

Opcions de matèries de la part específica de la prova

Segons la família professional o el cicle a què es vol accedir, cal triar dues matèries de l'opció A, l'opció B, l'opció C o l'opció D.

Opció A	Opció B	Opció C	Opció D
Matèries: Dibuix tècnic Física Tecnologia industrial	Matèries: Biologia Ciències de la terra i del medi ambient Química	Matèries: Economia de l'empresa Geografia Psicologia i sociologia Segona llengua estrangera	Matèries: Educació física i una de matèries següents: Biologia Ciències de la terra i del medi ambient Química
Famílies professionals: Arts gràfiques Edificació i obra civil Electricitat i electrònica Energia i aigua Fabricació mecànica Fusta, moble i suro Imatge i so Indústries extractives Informàtica i comunicacions Instal·lació i manteniment Marítimopesquera Tèxtil, confecció i pell Transport i manteniment de vehicles Vidre i ceràmica <i>Prevenió de riscos professionals (CFGS)</i>	Famílies professionals: Activitats físiques i esportives Agrària Imatge personal Indústries alimentàries Química Sanitat Seguretat i medi ambient Serveis socioculturals i a la comunitat <i>Prevenió de riscos professionals (CFGS)</i>	Famílies professionals: Administració i gestió Comerç i màrqueting Hoteleria i turisme Informàtica i comunicacions Serveis socioculturals i a la comunitat Seguretat i medi ambient <i>Prevenió de riscos professionals (CFGS)</i>	Famílies professionals: Activitats físiques i esportives

http://educacio.gencat.cat/web/.content/home/serveis-tramits/proves/proves-acces/_compartits/opcions-materies-GS-FP.pdf

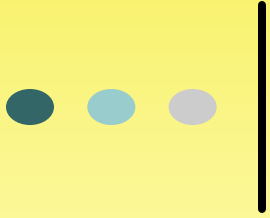

CFGM GESTIÓ ADMINISTRATIVA
CFGM MANTENIMENT ELECTROMECÀNIC

**CICLES FORMATIUS DE
GRAU MITJÀ**





CICLES FORMATIUS DE FP

- Els cicles formatius són els ensenyaments que preparen per a l'exercici d'una professió determinada; s'agrupen en famílies professionals i poden ser de grau mitjà o de grau superior.
- S'estructuren en **mòduls professionals** i, aquests, a la vegada, es divideixen en **unitats formatives**.

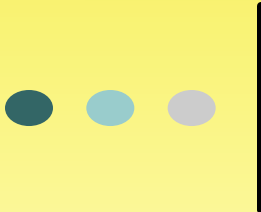

EXEMPLE. Com estructurarem els continguts?

MÒDUL 3: OPERACIONS ADMINISTRATIVES DE RECURSOS HUMANS

- UNITAT FORMATIVA 1: Selecció i formació (33 hores)
- UNITAT FORMATIVA 2: Contractació i retribució (33 hores)
- UNITAT FORMATIVA 3: Processos de l'activitat laboral (33 hores)



VIES D'ACCÉS

Per l'accés directe al cicle, cal complir algun dels requisits següents:

- ✓ **Tenir el títol de graduat en ESO**
- ✓ Tenir el títol de tècnic o tècnica o de tècnic o tècnica auxiliar.
- ✓ Haver superat el segon curs del batxillerat unificat i polivalent (BUP).
- ✓ Tenir altres estudis equivalents a efectes acadèmics.
- ✓ Haver superat la prova d'accés la universitat per a majors de 25 anys.

Les persones que no compleixen cap dels requisits esmentats han de superar una **prova d'accés**. Per presentar-s'hi **cal tenir com a mínim 17 anys** l'any en què es fa la prova.



TÈCNIC O TÈCNICA EN GESTIÓ ADMINISTRATIVA

Aquests estudis postobligatoris capaciten per exercir tasques de suport administratiu en l'àmbit laboral, comptable, comercial, financer i fiscal i tasques de suport a les persones, en empreses públiques o privades.

Tenen una **durada de 2.000 hores (1.584 lectives** en un centre educatiu i **416 pràctiques** en un centre de treball) concentrades en **dos cursos** acadèmics.



CFGM de GESTIÓ ADMINISTRATIVA : CONTINGUTS (2 CURSOS)

- Comunicació empresarial i atenció al client
- Operacions administratives de compravenda
- Empresa i Administració
- Tractament informàtic de la informació
- Tècnica comptable
- Operacions administratives de recursos humans
- Tractament de la documentació comptable
- Anglès
- Empresa a l'aula
- Operacions auxiliars de gestió de tresoreria
- Formació i orientació laboral
- Formació en centres de treball

CFGM de GESTIÓ ADMINISTRATIVA ESPECIALITZADA EN L'ÀMBIT VITIVINÍCOLA

És un CFGM en alternança dual, orientat als llocs de treball i les competències professionals en la gestió de qualsevol empresa i, específicament, de les del sector vitivinícol.





CONTINUÏTAT

Les persones que superen el cicle formatiu obtenen un **títol de tècnic/a en gestió administrativa**, que els permet accedir:

- Al batxillerat.
- A un cicle de grau superior (directament, en la mateixa opció de matèries).
- Al **món laboral**, com a:
 - Auxiliar administratiu/iva
 - Ajudant/a d'oficina.
 - Auxiliar administratiu/iva de cobraments i pagaments, de gestió de personal.
 - Administratiu/iva comercial.
 - Auxiliar administratiu/iva de les administracions públiques.
 - Recepcionista
 - Empleat/da d'atenció al públic.
 - Empleat/da de tresoreria.
 - Empleat/da en mitjans de pagament.





TÈCNIC/A EN MANTENIMENT ELECTROMECÀNIC DE MAQUINÀRIA INDUSTRIAL (FP DUAL)

- Aquests estudis postobligatoris capaciten per exercir l'activitat professional en empreses dedicades al muntatge i al manteniment o instal·lacions de maquinària equip industrial i línies automatitzades bé per compte propi o aliè.
- La seva durada és dos cursos amb un total de **2000 h** (**1617 h.** en un centre educatiu i **383 h. pràctiques** en un centre de treball).

CFGM EN MANTENIMENT ELECTROMECÀNIC EN MAQUINÀRIA INDUSTRIAL. (FP DUAL)

MP01: Tècniques de fabricació.

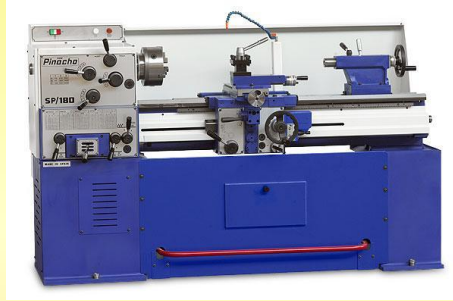

MP02: Tècniques d'unió i muntatge.



MP03: Electricitat i automatismes elèctrics.



MP04: Automatismes pneumàtics i hidràulics.

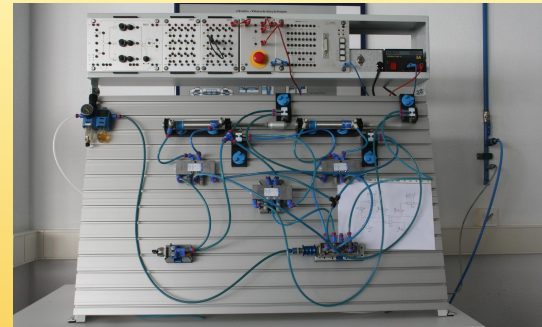

MP09: Empresa i iniciativa emprendedora.



MP10: Anglès tècnic.

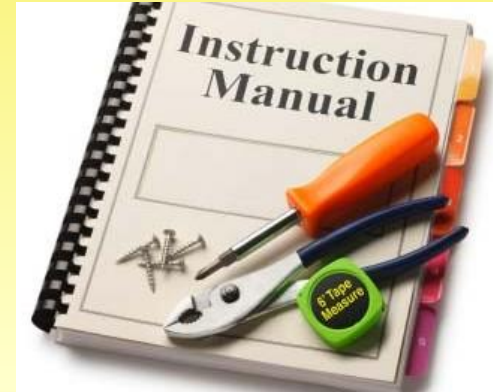

MP011: Síntesi.

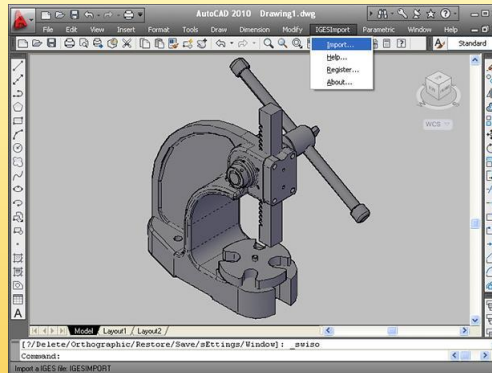

MP012: FPCT

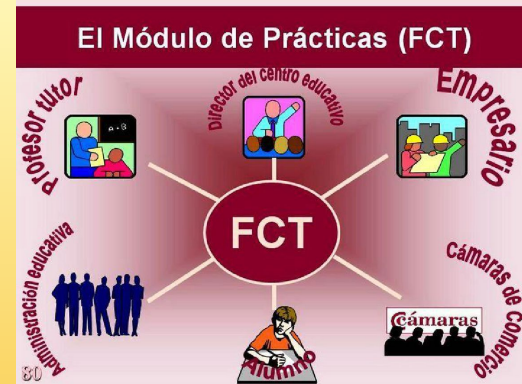



CONTINUÏTAT

- Les persones que superen el cicle formatiu obtenen un **títol de tècnic/a en Manteniment Electromecànic de maquinària industrial**, que els permet accedir:
 - A un cicle de grau superior.
 - A un grau universitari. Per exemple: enginyeria industrial.
 - Al **món laboral**, com a:
 - Mecànic de manteniment
 - Muntador industrial
 - Muntador d'equips elèctrics
 - Muntador d'equips electrònics
 - Mantenidor de línies automatitzades
 - Muntador de béns d'equip
 - Muntador d'automatismes pneumàtics i hidràulics
 - Instal·lador electricista industrial.
 - Electricista de manteniment i reparació d'equips de control, mesura i precisió.



MESURES FLEXIBILITZADORES DE LA FP

- MODALITAT SEMIPRESENCIAL
- L'IOC (INSTITUT OBERT DE CATALUNYA)
- SERVEI D'ASSESSORAMENT
- FP DUAL



MODALITAT SEMIPRESENCIAL

- S'adreça a persones que **no poden seguir l'horari lectiu** per **raons laborals**, perquè han de tenir cura d'alguna persona, o per qualsevol **altra circumstància excepcional** que les impedeixi o dificulti l'assistència a la totalitat de les hores lectives.
- Els alumnes hauran **d'assistir presencialment almenys a la meitat de les hores (50%)** previstes del mòdul.
- El professorat tutoritzarà les activitats de **forma telemàtica**.
- L'avaluació serà **presencial**.



SERVEI D'ASSESSORAMENT

- Els **usuaris** són persones amb **experiència laboral i formació prèvia** que estiguin interessades **a millorar la seva qualificació i que vulguin rebre assessorament personalitzat** per aconseguir-ho.
- L'objectiu consisteix en definir i orientar **un itinerari formatiu i professional** de la persona interessada per aconseguir-ne millorar la qualificació.
- Compta amb **l'atenció personalitzada d'experts** de la família professional escollida.
- Durant el procés d'assessorament, que es desenvolupa al llarg de 2 o 3 sessions presencials al centre, l'usuari porta tota la documentació de què disposa perquè li sigui **valorat l'expedient formatiu i laboral**
- Com a resultat del procés, l'usuari obté un **informe d'assessorament** que conté el seu itinerari amb les recomanacions per dur-lo a terme.



FP DUAL

- La formació en alternança i dual combina l'aprenentatge en una empresa amb la formació acadèmica, augmentant la col·laboració entre els centres de formació professional i les empreses, en el procés formatiu dels alumnes.
- Facilita a les persones i les empreses la **combinació de la formació i el treball, mitjançant un contracte laboral o beca amb contraprestació econòmica.**
- FP DUAL a l'INS Terra Alta :
 - GRÁFICAS SALAET, SA
 - EXPORTIBERIA TRADING SLU
 - LIMPLAS, SA
 - CONSTRUCCIONS JAÉN VALLÉS SL



L' IOC



- El curs acadèmic de l'IOC s'organitza en **semestres o blocs**:
 - El primer semestre va de setembre a gener.
 - El segon semestre va de febrer a juny
- Els mòduls d'un cicle poden durar un semestre (fins 150 hores) o dos semestres (més de 150 hores).
- Els estudis es poden iniciar en qualsevol dels dos semestres.
- L'IOC disposa d'un **itinerari formatiu** per a cada cicle.
- Aspectes :
 - **Taller d'aprendre en línia**
 - **Material didàctic** : paper,CD,DVD s'envia al domicili de cada estudiant l'estudiant.
 - **El campus** : entorn virtual d'ensenyament-aprenentatge
 - **Avaluació**: continua i final

TRIEU EN FAMÍLIA...



Moltes gràcies!

