



ORIENTACIÓ POST-ESO

Dept. Orientació Ins Sant just

2

3



L'èxit és la suma de petits esforços que es fan dia rere dia.

Robert Collier



SISTEMA EDUCATIU A CATALUNYA. CURS 2022-2023

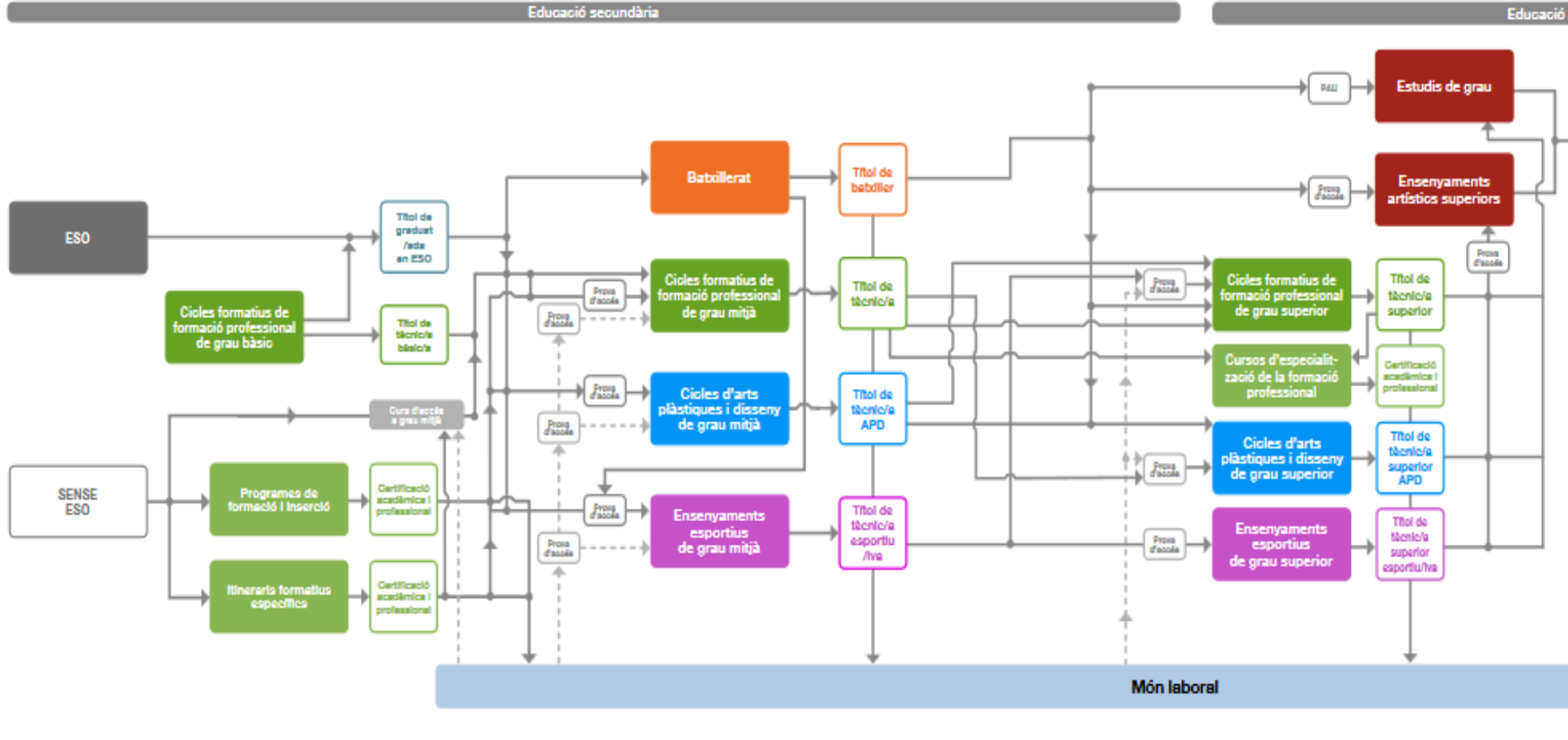

Després de l'ESO.
Què?



QUÈ POTS FER SI HAS SUPERAT L'ESO?

1. Batxillerat
2. Cicles Formatius de Grau Mitjà
3. Esportius
4. Arts plàstiques i disseny
5. Música
6. Dansa
7. Arts escèniques

+info

1. BATXILLERAT Modalitats



Humanitats i ciències
socials



Ciències i tecnologia



Artístic



Batxillerat General

2. CICLES FORMATIUS DE GRAU MITJÀ (CFGM)



Són ensenyaments professionalitzadors que proporcionen la formació necessària per adquirir la competència professional i el coneixement propis de cada sector.

S'agrupen en famílies professionals i tenen una durada de 2.000 hores (en dos cursos acadèmics).

La titulació que s'obté en finalitzar un cicle formatiu de grau mitjà és la de tècnic o tècnica del perfil professional corresponent, que permet l'accés al món laboral, a altres cicles de grau mitjà o als cicles de grau superior.

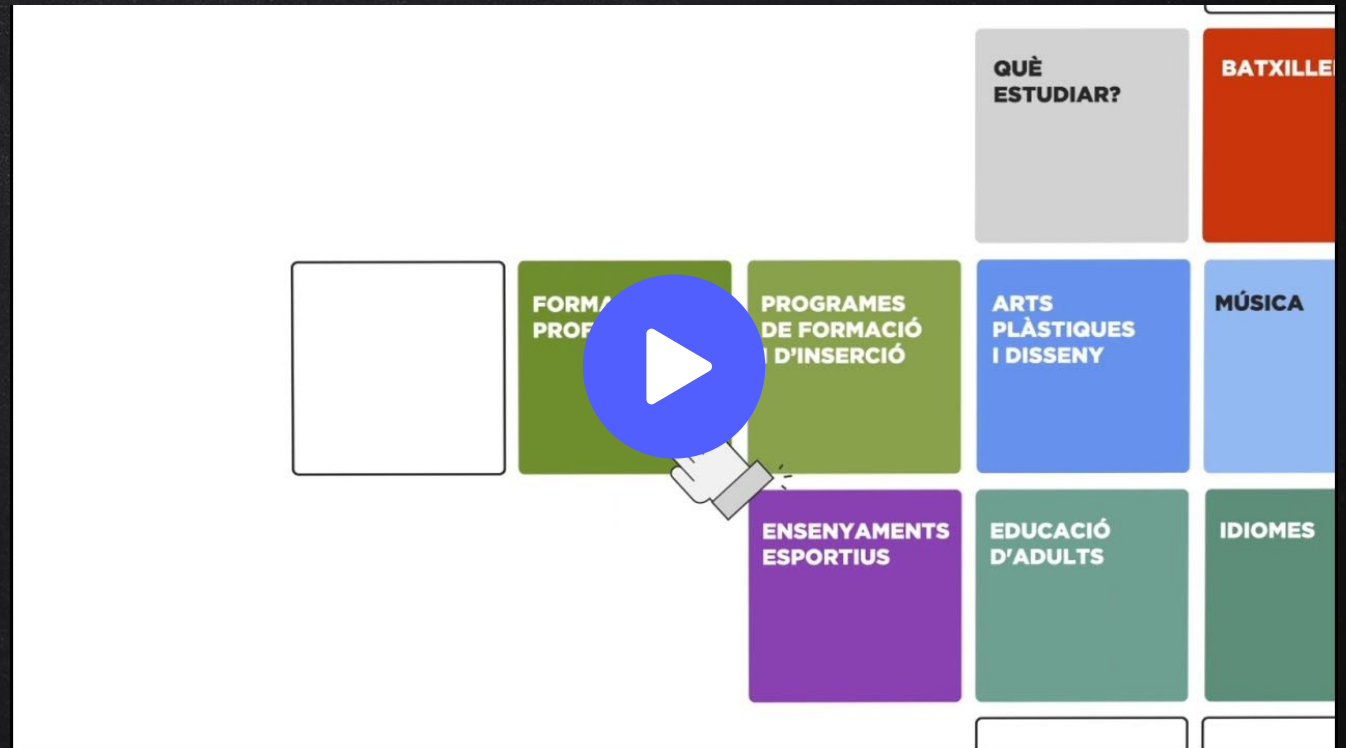

Famílies professionals CFGM

+info

- Activitats físiques i esportives
- Arts gràfiques
- Electricitat i electrònica
- Fusta, moble i suro
- Imatge personal
- Informàtica i comunicacions
- Química
- Serveis socioculturals i a la comunitat
- Administració i gestió
- Comerç i màrqueting
- Energia i aigua
- Hoteleria i turisme
- Indústries alimentàries
- Instal·lació i manteniment
- Sanitat
- Tèxtil, confecció i pell
- Agrària
- Edificació i obra civil
- Fabricació mecànica
- Imatge i so
- Indústries extractives
- Maritimopesquera
- Seguretat i medi ambient
- Transport i manteniment de vehicles

3. ENSENYAMENTS ESPORTIUS

Aquests ensenyaments capaciten per exercir professionalment la modalitat i especialitat esportiva cursada.

S'organitzen en cicles de grau mitjà o de grau superior i tenen una durada entre 750 i 1.540 hores, repartides en un o dos cursos. Una part d'aquestes hores es destina a la formació en un centre educatiu i una altra, a la pràctica en centres de treball.

Amb la superació d'un cicle de grau mitjà s'obté el títol de tècnic esportiu o tècnica esportiva i amb la superació d'un de grau superior, el de tècnic esportiu superior o tècnica esportiva superior en l'especialitat corresponent.



4. ENSENYAMENTS D'ARTS PLÀSTIQUES I DISSENY

Els cicles d'arts plàstiques i disseny ofereixen formació professional en l'àmbit dels oficis artístics, les arts plàstiques, les artesanies i el disseny, i capaciten per a la incorporació al mercat laboral en una professió concreta.

S'organitzen en diverses famílies professionals com a cicles de grau mitjà i de grau superior amb una durada de dos cursos, d'entre 1.600 i 2.000 hores. Una part d'aquestes hores es destina a la formació en un centre educatiu i una altra, a la formació pràctica en empreses, estudis o tallers.



5. ENSENYAMENTS ARTÍSTICS

+info

Altres Ensenyaments Artístics són els de:

- Arts Escèniques (CFGM: circ, arts en circ, dansa urbana, tècniques d'actuació teatral, tècniques de direcció coral)
- Música
- Dansa



QUÈ POTS FER SI NO HAS OBTINGUT EL TITOL DE L'ESO?

1. Programes de formació i inserció (PFI)
2. Cicles Formatius de Grau Bàsic (CFGB)
3. Proves d'accés a Cicles Formatius de Grau Mitjà
4. Itineraris formatius específics (IFE)
5. Escola d'Adults

1. PROGRAMES DE FORMACIÓ I INSERCIÓ (PFI)

Són voluntaris i estan adreçats als joves que compleixin com a mínim 16 anys d'edat i com a màxim 21 en l'any d'inici del programa, que hagin deixat l'educació secundària obligatòria (ESO) sense obtenir-ne el títol i que, en el moment d'iniciar els programes, no segueixin estudis en el sistema educatiu ni participin en altres accions de formació.

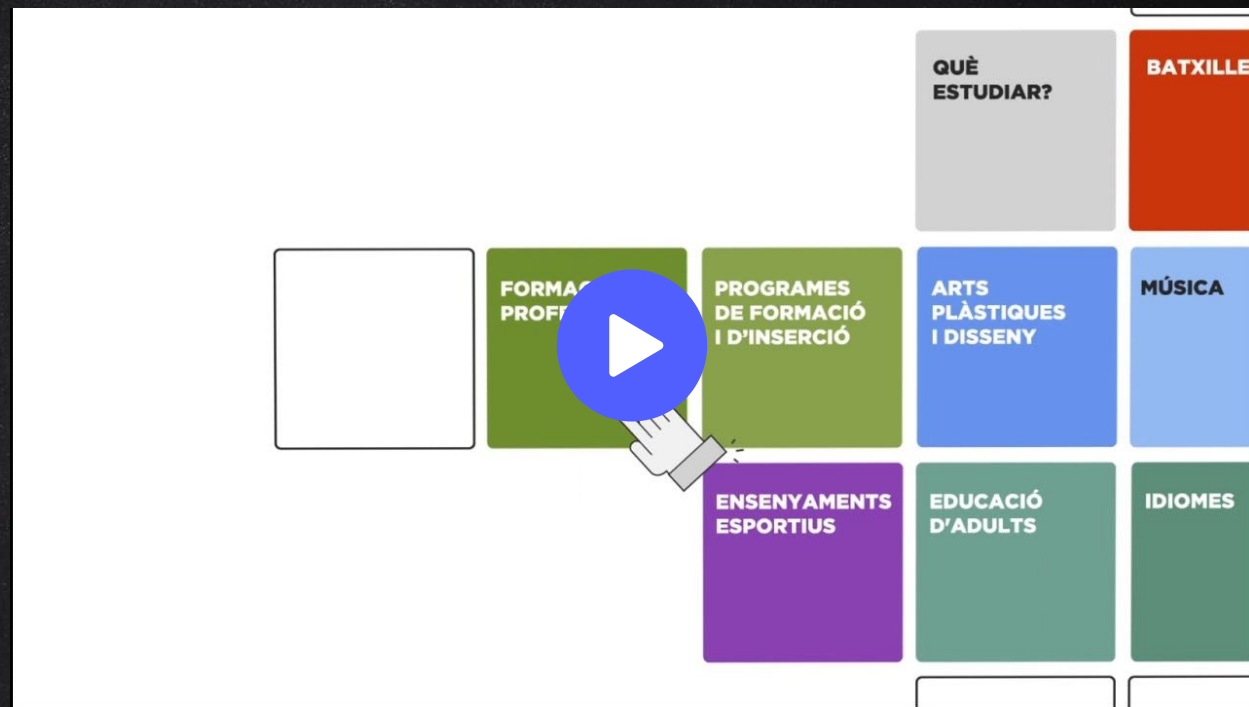

QUÈ OFERIXEN ELS PEI?

1

Formació professional

Competències professionals corresponents a una Qualificació de nivell 1.

Inclou:

- ✓ Pràctiques en empresa (FCT) 180 hores
- ✓ Formació teòrica i pràctica
- ✓ Projecte integrat relacionat amb el perfil professional

2

Formació general

Competències bàsiques i transversals necessàries per a la vida diària, per continuar la formació i per al món laboral.

Inclou:

- ✓ Coneixement de l'entorn
- ✓ Recursos per a la recerca de feina
- ✓ Tècniques de comunicació
- ✓ Matemàtiques aplicades



Tutoria i atenció individuals, acompanyament i orientació

(suport en la definició de l'itinerari formatiu i professional de cada jove, treball conjunt amb les famílies i altres serveis de l'entorn)

El teu itinerari...

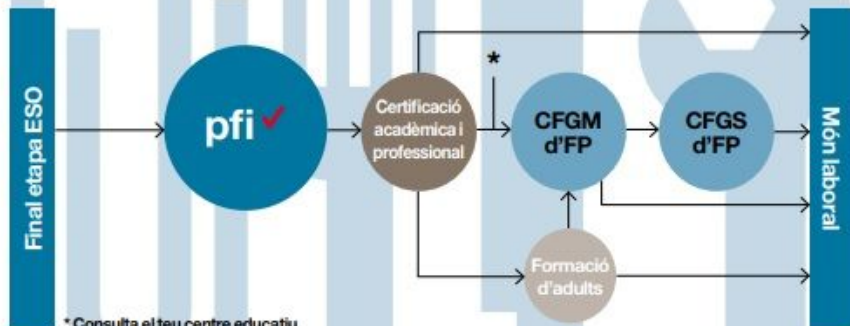

Els PFI:

T'ofereixen

- Assessorament i orientació en el teu itinerari formatiu i professional
- Iniciació en una professió de manera pràctica
- Un primer contacte amb el món laboral

Què hi faràs

- **Formació professional:** t'iniciaràs en les tasques corresponents a la professió que has escollit. Inclou pràctiques en empreses (180 hores).
- **Formació general:** obtindràs recursos per desenvolupar-te millor personalment i professionalment i per continuar la teva formació. Inclou coneixement de l'entorn, recerca de feina, tècniques de comunicació i matemàtiques aplicades.

Durada

- 1 curs acadèmic
- 1.000 hores

En acabar podràs

- Continuar la teva formació en cicles d'FP
- Obtenir el GESO en centres de formació d'adults
- Accedir al món del treball

Possibilitats formatives

Activitats físiques i esportives

- Auxiliar d'activitats esportives

Administració i gestió

- Auxiliar d'activitats d'oficina i en serveis administratius generals

Agrària

- Auxiliar d'activitats agropecuàries
- Auxiliar d'activitats forestals
- Auxiliar en vivers i jardins
- Auxiliar d'activitats ramaderes

Arts gràfiques

- Auxiliar d'arts gràfiques i serigrafia

Comerç i màrqueting

- Auxiliar de comerç i atenció al públic
- Auxiliar de vendes, oficina i atenció al públic
- Auxiliar de comercialització de productes i logística

Edificació i obra civil

- Auxiliar de construcció
- Auxiliar de pintura
- Auxiliar d'obres d'interior i pintura

Electricitat i electrònica

- Auxiliar en muntatges d'instal·lacions electrotècniques en edificis
- Auxiliar de muntatges d'instal·lacions elèctriques, d'aigua i gas

Fabricació mecànica

- Auxiliar de fabricació mecànica i d'ajust i soldadura
- Auxiliar de fabricació mecànica i instal·lacions electrotècniques
- Auxiliar de fusteria metàl·lica i PVC
- Auxiliar en serralleria i construccions metàl·liques

Fusta, moble i suro

- Auxiliar en treballs de fusteria i instal·lació de mobles

Hoteleria i turisme

- Auxiliar de cuina
- Auxiliar d'hoteleria: cuina i càtering
- Auxiliar d'hoteleria: cuina i serveis de restauració
- Auxiliar en establiments hotelers i de restauració
- Auxiliar de pastisseria i forneria

Imatge personal

- Auxiliar en imatge personal: perruqueria i estètica

Indústries alimentàries

- Auxiliar en establiments del sector carni
- Auxiliar de preparació i comercialització de peix i marisc

Informàtica i comunicacions

- Auxiliar de muntatge i manteniment d'equips informàtics

Instal·lació i manteniment

- Auxiliar de fontaneria, calefacció i climatització

Marítimopesquera

- Auxiliar d'activitats aquícoles

Sanitat

- Auxiliar en centres sanitaris

Tèxtil, confecció i pell

- Auxiliar de confecció en tèxtil i pell
- Auxiliar de confecció en pell

Transport i manteniment de vehicles

- Auxiliar de reparació i manteniment de vehicles lleugers
- Auxiliar de manteniment d'embarcacions esportives i d'esbarjo
- Auxiliar d'operacions en aeroports
- Auxiliar de manteniment i reparació de carrosseria de vehicles
- Auxiliar de manteniment i reparació de vehicles de mobilitat personal

2. CICLES FORMATIUS DE GRAU BÀSIC



Per accedir a la Formació Professional de Grau Bàsic cal complir els requisits següents:

- Tenir 15 anys o fer-los durant l'any natural en curs.
- Haver cursat el tercer curs d'educació secundària obligatòria o, excepcionalment, haver cursat el segon curs i que l'equip docent hagi proposat als pares, mares o tutors legals de l'alumne la seva incorporació a un cicle formatiu de grau bàsic.

La superació d'aquests ensenyaments condueix a l'obtenció del títol de graduat en educació secundària obligatòria i al títol de tècnic bàsic en l'especialitat corresponent.



Famílies professionals CFGB

- Activitats físiques i esportives
- Administració i gestió
- Comerç i màrqueting
- Edificació i obra civil
- Electricitat i electrònica
- Fabricació mecànica
- Hoteleria i turisme
- Imatge personal
- Indústries alimentàries
- Informàtica i comunicacions
- Serveis socioculturals i a la comunitat



NOUS ESTUDIS PREVISTOS:

- Activitats Domèstiques i Neteja d'Edificis
- Cuina i Restauració
- Indústries Alimentàries
- Reforma i Manteniment d'Edificis

3. PROVES D'ACCÉS A CFGM

+info

Dirigit a les persones que no tenen el títol de graduat en educació secundària obligatòria (o un altre d'equivalent a efectes d'accés a aquests ensenyaments).

Per inscriure's a la prova cal tenir 17 anys o més (o complir-los l'any en que es fa la prova).

No poden inscriure's les persones que tenen la titulació acadèmica o els ensenyaments que permeten l'accés directe als cicles formatius de grau mitjà (ESO o equivalent, el curs específic d'accés, formació professional bàsica o un PFI)



+ MOSTRES

4. ITINERARIS FORMATIUS ESPECÍFICS (IFE)



Són ensenyaments professionals que s'adrecen a alumnes amb necessitats educatives especials associades a una discapacitat intel·lectual lleu o moderada, amb l'objectiu d'oferir atenció educativa, a l'etapa postobligatòria, segons les necessitats individuals i les capacitats i habilitats pròpies.

L'alumne/a ha de tenir com a mínim 16 anys d'edat i com a màxim 20, l'any natural d'inici de l'itinerari i preferentment que no hagin obtingut el títol de graduat en educació secundària obligatòria.

Excepcionalment, també s'hi poden acollir joves que tenen l'edat i les necessitats abans indicades i que hagin obtingut el títol de graduat en educació secundària obligatòria però no puguin accedir als ensenyaments de formació professional ordinaris.



5. FORMACIÓ D'ADULTS/ESCOLA D'ADULTS

Aquests estudis permeten completar els ensenyaments bàsics i obtenir el títol de graduat o graduada en educació secundària obligatòria (GESO). Es poden cursar de manera presencial o semipresencial als centres i aules de formació de persones adultes o als centres i aules de formació de persones adultes que són punts de suport de l'Institut Obert de Catalunya (IOC).









Requisit d'accés: tenir 18 anys abans del dia 1 de gener de l'any següent al de l'inici del curs.





CALENDARI DE PREINSCRIPCIÓ PELS DIFERENTS ITINERARIS

curs 23-24

- Formació professional bàsica (FPB): 12 maig: oferta de places. Presentació sollicituds: del 16 al 25 de maig . 15-21 juny matrícula. 
- Programes de formació i inserció (PFI): 28 abril: oferta places. Presentació sollicituds: 2-12 maig. Matrícula: 3-14 juliol 
- Proves per a l'accés a cicles de grau mitjà: Inscripció: 7 a 20 de març de 2023. Prova: 3 de maig. 
- Cicles Formatius de Grau Mitjà: Del 12 al 18 d'abril (alumnes de continuïtat). 
- Ensenyaments esportius de grau mitjà: **informar-se acada centre**. 1r període: abans 3 abril: calendari. 12-18 abril i 9-15 abril: presentació sol.licituds. 
- Cicles d'arts plàstiques i disseny de grau mitjà: **informar-se acada centre**. Presentació de sol.licituds: del 12 al 18 d'abril i del 9 al 15 de maig (a determinar). 
- Cicles d'Arts escèniques 
- Música i dansa 
- Educació Adults 

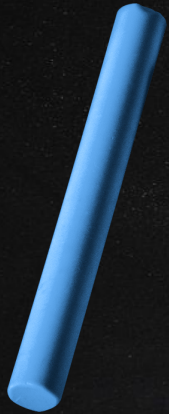

3

4

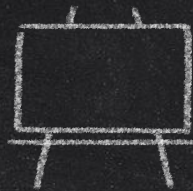

1



ENDAVANT!

2

