

PLA D'ORGANITZACIÓ DE CENTRE CURS 2021-22

Institut Miramar - 08045860

	Pla d'organització de centre curs 2021-22	Versió 1
	Data aprovació document: 30/06/21	

Índex

1. Presentació	7
1.1. Marc conceptual	7
1.2. Marc normatiu	7
2. Organització pedagògica en una situació de pandèmia com l'actual i en cas de confinament parcial o tancament de centre.	8
2.1. Calendari escolar	8
2.2. Organització pedagògica en situació de pandèmia com l'actual	8
2.3. Organització pedagògica en cas de confinament parcial	8
2.3. Organització pedagògica en cas de tancament de centre	9
3. Organització de grups d'alumnes, professionals i espais	10
3.1. Alumnat	11
3.2. Personal del centre: professorat, personal d'atenció educativa i personal d'administració i serveis	12
4. Organització d'horaris i gestió d'entrades i sortides	13
4.1. Gestió d'entrades i sortides	13
4.2. Circulació dins del centre	13
4.2.1. Espais segona planta	14
4.2.2. Espais primera planta	14
4.2.3. Espais planta baixa	14
4.2.4. Espais mòdul prefabricat	14
4.3. Organització de l'espai de l'esbarjo	15
4.3.1. Accés als lavabos durant l'esbarjo	15
4.3.2. Circuit de sortida al pati de l'alumnat d'ESO	16
5. Relació amb la comunitat educativa	17
5.1. Procediment de difusió i informació del pla d'organització a les famílies	17
5.2. Reunions del Consell escolar	17
5.3. Procediments de comunicació amb les famílies	17
6. Pla d'actuació en cas de detectar un possible cas de COVID-19 al centre	18
7. Pla de ventilació, neteja i desinfecció	19
8. Annex: Normativa mesures bàsiques de prevenció i higiene	21
8.1. Distanciament físic	21
8.2. Higiene de mans	21
8.3. Ús de mascareta	21

8.4. Gestió d'entrades i sortides	21
8.5. Circulació dins del centre	22
8.6. Col·laboració en la neteja de material i espais d'ús comú	22

1. Presentació

1.1. Marc conceptual

Tot i que l'evolució de les dades epidemiològiques i la campanya de vacunació obren un escenari de millora per al curs 2021-2022, la continuïtat de la situació de crisi sanitària demana continuar aplicant algunes de les mesures que es van establir per a l'organització del curs 2020-2021.

Per aquest motiu, el **Pla d'organització de centre** de l'INS Miramar per al curs vinent té com a eixos els principis de seguretat, salut, equitat i vigència, i neix per assolir els objectius següents:

1. Accés de tot el nostre alumnat a l'educació en condicions d'equitat malgrat la pandèmia.
2. Continuïtat de l'aprenentatge al centre amb la màxima normalitat, seguint les instruccions sanitàries i garantint la funció social de l'educació.
3. Manteniment de l'institut com a entorn segur, amb el risc mínim assumible.
4. Seguiment estricte de les mesures proposades pel Departament de Salut per contribuir a controlar l'epidèmia mitjançant una identificació ràpida de casos i de contactes.

Aquest Pla d'actuació manté els grups de convivència estable com a base d'organització del nou curs i detalla quines seran les mesures de prevenció personal, ventilació, neteja i desinfecció, la promoció de la salut i suport emocional, i la gestió de casos.

Totes les mesures proposades seran vigents al llarg del curs escolar 2021-2022. No obstant això, aquestes mesures s'avaluaran i s'adaptaran en funció de l'evolució del context epidemiològic i dels avenços en el Pla de vacunació i en la immunitat de grup.

1.2. Marc normatiu

El marc normatiu de referència per a l'elaboració d'aquest document es detalla a continuació:

- Pla d'actuació per al curs 2021-2022 per a centres educatius en el marc de la pandèmia per covid-19 (20.5.2021).
- ORDRE EDU/119/2021, de 28 de maig, per la qual s'estableix el calendari escolar del curs 2021-2022 per als centres educatius no universitaris de Catalunya (DOGC núm. 8423 - 2.6.2021).

2. Organització pedagògica en una situació de pandèmia com l'actual i en cas de confinament parcial o tancament de centre.

2.1. Calendari escolar

El calendari escolar del curs 2021-22 es mantindrà inamovible independentment de la situació sanitària en què ens trobem.

2.2. Organització pedagògica en situació de pandèmia com l'actual

L'ensenyament serà presencial per a tot l'alumnat, en les condicions que es detallen en els apartats 3, 4 i 5 d'aquest document.

2.3. Organització pedagògica en cas de confinament parcial

Si l'evolució de la pandèmia ens portés a un escenari de confinament parcial d'un nivell, un cicle o tota una etapa educativa, el centre adoptarà un règim d'ensenyament semipresencial que reduirà la presencialitat dels alumnes dels grups implicats en un 50%.

L'assistència dels grups a classe es farà en dies alterns, tot respectant l'horari de sis hores de classe, per reduir al màxim la mobilitat del alumnes, segons l'organització següent:

- Els nivells de 1r, 3r i 1r de Batxillerat faran classes presencials els dilluns, dimecres i divendres, i classes telemàtiques els dimarts i dijous de les setmanes senars del calendari; en canvi, les setmanes parells assistiran al centre els dimarts i dijous i faran les classes telemàticament els dilluns, dimecres i divendres.
- Els nivells de 2n, 4t i 2n de Batxillerat faran classes presencials els dimarts i dijous, i classes telemàtiques els dilluns, dimecres i divendres de les setmanes senars del calendari; en canvi, les setmanes parells assistiran al centre els dilluns, dimecres i divendres, i faran les classes telemàticament els dimarts i dijous.

En aquest model híbrid, s'aprofitarà especialment la presencialitat perquè l'alumnat interaccioni amb companys i companyes, aclareixi dubtes amb la supervisió del professorat i faci els exàmens. D'altra banda, la no presencialitat s'utilitzarà perquè l'alumnat treballi autònomament i, en col·laboració amb altres, nous continguts per mitjà del tots els recursos al seu abast.

Durant les hores d'ensenyament telemàtic, el professorat que imparteix la matèria que toca per horari estarà connectat tota l'estona des de l'aula on estaria fent la classe presencial per realitzar la sessió de classe amb els continguts i activitats que tingui programats.

Per la seva part, l'alumnat haurà de tenir la càmera del seu dispositiu connectada en tot moment i no només en el moment en què el professor o professora passi llista.

Si no s'indica el contrari, els exàmens es faran sempre durant els dies en què l'alumnat assisteixi presencialment al centre.

En el cas de l'alumnat de Batxillerat, els exàmens trimestrals es faran segons el calendari d'exàmens que publica la prefectura d'estudis i no segons la franja horària habitual de classe. Durant aquests dies, els professors de Batxillerat que estiguin fent exàmens seran coberts, per aquest ordre, pel professorat de batxillerat que lliura perquè el seu grup està fent la prova d'una altra matèria i, si s'escau, pel professorat de guàrdia.

2.3. Organització pedagògica en cas de tancament de centre

En el cas d'un nou confinament decretat per les autoritats sanitàries, totes les activitats d'ensenyament i avaluació es faran **telemàticament**. En el cas de l'alumnat amb necessitats educatives especials, es mantindrà l'adaptació curricular i es garantirà una connexió periòdica dels tutors amb els seus progenitors o tutors legals.

Tant els alumnes d'ESO com els de Batxillerat comptaran amb 3 hores de classe diàries online mitjançant l'eina Google Meet, i hauran de realitzar de forma asincrònica tasques setmanals que seran publicades a la pàgina web del centre. Les setmanes parells del calendari (2, 4, 6, ...) l'alumnat es connectarà de 8.15 a 11.15h. i farà telemàticament les classes que li pertocquen per horari abans de l'esbarjo. Així mateix, durant les setmanes senars (1, 3, 5, ...), l'alumnat farà per videoconferència, d'11.45 a 14.45h., les classes de la franja horària de després del pati.

Així mateix, el professorat de cada matèria apuntarà les tasques i deures setmanalment abans de cada dilluns a les 8.15h. en un document compartit al drive del correu de centre, al qual es tindrà accés permanent per part de l'alumnat i les famílies des de la pàgina web del centre (<https://agora.xtec.cat/iesmiramar/>).

Les eines digitals compartides per crear i gestionar les aules virtuals que farà servir el professorat seran el Moodle del centre (<https://educaciodigital.cat/iesmiramar/moodle/>) i Google classroom, aplicació que forma part de la plataforma de missatgera i de treball cooperatiu G-Suite.

L'alumnat i el professorat utilitzaran el correu @insmiramar.net per comunicar-se entre ells quan sigui necessari.

Els caps de departament lliuraran a prefectura d'estudis abans del 25 de setembre de 2021 els criteris d'avaluació i recuperació adaptats als tres escenaris que es contemplen en aquest document: presencial, híbrid i telemàtic. Els criteris també seran publicats a la pàgina web del centre.

3. Organització de grups d'alumnes, professionals i espais

L'INS Miramar compta amb 4 línies de 1r a 4t d'ESO i 2 línies a 1r i 2n de Batxillerat. La seva organització pedagògica contempla la creació d'un 5è grup classe tant a 3r com a 4t d'ESO.

A 4t d'ESO, els grups s'han organitzat en funció de la tria d'optatives segons els itineraris ofertats, de forma que tots els alumnes d'un mateix grup faran les mateixes 2 optatives de 4 hores setmanals. En el cas de l'optativa 3, de 2h. setmanals, només podran escollir entre dues opcions, essent una d'elles la segona llengua estrangera.

A l'hora de fer la distribució de la càrrega lectiva per especialitats, la consigna donada des de direcció ha estat la intervenció del mínim de docents possible d'una mateixa especialitat en nivells diferents. És a dir, s'ha intentat que cada professional concentri el màxim d'hores possibles dintre d'un mateix nivell.

L'organització de grups d'alumnes, de professionals i d'espais queda recollida en la graella que es presenta a continuació.

Grups	Alumnes	Docents		PAE		Espai	
		Estable	Temporal	Estable	Temporal	Estable	Temporal
ESO 1A	30	0	10			Aula 001 (51,80m ²)	Lab. CN (006) Aula Taller (T2) Aula de Dibuix Aula de Música
ESO 1B	30	0	10			Aula 002 (51,80m ²)	Lab. CN (006) Aula Taller (T2) Aula de Dibuix Aula de Música
ESO 1C	30	0	10			Aula 003 (51,80m ²)	Lab. CN (006) Aula Taller (T2) Aula de Dibuix Aula de Música
ESO 1D	30	0	10			Aula 004 (51,80m ²)	Lab. CN (006) Aula Taller (T1) Aula de Dibuix Aula de Música
ESO 2A	30	0	9			Aula 220 (51,80m ²)	Lab. FQ (229) Aula Taller (T1) Aula de Música
ESO 2B	30	0	9			Aula 221 (51,80m ²)	Lab. FQ (229) Aula Taller (T1) Aula de Música
ESO 2C	30	0	9			Aula 222 (51,80m ²)	Lab. FQ (229) Aula Taller (T1) Aula de Música
ESO 2D	30	0	9			Aula 223 (51,80m ²)	Lab. FQ (229) Aula Taller (T1) Aula de Música

ESO 3A	24	0	10			Aula 112 (51,80m ²)	Lab. BG (117) Lab. FQ (229) Aula Taller (T1)
ESO 3B	24	0	10			Aula 113 (51,80m ²)	Lab. BG (117) Lab. FQ (229) Aula Taller (T1)
ESO 3C	24	0	10			Aula 114 (51,80m ²)	Lab. BG (117) Lab. FQ (229) Aula Taller (T1)
ESO 3D	24	0	10			Aula 115 (51,80m ²)	Lab. BG (117) Lab. FQ (229) Aula Taller (T1)
ESO 3E	24	0	10			Aula 116 (51,80m ²)	Lab. BG (117) Lab. FQ (229) Aula Taller (T1)
ESO 4A	29	0	9			Aula 224 (51,80m ²)	Lab. BG (117) Lab. FQ (229)
ESO 4B	19	0	9			Aula 225 (51,80m ²)	Lab. FQ (229) Aula Taller (T1)
ESO 4C	18	0	9			Aula 226 (51,80m ²)	Lab. FQ (229) Aula Taller (T1) Aula de Dibuix
ESO 4D	19	0	9			Aula 227 (51,80m ²)	-
ESO 4E	21	0	9			Aula 228 (51,80m ²)	Aula de Dibuix
BTX 1A	35	0	10			Aules 109- 110 (78m ²)	Modalitat 1 Modalitat 2 Modalitat 3 Modalitat 4
BTX 1B	35	0	10			Aula 218 (57,40m ²)	Modalitat 1 Modalitat 2 Modalitat 3 Modalitat 4
BTX 2A	30	0	9			Aula M1 (45m ²)	Modalitat 1 Modalitat 2 Modalitat 3 Modalitat 4
BTX 2B	30	0	9			Aula M2 (45m ²)	Modalitat 1 Modalitat 2 Modalitat 3 Modalitat 4

3.1. Alumnat

El curs començarà de manera presencial el 13 de setembre de 2021, tant a l'ESO com al Batxillerat.

En el cas de la incorporació d'un nou alumne o alumna al centre, se l'assignarà al grup estable existent del seu nivell amb la ràtio més baixa.

3.2. Personal del centre: professorat, personal d'atenció educativa i personal d'administració i serveis

Tant els docents i/o personal de suport educatiu com el personal d'administració i serveis que es relacionin amb més d'un grup estable caldrà que portin mascareta quan no puguin mantenir una distància d'1,5 metres amb l'alumnat.

En cas que un grup estable ocupi un espai diferent (tallers, laboratoris, etc.), el professorat s'assegurarà que cada vegada que marxa un grup es neteja i desinfecta l'espai.

Els professionals dels serveis educatius (EAP, CREDA, etc.) que fan assessorament al centre podran entrar a l'institut i a les aules, però hauran d'aplicar les mesures d'higiene i prevenció, mantenint la distància física recomanada i portant mascareta.

També hi podran accedir, si és necessari, els professionals municipals.

Pel que fa a les [reunions del professorat](#), les d'equip directiu, comissió d'atenció a la diversitat, comissió social, grup impulsor TEI i tutors ESO per nivells es faran presencialment. En canvi, les reunions d'equips de nivell, departaments, consell de direcció, claustres i consell escolar es realitzaran telemàticament mitjançant l'eina Google Meet.

4. Organització d'horaris i gestió d'entrades i sortides

4.1. Gestió d'entrades i sortides

El nostre centre consta de tres espais diferenciats: un edifici principal, un edifici annex i un mòdul prefabricat.

El curs 2021-22 s'establirà un únic accés per l'entrada de l'edifici principal, però amb horaris i circuits d'entrada i sortida diferenciats segons el nivell.

L'alumnat de 1r i 3r d'ESO, i 1r de Batxillerat entrarà a les 8.05h. En canvi, l'alumnat de 2n i 4t d'ESO, i 2n de batxillerat entrarà a les 8.15h.

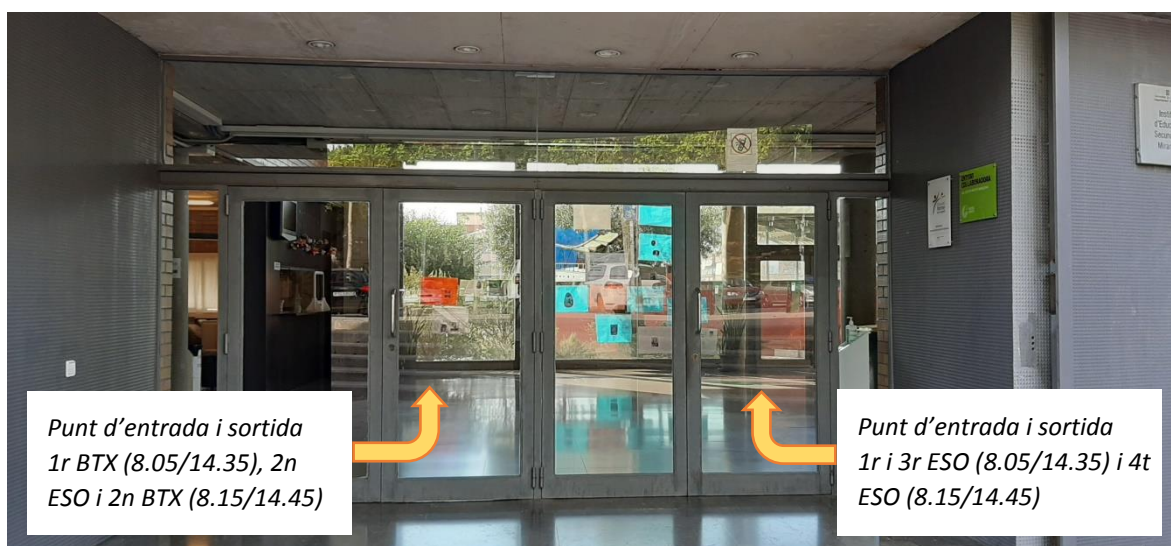

Entrada principal (Av. de Miramar, 15)

Així mateix, l'alumnat de 1r i 3r d'ESO i 1r de Batxillerat sortirà a les 14.35h., i el de 2n i 4t d'ESO, i 2n de batxillerat ho farà a les 14.45h.

Els pares i mares només podran accedir a l'interior del recinte escolar en el cas que ho indiqui el personal del centre, seguint totes les mesures de protecció establertes, utilitzant mascareta i sempre mantenint la distància de seguretat.

4.2. Circulació dins del centre

La circulació dels grups estables dins del centre es procurarà fer sempre pels recorreguts indicats al terra amb distintius de colors que representen els diferents nivells educatius: groc (1r ESO), vermell (2n ESO), verd (3r ESO), blau (4t ESO), rosa (1r BTX) i lila (2n BTX).

4.2.1. Espais segona planta

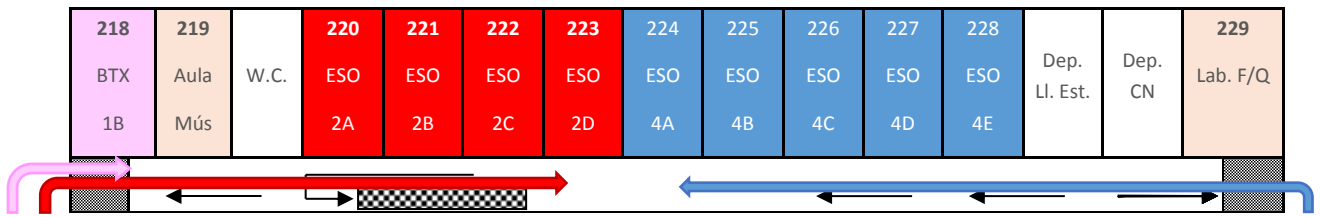

4.2.2. Espais primera planta

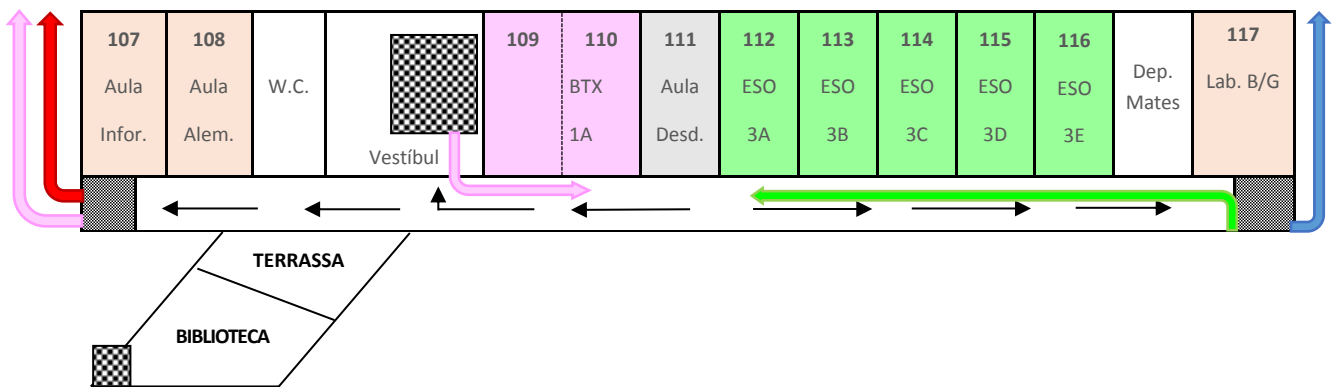

4.2.3. Espais planta baixa

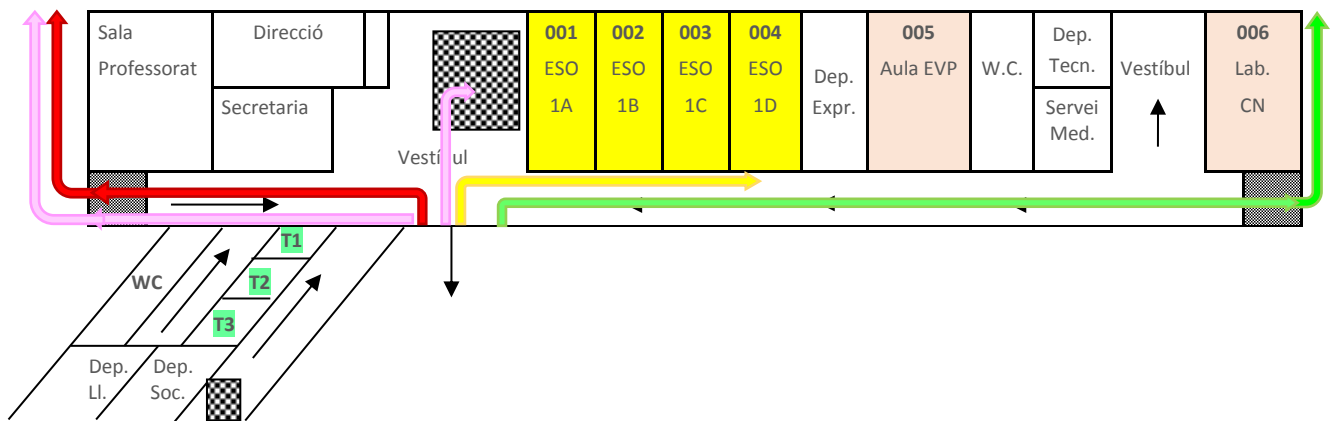

4.2.4. Espais mòdul prefabricat

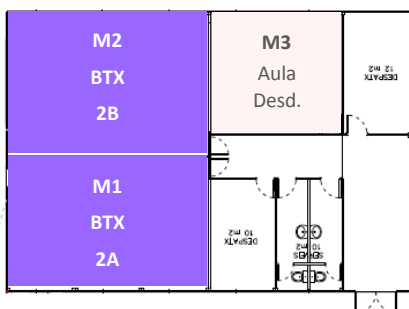

4.3. Organització de l'espai de l'esbarjo

A l'espai del pati es permetrà la interacció de diferents grups de convivència establerts d'un mateix nivell, amb mascareta.

Atès que disposem d'un espai ampli de pati, l'alumnat d'ESO ocuparà un sector diferenciats en funció del nivell educatiu al qual pertany, segons es pot veure a la il·lustració següent:



Sectors pati INS Miramar per nivells

Cada sector estarà vigilat per un professor o professora de guàrdia.

Per afavorir el manteniment de les mesures de seguretat durant el temps d'esbarjo, s'establiran dos punts d'accés diferenciats per nivells a l'ESO:

Porta d'emergència	Porta principal
3r ESO	1r ESO
4t ESO	2n ESO

En el cas de l'alumnat de Batxillerat, podran sortir a l'exterior durant el temps d'esbarjo (d'11.15 a 11.45h).

L'alumnat procurarà mantenir la distància social d'1,5 metres en el moment de l'esmorzar.

4.3.1. Accés als lavabos durant l'esbarjo

L'alumnat de 1r i 2n d'ESO utilitzarà els lavabos situats als vestidors de l'edifici annex. Els alumnes de 3r i 4t d'ESO, en canvi, faran servir els lavabos de l'edifici principal.

4.3.2. Circuit de sortida al pati de l'alumnat d'ESO

L'alumnat d'ESO que es trobi en el espai assignat com a grup estable a 3a hora sortirà al pati seguint el circuit següent:



L'alumnat que es trobi en un aula de desdoblament seguirà el circuit que li permeti arribar al pati pel camí més curt.

5. Relació amb la comunitat educativa

5.1. Procediment de difusió i informació del pla d'organització a les famílies

La difusió i informació d'aquest document a les famílies es farà mitjançant la seva publicació a la pàgina web del centre i l'enviament per correu electrònic.

5.2. Reunions del Consell escolar

Les sessions del Consell escolar es realitzaran en format telemàtic (per mitjà de Google Meet).

5.3. Procediments de comunicació amb les famílies

Les trobades d'inici de curs amb les famílies es faran de forma telemàtica. Excepcionalment, amb les famílies que això no sigui possible, les organitzarem presencialment. En aquest segon supòsit, l'ús de la mascareta serà obligatori.

Al llarg del primer trimestre tots els tutors/es i cotutors/es mantindran almenys una entrevista amb les famílies per videoconferència amb Google Meet o bé per telèfon (trucada amb número ocult). Els tutors/es i cotutors/es anotaran el contingut de les entrevistes en el drive de registre d'entrevistes del seu grup.

En cas de confinament, el seguiment tutorial dels alumnes es durà a terme de forma sistemàtica al llarg del curs. El professorat n'informarà setmanalment al tutor/a del grup mitjançant un drive compartit, en el qual es farà constar si l'alumne/a ha fet les tasques encomanades o no, o si les ha presentat amb retard.

6. Pla d'actuació en cas de detectar un possible cas de COVID-19 al centre

El responsable de la coordinació i la gestió de la COVID-19 al centre és el director.

No han d'assistir al centre l'alumnat, les persones docents i altres professionals que tinguin símptomes compatibles amb la COVID-19, així com aquelles persones que es troben en aïllament per diagnòstic de COVID-19 o en període de quarantena domiciliària per haver tingut contacte estret amb alguna persona amb símptomes o diagnosticada de COVID-19.

Tanmateix, davant d'una persona que comença a desenvolupar símptomes compatibles amb la COVID-19 al centre educatiu:

- Se l'ha de portar al despatx de tutoria 1 de la planta baixa de l'edifici principal.
- Cal portar en tot moment correctament posada una mascareta quirúrgica (tant la persona que ha iniciat símptomes com la persona que quedi al seu càrrec).
- S'ha de contactar amb la família per tal que vingui a buscar l'alumne/a.
- En cas de presentar símptomes de gravetat s'ha de trucar també al 061.
- El centre ha de contactar amb el servei territorial d'Educació per informar de la situació i a través d'ells amb el servei de salut pública (tel. 93 685 94 50).

La família o la persona amb símptomes (alumnat major de 18 anys) ha de contactar amb el seu CAP de referència per valorar la situació i fer les actuacions necessàries. Si es decideix realitzar una PCR per a SARS-CoV-2, l'alumne/a i la família amb qui conviu hauran d'estar en aïllament al domicili fins conèixer-ne el resultat. En cas que finalment es confirmi el cas, Salut Pública serà l'encarregada de la identificació, aïllament i seguiment dels contactes estrets.

El centre disposa de termòmetres de distància per si un alumne o alumna es troba malament durant la jornada lectiva, però no es considera necessari prendre la temperatura diàriament en el moment de l'accés al centre.

7. Pla de ventilació, neteja i desinfecció

La nova evidència mostra que la via de transmissió a través de les superfícies és molt menys rellevant del que s'havia considerat inicialment. Per aquest motiu, durant el curs 2021-2022 no serà necessària l'aplicació dels protocols de neteja establerts per al curs 2020-2021.

La neteja i la posterior desinfecció d'espais s'ha de fer amb una periodicitat diària al final de la jornada, procurant incidir més en aquelles superfícies de contacte habitual.

+ = ventilació

✓ = neteja i desinfecció

n = neteja

	Abans de cada ús	Després de cada ús	Diàriament	≥ 1 vegada al dia	Setmanalment	Comentaris
ESPAIS COMUNS I EQUIPAMENTS						
Ventilació de l'espai				+		Mínim 10 minuts 3 vegades/dia
Manetes i poms de portes i finestres			✓			
Baranes i passamans, d'escaleres i ascensors			✓			
Superfície de taulells i mostradors			✓			
Cadires i bancs			✓			
Grapadores i altres utensilis d'oficina			✓			
Aixetes			✓			
Botoneres dels ascensors			✓			Material electrònic: netejar amb un drap humit amb alcohol propílic 70°
Ordinadors, sobretot teclats i ratolins			✓			
Telèfons i comandaments a distància			✓			
Interruptors d'aparell electrònics			✓			
Fotocopiadores			✓			

	Abans de cada ús	Després de cada ús	Diàriament	≥ 1 vegada al dia	Setmanalment	Comentaris
LAVABOS I DUTXES						
Ventilació de l'espai				+		Mínim 10 minuts 3 vegades/dia
Rentamans				✓		Especialment després de l'ús massiu (p.e. després del pati) i sempre al final de la jornada.
Inodors				✓		
Terra i altres superfícies				✓		
Dutxes		✓				
Cubells de brossa o compreses			✓			

8. Annex: Normativa mesures bàsiques de prevenció i higiene

Les normes incloses que es detallen a continuació podran ser modificades si la situació epidemiològica així ho requereix.

8.1. Distanciament físic

1. La distància física interpersonal de seguretat, tant en espais tancats com a l'aire lliure, s'estableix en 1,5 metres en general, excepte en el cas dels grups de convivència estables, on no serà necessària.

8.2. Higiene de mans

2. Es requerirà el rentat de mans:
 - A l'arribada i a la sortida del centre,
 - Abans i després d'esmorzar,
 - Abans i després d'anar al WC.
3. És important que l'alumnat porti de casa un petit pot amb gel hidroalcohòlic.

8.3. Ús de mascareta

4. L'alumnat haurà de portar una mascareta posada de casa i una altra de recanvi.
5. És obligatori fer ús de la mascareta en tot moment, des de l'entrada a primera hora fins a la sortida.
6. Es pot dur qualsevol tipus de mascareta sempre i quan es respecti la imatge adequada. No seran permeses cap tipus de mascaretes amb imatges o missatges inapropiats, ofensius o agressius, logos, banderes o símbols que identifiquin l'alumne/a amb cap moviment, equip, ideologia o grup social.
7. Es recomana dur una funda o estoig per guardar-la quan no se'n faci ús.

8.4. Gestió d'entrades i sortides

8. Les entrades i sortides del centre es faran de manera esglaonada, segons s'especifica a l'apartat 4.1 del present document.

8.5. Circulació dins del centre

9. Caldrà respectar la senyalització per colors assignada a cada nivell en el moment d'entrar a l'aula de cada grup estable i a l'hora de sortir del centre.

8.6. Col·laboració en la neteja de material i espais d'ús comú

10. En aquells espais compartits al llarg del dia per més d'un grup estable (laboratoris, tallers, aula de dibuix, aula de música, etc.), l'alumnat col·laborarà en les actuacions de neteja de superfícies i estris en el moment d'entrar a l'espai per tal d'assegurar-se que tot està correctament desinfectat.

