

2n

Batxillerat

2022 - 2023



DOSSIER D'INICI DE CURS

Institut Baix Montseny

PRESENTACIÓ

Primer de tot, els professors i l'Equip Directiu de l'INS Baix Montseny us donem la benvinguda a un nou curs a l'institut.

És el nostre desig que aquest dossier us ajudi al llarg d'aquest any i que alhora us serveixi de referència. Ferventment creiem que l'educació dels nostres alumnes només pot avançar amb l'acció conjunta de pares, mares, tutors i professorat. En aquest sentit us volem agrair la confiança que heu dipositat en nosaltres.

ORGANITZACIÓ PEDAGÒGICA I FUNCIONAL DEL CENTRE

Equip Directiu

Directora	<i>Assumpta Nicolau</i>
Cap d'Estudis ESO+ Coord. Pedagògica	<i>Judith Carreras</i>
Cap d'Estudis BAT+ Coord. Pedagògica	<i>Silvia Castell</i>
Cap d'Estudis Cicles	<i>Cecília Córcoles</i>
Cap d'Estudis Adjunt	<i>Núria Janer</i>
Secretària	<i>Anna Cubero</i>

	2n A	2n B	2n C	2n D
TUTORIA	Helena Gefaell	Marcel Peix	Elena Laguna	Laura Sicart

MATÈRIES COMUNES

Llengua Catalana i Literatura	Jordi Plens	Jordi Plens	Jordi Plens	Jordi Plens
Llengua Castellana i Literatura	Mireia Vilar	Mireia Vilar	Mireia Vilar	Manel Iglesias
Història d'Espanya	Inés García	Inés García	Inés García	Inés García
Història de la Filosofia	Helena Gefaell	Helena Gefaell	Helena Gefaell	Helena Gefaell
Llengua estrangera, Anglès	Laura Ballús	Sara García	Meri Gómez	Joan León

**MATÈRIES DE
 MODALITAT**

FRANJA 1- Modalitat obligatòria	
Fonaments de les Arts II	Laura Sicart
Matemàtiques II GRUP 1	Marcel Peix
Matemàtiques II GRUP 2	Marcel Peix
Llatí II	Segi Ricart
Matemàtiques Aplicades a les CCSS II GRUP 1	Marcel Peix

FRANJA 2	
Dibuix Artístic II	Sílvia Castell
Física I GRUP 1	Alberto Aguilera
Física I GRUP 2	Alberto Aguilera
Ciències de la Terra II	Marta De Buen
Literatura catalana	Jordi Plens
Empresa	Anna Cubero

FRANJA 3	
Cultura Audiovisual II	Rosa Iglesias
Química II	Elena Laguna (desd Maria F)
Dibuix tècnic II	Arcadi Coll
Grec II	Sergi Ricart
Geografia	Marta Coromines

FRANJA 4	
Disseny	Mireia Margenat
Biologia II	Aida Cuello (desd 1/2 bio)
Tecnologia Industrial II	Ignasi Charles
H^a Art	Laura Sicart
Lit. castellana	Manel Iglesias

CALENDARI ESCOLAR PER AL CURS 2022-2023

- **Inici de les classes:** 7 de setembre presentació
- **Vacances de Nadal:** del 22 de desembre de 2022 al 8 de gener de 2023
- **Vacances de Setmana Santa:** del 3 al 10 d'abril de 2023
- **Finalització de les classes:** 20 de juny de 2023
- **Dies de lliure disposició:**
 - Dilluns 31 d'octubre de 2022
 - Divendres 9 de desembre de 2022
 - Dilluns 20 de febrer de 2023 (Carnestoltes)
 - Divendres 28 d'abril de 2023
 - Dilluns 29 de maig de 2023 (2a Pasqua)
- **Festes locals:**
 - Dilluns 5 de setembre 2022
 - Divendres 11 de novembre de 2022
- **Horaris especials:**
 - Dimecres 7 de setembre de 2022 de 10.00 a 12.00
 - Dimecres 21 de desembre de 2022 de 8.25 a 12.45
 - De dl 12 a dt 20 jornada intensiva alumnat 8.25 a 12.45

2022	SETEMBRE						
	dl.	dt.	dc.	dj.	dv.	ds.	dg.
				1	2	3	4
	5	6	7	8	9	10	11
	12	13	14	15	16	17	18
	19	20	21	22	23	24	25
	26	27	28	29	30		

2022	OCTUBRE						
	dl.	dt.	dc.	dj.	dv.	ds.	dg.
						1	2
	3	4	5	6	7	8	9
	10	11	12	13	14	15	16
	17	18	19	20	21	22	23
	24	25	26	27	28	29	30
	31						

2022	NOVEMBRE						
	dl.	dt.	dc.	dj.	dv.	ds.	dg.
		1	2	3	4	5	6
	7	8	9	10	11	12	13
	14	15	16	17	18	19	20
	21	22	23	24	25	26	27
	28	29	30				

2022	DESEMBRE						
	dl.	dt.	dc.	dj.	dv.	ds.	dg.
				1	2	3	4
	5	6	7	8	9	10	11
	12	13	14	15	16	17	18
	19	20	21	22	23	24	25
	26	27	28	29	30	31	

2023	GENER						
	dl.	dt.	dc.	dj.	dv.	ds.	dg.
							1
	2	3	4	5	6	7	8
	9	10	11	12	13	14	15
	16	17	18	19	20	21	22
	23	24	25	26	27	28	29
	30	31					

2023	FEBRER						
	dl.	dt.	dc.	dj.	dv.	ds.	dg.
			1	2	3	4	5
	6	7	8	9	10	11	12
	13	14	15	16	17	18	19
	20	21	22	23	24	25	26
	27	28					

2023	MARÇ						
	dl.	dt.	dc.	dj.	dv.	ds.	dg.
			1	2	3	4	5
	6	7	8	9	10	11	12
	13	14	15	16	17	18	19
	20	21	22	23	24	25	26
	27	28	29	30	31		

2023	ABRIL						
	dl.	dt.	dc.	dj.	dv.	ds.	dg.
						1	2
	3	4	5	6	7	8	9
	10	11	12	13	14	15	16
	17	18	19	20	21	22	23
	24	25	26	27	28	29	30

2023	MAIG						
	dl.	dt.	dc.	dj.	dv.	ds.	dg.
	1	2	3	4	5	6	7
	8	9	10	11	12	13	14
	15	16	17	18	19	20	21
	22	23	24	25	26	27	28
	29	30	31				

2023	JUNY						
	dl.	dt.	dc.	dj.	dv.	ds.	dg.
			1	2	3	4	
	5	6	7	8	9	10	11
	12	13	14	15	16	17	18
	19	20	21	22	23	24	25
	26	27	28	29	30		



2n BATXILLERAT- dates importants

- 17 OCTUBRE. Data límit entrega Informe 3 TR

- 29 NOVENBRE. Primera avaluació

- 12 DESEMBRE. Data límit entrega Informe 4 TR
- 19 DESEMBRE. Entrega TR

- 17 i 18 GENER. Exposicions Orals TR (tarda)
1r BAT. Classe de 8.25- 12.40h
2n BAT. No classes

- 15, 16 i 17 FEBRER. Grups A, B i C *Esquiada*
- 22, 23 i 24 FEBRER. Grup D *Arco (Madrid)*
- 28 FEBRER. Segona avaluació

- 3 MARÇ. Fòrum TR (*pendent de confirmació*)
- Del 10 al 16 MAIG. Exàmens Finals 2n BAT

- 18 MAIG. Tercera avaluació i Final
- 22 MAIG. Entrega notes i inici preparació PAU i exàmens extraordinaris
- 26 MAIG. Graduació

- 12, 13 i 14 JUNY. Exàmens extraordinaris
- 13, 14 i 15 JUNY. PAU (*pendent de confirmació*)
- 16 JUNY. Avaluació extraordinària
- 19 JUNY. Entrega de notes av. extraordinària

Les dates que apareixen en aquest calendari tenen caràcter orientatiu i, per tant, poden patir modificacions al llarg del curs. Qualsevol canvi serà degudament comunicat als alumnes.

BATXILLERAT

Nombre d'hores setmanals de les diferents matèries en cada un dels dos cursos del batxillerat:

Matèries	1r	2n
Llengua catalana i literatura	2	2
Llengua castellana i literatura	2	2
Llengua estrangera	3	3
Educació física	2	-
Filosofia i ciutadania	2	-
Ciències per al món contemporani	2	-
Història de la filosofia	-	3
Història	-	3
Tutoria	1	1
Religió (voluntària)	- / 2*	-
Treball de recerca		
Matèria comuna d'opció	4	4
Matèria modalitat	4	4
Matèria modalitat	4	4
Matèria modalitat 4 o específica	4/2*	4
Total	30	30

* L'alumnat que cursi religió ha de fer, a més, una matèria optativa de dues hores.

Matèries de modalitat

Les matèries de 2n de BAT de la modalitat de ciències i tecnologia són:

- Matemàtiques
- Física
- Química
- Biologia
- Dibuix tècnic
- Tecnologia industrial
- Ciències de la Terra
-

Les matèries de 2n de BAT de la modalitat d'humanitats i ciències socials són:

- Llatí
- Grec
- Literatura Catalana
- Geografia
- Mates. Aplic
- Empresa
- Història de l'Art

- Literatura castellana

Les matèries de 2n de BAT de la modalitat artístic són:

- Fonaments de les Arts
- Dibuix Artístic
- Disseny
- Cultura Audiovisual
- Dibuix Tècnic

TUTORIA: L'ATENCIÓ INDIVIDUAL

Cada grup de batxillerat té **un/a tutor/a de grup**. Aquest/a tutor/a s'encarregarà de les entrevistes individuals amb els alumnes que tingui assignats i amb els pares i mares d'aquests alumnes.

Hora de tutoria setmanal

Una hora a la setmana es reuneix tot el grup classe amb els corresponents tutors, és l'hora de tutoria. En aquesta classe es duen a terme activitats diverses per tal de millorar l'organització i el rendiment escolar i cohesionar el grup, per preparar sortides i activitats, per fer balanç de la marxa de l'alumne/a, per resoldre dubtes i conflictes i en definitiva per parlar de tot allò que pugui interessar els alumnes. Aquestes hores també s'aprofiten per fer activitats al voltant del treball de recerca.

EL TREBALL DE RECERCA

El treball de recerca és una matèria obligatòria de Batxillerat que s'estructura al llarg dels 2 cursos acadèmics que comporta aquesta etapa educativa. Consisteix en dur a terme un treball d'investigació al voltant d'una temàtica que us resulti d'interès. Per aconseguir que treballem de forma continuada durant aquests dos anys i no us deixeu tota la feina per l'últim moment, el centre estableix un procés de lliurament d'informes i d'assistència a xerrades orientadores.

Aquest any els alumnes haureu de lliurar la memòria del treball abans de les vacances de Nadal. Així mateix, a finals de gener, haureu de fer una exposició oral del vostre treball davant d'un tribunal format per 3 membres. Per qualsevol aclariment, podeu consultar els vostres tutors/es o la coordinadora de batxillerat.

HÀBITS D'ESTUDI

Als estudis de Batxillerat ja no n'hi ha prou de fer els deures cada dia, sinó que cal estudiar i repassar sovint les diferents assignatures. És per això que l'ús de l'agenda per a una bona organització de deures i tasques diàries és primordial.

Fer els deures cada dia, estudiar i repassar quan convingui els temes que es van treballant és bàsic per a un bon aprenentatge dels objectius de cada assignatura alhora que compta per a l'avaluació.

Així mateix, cal tenir en compte que la preparació d'exàmens ha de ser gradual i que no es pot deixar pel dia abans. També han de ser graduals, una mica cada dia, les lectures obligatòries o recomanades en les assignatures de Llengües o altres matèries.

AVALUACIÓ

Superació de cada matèria

Cada Departament té un sistema d'avaluació. Els professors a principi de curs hauran d'exposar als alumnes els criteris que seguiran per avaluar-los. Convé que els alumnes tinguin informació suficient d'aquests criteris en cadascuna de les assignatures. En començar el curs l'alumnat rebrà la informació concreta en un full del procés d'avaluació de cada matèria i estaran informats també a través el web de l'institut.

En cas que un alumne no estigui d'acord amb la qualificació obtinguda en alguna matèria, ha de seguir els següents passos:

1. Consultar els criteris d'avaluació de la matèria per comprovar que s'han respectat.
2. En cas de dubte, consultar-ho amb el/la tutor/a de classe.

En cas que un alumne tingui alguna matèria pendent de 1r curs, l'haurà de recuperar d'acord amb el que estableixin els criteris de recuperació de cada departament.

Superació del curs

Només rebran el títol de Batxiller els alumnes que superin totes els matèries.

És la Junta d'avaluació, formada per l'equip docent de cada curs, qui té el poder de decisió el mes de juny per decidir si un alumne/a ha de repetir curs o no.

En cas d'haver de repetir, els alumnes poden decidir repetir tot el curs o cursar només aquelles matèries que no hagin superat.

QUÈ FEM PER A MANTENIR UNA BONA CONVIVÈNCIA?

- Respectem les persones amb les quals convivim al centre.
- Respectem l'entorn i el material de centre.
- Som puntuals i entrem a classe quan sona el timbre d'entrada.
- Mantenim una actitud ordenada, tranquil·la i positiva als passadissos.
- Mantenim silenci a classe, tant quan el professor explica com quan intervé algun/a company/a.
- Respectem els torns de paraula, aixecant la mà quan es desitgi intervenir.
- Estem asseguts a classe, excepte quan ho indiqui el professorat.
- Mengem i bevem fora d'hores de classe.
- Truquem a la porta i demanem permís abans d'entrar a una classe.
- Movem les taules silenciosament i amb tranquil·litat.
- Portem sempre el material de classe necessari.
- Anem al lavabo fora d'hores de classe.
- Fem el treball explícitament encomanat (deures) i el lliurem amb puntualitat i polidesa.
- Mantenim i propiciem la concentració en fer treballs individuals.
- Col·laborem amb els companys i companyes en fer treballs en equip.

NORMES DE FUNCIONAMENT DEL CENTRE

Entrades i sortides del centre

La porta de l'Institut s'obrirà al matí 10 minuts abans de l'horari d'inici de les classes. La porta es tancarà a les 8:25, moment en què comencen les classes. Si un alumne arriba tard, entrarà a les 9:25 (per poder assistir a la segona classe del matí), excepte en el cas que el retard estigui correctament justificat (paper del metge, per exemple). En aquest cas, cal que ensenyi el justificant a consergeria i podrà pujar a la seva classe.

Durant l'horari lectiu, exceptuant les hores d'esbarjo, els alumnes no podran sortir del recinte escolar. Si un alumne/a ha de **sortir de l'Institut** en horari lectiu, ha de portar **un permís escrit i signat pel pare, la mare o tutor/a** que haurà de mostrar al professor/a de la classe corresponent i, abans de sortir, al professor/a de guàrdia o a Consergeria. Com a norma general, no serà vàlida l'autorització telefònica. En cas que un/a alumne/a es trobi malament, es procurarà que un adult el vingui a buscar. Si un alumne/a és vist abandonant el centre sense permís dins l'horari lectiu se li aplicarà una Amonestació i es procedirà tal i com s'explica a l'apartat d'amonestacions.

En l'última hora del matí es tancaran les aules, amb el terra net, amb la pissarra neta i amb les cadires a sobre de cada taula per tal de facilitar les feines de neteja. A les aules específiques (Informàtica, Tecnologia, Laboratoris, Plàstica, Música...) es seguiran les normes específiques de cada aula.

Assistència

L'assistència a classe en els centres educatius públics és obligatòria. Les faltes d'assistència no justificades poden comportar la penalització a l'avaluació de les matèries baixant la nota.

L'alumnat haurà de lliurar al tutor abans o després de la falta, el full on indica el motiu de la falta (aquest model de justificant es pot recollir a Consergeria).

A l'Institut existeix un mecanisme de recull d'absències automàtic. Amb aquest mecanisme es té un control automàtic i instantani de qualsevol alumne/a i ens permet informar als pares o bé telefònicament, o fins i tot per missatge SMS al seu mòbil (sempre sota el seu consentiment i consegüent autorització per escrit).

Durant el matí, el professor encarregat comprovarà els alumnes que han faltat i ho comunicaran mitjançant un sms als pares o mares.

En les reunions setmanals de tutors es comentaran els casos de possibles alumnes absentistes per prendre les mesures que es considerin oportunes: citació escrita a la família corresponent o comunicació als Serveis Socials de l'Ajuntament en cas que la família no respongui.

Les famílies rebran per escrit una comunicació sistemàtica de faltes amb els butlletins de notes de cada trimestre.

Absències del professorat

En cas d'absència d'un professor els alumnes han de romandre a l'aula i seran degudament atesos pel professorat de guàrdia. El professor de guàrdia donarà les instruccions pertinents en cada cas. Els alumnes estaran a l'aula fent les feines encarregades pel professor absent.

Retards

Els retards, justificats o no, quedaran anotats pel professor que estigui a l'aula en aquell moment i els alumnes s'incorporaran a la classe fent el menor soroll possible. Cada retard contarà com una amonestació i la seva acumulació comportarà quedar-se un dimarts de 15:30 a 16:30 hores al centre. El nombre de retards quedarà reflectit a l'informe d'incidències de l'alumne/a.

Canvis de classe

Els canvis de classe es realitzaran de forma ordenada i amb tranquil·litat.

Els passadissos són llocs de pas i han d'estar ocupats el menor temps possible. El final d'una classe i l'inici de la següent es marcarà amb un timbre. Si entre dos classes consecutives no cal canviar d'aula, els alumnes restaran al seu interior.

Expulsió de l'aula

Una expulsió de classe és considerada un falta contrària a les normes de convivència del centre. L'alumne/a expulsat s'haurà de presentar als auxiliars d'educació amb la feina que li hagi estat assignada i el full d'expulsió i ha de romandre a l'aula d'estudi durant l'hora de classe. A més, ha de retornar degudament signat pel pare/mare/tutor el full d'expulsió. Seguint el protocol Covid, les expulsions seran a la porta de l'aula.

Serveis

Com a norma general estaran oberts durant les hores de classe i tindrem un WC assignat. Si un alumne/a té una urgència en hores de classe, haurà de demanar permís al professor.

Les fotocòpies tenen un cost de 5 cèntims d'euro (una cara), 8 cèntims a doble cara i 1 € l'enquadrernació. Per aquelles matèries que es necessiti dossier, el preu es descomptarà del compte personal de l'alumne.

Esbarjo

L'esbarjo es realitzarà de forma general al pati i les aules estaran tancades. Quan les condicions climàtiques siguin adverses, ens quedarem a l'aula o els alumnes sortiran a fora. Es faran dos esbarjos, de 10:25 a 10:45 hores i de 12:45 a 13:00 hores.

Neteja

La millor forma de netejar és no embrutar. S'han de fer servir les papereres del centre de manera adequada. En hores d'esbarjo, es farà la neteja general del pati per torns.

Desperfectes

Aquells desperfectes ocasionats de manera voluntària o negligent hauran de ser reparats pels responsables abonant l'import de la reparació.

Aparells electrònics de lleure

Els mòbils, reproductors de CD o MP3, videoconsoles, etc. no estan permesos dins del centre. En cas de fer-ne ús en hores de classe seran requisats durant una setmana. Al mateix temps, el centre no es farà responsable de la pèrdua, dany o possible robatori d'aquests aparells.

Objectes de valor

Els alumnes i els seus pares o tutors legals són els responsables d'aquells objectes de valor que els alumnes portin al centre. S'aconsella deixar aquests objectes a casa.

Medicaments i Farmaciola

El Departament de Salut i la Societat Catalana de Pediatria han recomanat introduir el paracetamol en la farmaciola dels centres educatius de Catalunya si la febre és igual o superior a 38 °C. Per poder administrar aquest medicament en els casos exposats en les recomanacions, cal tenir l'autorització dels pares o tutors legals, que l'institut demanarà a l'inici de curs.

El centre disposa d'una farmaciola d'urgència, que es troba a consergeria.

Accidents

En cas que un alumne prengui mal, es comunicarà de forma immediata a la família. Si es tracta d'un accident greu, l'alumne rebrà els primers auxilis en el centre i s'avisarà al servei d'urgències.

CANTINA

L'ús de la cantina per part de l'alumnat està limitat a l'horari en què els alumnes no tenen classe. És a dir, a l'hora d'esbarjo. Els alumnes encarregaran les comandes seguint un protocol Covid.

DOCUMENT DISCIPLINARI ESPECÍFIC PER ALUMNES DE BATXILLERAT

Els tutors de Batxillerat, juntament amb la coordinadora de Batxillerat i l'acord dels equips docents de primer i segon de Batxillerat, han resolt dur a terme les següents mesures disciplinàries —dins el marc que representa la Normativa d'Organització i Funcionament dels Centres— per a garantir el bon funcionament de l'educació postobligatòria.

• *Faltes i Retards*

- 1.1. L'assistència a classe és obligatòria i important per aprovar. Totes les faltes d'assistència i de puntualitat s'han de notificar en el termini d'una setmana. L'alumne/a recollirà de consergeria el model de notificació que haurà de lliurar al tutor/a perquè aquest **justifiqui la falta** o retard **si així ho considera**.
- 1.2. Si un alumne/a arriba tard, se'l deixarà entrar a l'aula i s'annotarà un retard a l'IEDUCA. 3 **retards** computaran com una falta d'assistència no justificada. A més, el tutor podrà trucar a casa per informar els pares de la situació.
- 1.3. A 10 **faltes d'assistència** no justificades, el tutor trucarà a casa de l'alumne/a per informar de la situació i enviarà un informe d'incidències. L'alumne/a haurà de quedar-se al centre el dimarts de 15:30-16:30 hores, o qualsevol altre moment que s'acordi a la reunió de tutors, fent la feina que es consideri oportuna (netejar les taules de l'aula i fer feina extra, per exemple).
- 1.4. A 20 faltes d'assistència no justificades el tutor trucarà de nou a casa informant de la situació, tornarà a enviar l'informe d'incidències i l'alumne/a haurà de quedar-se el dimarts a la tarda a l'institut (de 15'30 a 17'30 h) fent la feina que es consideri oportuna.
- 1.5. A 30 faltes d'assistència el cas serà portat a la Comissió de Convivència on es decidirà la sanció atenent a les propostes dels tutors i coordinadora de BAT. A més, l'alumne/a pot perdre el dret a l'avaluació contínua.
- 1.6. L'absència injustificada, sistemàtica i reiterada durant 15 dies lectius podrà comportar la baixa de l'alumne/a. En el moment que s'arribi a acumular aquest període d'absència, li serà notificada aquesta circumstància a l'alumne/a absentista i als seus pares o tutors legals en el cas d'alumnes menors d'edat. Si en el termini d'una setmana no justifica la seva absència, la matrícula de l'alumne/a serà anul·lada per absentisme continuat no justificat.
- 1.7. Les faltes d'assistència no justificades a un examen comportaran la qualificació de 0 en l'esmentat examen. Per tal que això no sigui així, hauran de portar un justificant oficial (mèdic, per exemple) al professor/a de la matèria en la classe immediatament posterior a l'examen. Un alumne no podrà perdre mai altres classes per fer l'examen que no va poder fer en el seu moment, de manera que haurà de fer l'examen o bé a la tarda o bé en hores de la mateixa matèria. El tutor/a és el responsable de justificar o no les faltes segons la informació que li entregui l'alumne/a.
- 1.8. Els alumnes majors d'edat podran notificar ells mateixos les faltes d'assistència però han de tenir clar que això no significa la directa justificació de les faltes. El fet que l'alumne no sigui major d'edat no serà obstacle perquè si el tutor/a ho considera convenient donades les circumstàncies, els pares de l'alumne/a siguin informats regularment de les faltes d'assistència del seu fill (encara que estiguin justificades).
- 1.9. Durant l'horari lectiu, exceptuant les hores d'esbarjo, els alumnes no podran sortir del recinte escolar. Si un alumne/a ha de **sortir de l'institut** en horari lectiu, ha de portar **un permís escrit i signat pel pare, la mare o tutor/a** que haurà de mostrar al professor/a de la classe



corresponent i, abans de sortir, al professor/a de guàrdia o a Consergeria. Com a norma general, no serà vàlida l'autorització telefònica. En cas que un/a alumne/a es trobi malament, es procurarà que un adult el vingui a buscar. Si un alumne/a és vist abandonant el centre sense permís dins l'horari lectiu se li aplicarà una Amonestació i es procedirà tal i com s'explica a l'apartat d'amonestacions.

- 1.10. Si un alumne/a té un problema físic que li impedeix fer classes **d'educació física**, haurà de presentar un certificat mèdic al professor/a i al tutor/a. Per a ser avaluat, haurà de seguir les indicacions del professor/a de la matèria.
- 1.11. Qualsevol activitat acadèmica que organitzi el centre tindrà el mateix tractament que una classe.
- 1.12. En cas de falta d'un alumne a causa d'una vaga, el professor ho farà constar a l'IEDUCA a través del símbol "V" per tal que als pares els quedi constància de la quantitat d'hores de classe que ha perdut el seu fill per exercir els seus drets a vaga.
- 1.13. Les faltes d'assistència a classe per assistir a l'examen de conduir es poden considerar justificades si presenten document del dia i hora de la prova. Però NO es considera justificat faltar a un examen d'alguna matèria per assistir a l'examen de conduir.

- **La convivència al centre**

- 2.1. L'alumne/a ha de tenir un tracte de respecte i educació amb els professors, administratius, conserges, personal de neteja i amb la resta de companys, així com amb qualsevol persona que es trobi al centre esporàdicament.
- 2.2. Serà motiu **d'amonestació** per part del professor les faltes de respecte, el mal comportament a l'aula o altres espais del centre, **menjar o beure a l'aula**, abandonar el centre en horari lectiu sense permís escrit dels pares (tal i com es descriu a l'apartat 1.9.), etc. Les amonestacions s'annotaran a l'IEDUCA i el tutor rebrà un informe del seu grup cada divendres. Si el tutor/a ho considera necessari, trucarà a casa informant de l'actitud de l'alumne/a i aquest haurà de complir el càstig que els tutors/es i la coordinadora de BAT creguin oportú. Aquest càstig pot consistir en quedar-se al centre els dimarts de 15'30 a 17'30. Es procedirà de la mateixa manera si en lloc d'un alumne/a es tractés d'un grup.
- 2.3 **L'expulsió** d'un alumne/a de Batxillerat de l'aula s'haurà de reflectir en un full d'expulsió d'aula. El professor farà arribar una còpia del full d'expulsió al tutor de l'alumne/a, i es comentarà el cas a la reunió de tutors, on es prendran les mesures oportunes. Per altra banda, per tal d'entrar a la propera classe de l'assignatura de la qual ha sigut expulsat, l'alumne/a haurà de portar el full d'expulsió signat pels seus pares. Si no el porta, l'alumne/a anirà a la sala d'expulsats i el professor de l'assignatura trucarà a casa per comunicar el fet als pares.
- 2.4. Als alumnes no els és permès portar **aparells de música, telèfons mòbils, o altres aparells o materials lúdics** a la classe. Així mateix, tampoc és permès fer ús d'aquests aparells durant les classes d'Educació Física, encara que l'alumne no estigui fent classe perquè es troba malament, ni estant a classe amb el professor/a de guàrdia. Si un professor/a veu que un alumne/a en fa ús, l'agafarà i el lliurarà a la Cap d'Estudis. L'alumne l'haurà d'anar a recollir al despatx de la Cap d'Estudis una setmana després que se li hagi requisat i el tutor n'informarà els pares si ho creu necessari. Si l'alumne/a es nega a lliurar l'aparell al professor, serà expulsat de l'aula i se seguirà el procediment establert per aquests casos.
- 2.5. Les **aules** han d'estar sempre **netes** i ordenades. Abans de marxar de l'aula, el professor/a ha de vetllar perquè els alumnes la deixin en perfecte estat. Així mateix, a l'última hora, els alumnes han de pujar les cadires a sobre la taula i l'últim de sortir ha d'apagar el llum.
- 2.6. Els alumnes vetllaran per la conservació del centre. El menyspreu o mal ús del **mobiliari**, del material o de les instal·lacions serà sancionat. Si es produeixen defectes materials, els responsables hauran de pagar-ne l'import. Si un alumne/a guixa una taula, haurà de quedar-se netejant totes les taules de l'aula en l'horari que el tutor/a consideri oportú.
- 2.7. Està prohibit **fumar**, consumir **drogues** o beure **alcohol** dins del centre, com tampoc a les instal·lacions esportives utilitzades en les classes d'Educació Física ni en els desplaçaments.

El consum de drogues o la seva incitació seran comunicats immediatament a la Cap d'Estudis, com indica al document NOFC i es procedirà tal i com allà es diu.

- 2.8. Altres comportaments greus per part de l'alumne/a no especificats aquí seran immediatament comunicats al tutor/a i coordinadora de BAT, que prendran les mesures oportunes, podent convocar en cas necessari la resta de tutors/es de BAT per decidir la sanció que s'imposarà i/o proposar-la a la Comissió de Convivència.
- 2.9. L'**incompliment** de qualsevol **sanció** per part de l'alumne/a pot comportar la inhabilitació d'assistir al centre, atenent a la proposta dels tutors/es i coordinadora de BAT a la Comissió de Convivència.

Els tutors i coordinadora de BAT poden decidir establir un torn de vigilància entre ells o entre l'equip docent per tal de vetllar pel compliment de les sancions aquí proposades.

HORARIS DEL CENTRE

L' institut romandrà obert:

De dilluns a divendres De 8:15 a 15:10
Dimarts: De 8:15 a 18:00

Horari de Secretaria:

- Horari d'atenció al públic:

Matí: De dilluns a divendres de 9:00 a 13:00 hores
Tarda: Dimarts i dijous de 15:30 a 17:30 hores

Horari de Consergeria:

- Horari d'atenció a l'alumnat:

L'alumnat serà atès durant les hores d'esbarjo.

Horari de l'alumnat d'ESO i Batxillerat:

De dilluns a divendres: de 8:25 a 15:00 hores
Patis: De 10:20 a 10:40 hores
De 12:40 a 13:00 hores

Horaris de visita de Tutors i Equip Directiu

Per visites amb l'Equip Directiu, tutors/es o a qualsevol altre/a professor/a de l'equip docent caldrà concertar visita al telèfon del centre: 93 867 34 70.

Web de l'institut

<http://www.insbaixmontseny.cat>

COMPTES BANCARIS

Per fer ingressos d'activitats i sortides la forma de pagament serà a través de:

TPV Escola (adjuntem informació en aquest dossier)

Les sortides i el material escolar es pagaran mitjançant aquesta plataforma.

LLOGUER DE TAQUILLES

Les taquilles es lloguen per un curs escolar i s'ha de retornar la clau la setmana del 7 de juny de 2021.

Per poder tenir taquilla s'haurà de pagar una fiança de 5 euros per la Plataforma TPV Escola durant la primera setmana del curs, aquests 5 euros són a fons perdut. Una vegada s'hagi fet el pagament, els alumnes podran recollir la clau a consergeria.

LA BIBLIOTECA DEL CENTRE

L'horari per fer-ne ús serà de 10.20- 10.50h (durant el primer pati).

NORMES CLASSES TELEMÀTIQUES:
(només en cas que sigui necessari)



1.) HORARI

Hem de ser puntuals a l'hora de connectar-se i respectar els descansos per menjar. Esmorzem abans de començar o als patis. Dinarem quan hagin acabat les classes.

2.) VESTIMENTA

Hem d'estar a la classe virtual com si anéssim a l'institut.



3.) CÀMERA OBERTA

Hem de tenir una bona actitud i tenir la càmera oberta al llarg de la classe virtual.

4.) MICRÒFON

Hem de tenir el micròfon tancat quan el professorat parla. Demanar el torn de paraula pel xat.



5.) NORMES

Seguim les normes de l'Institut igual que si estiguéssim presencial (ús del mòbil, control a l'educa).

**6.) PROHIBIT FER
CAPTURES DE
PANTALLA I
FOTOGRAFIES**



DISTRIBUCIÓ DELS ESPAIS DEL CENTRE
(PLANTA BAIXA)

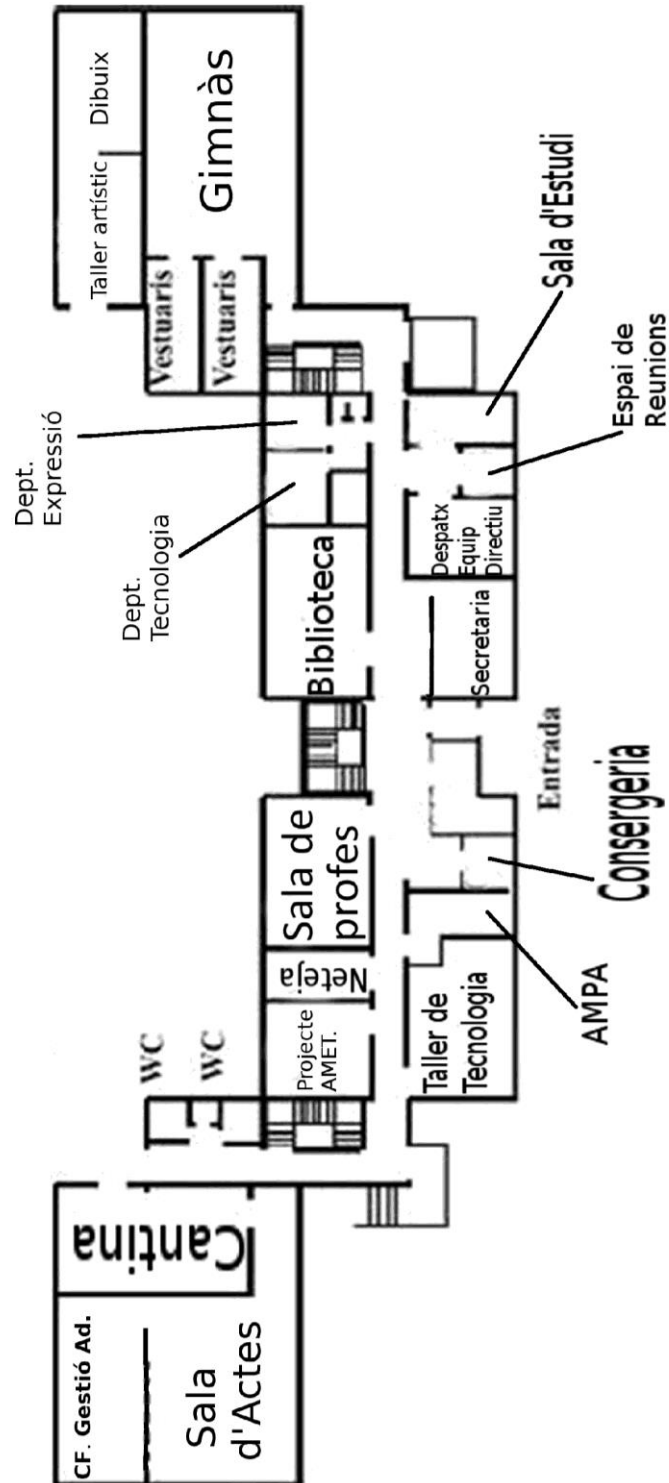

DISTRIBUCIÓ DELS ESPAIS DEL CENTRE
(PRIMERA PLANTA)

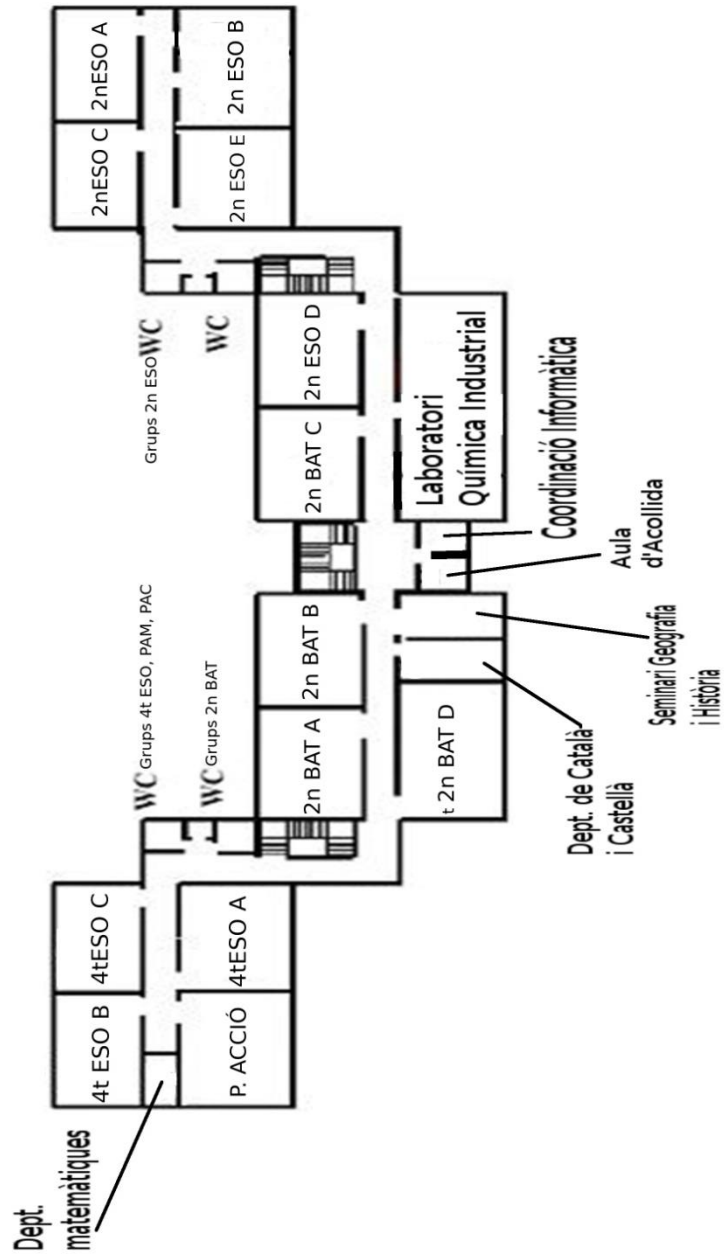



*DISTRIBUCIÓ DELS ESPAIS DEL CENTRE
(SEGONA PLANTA)*

