



PRESENTACIÓ

Primer de tot, els professors i l'Equip Directiu de l'INS Baix Montseny us donem la benvinguda a l'institut. Aquest és un any de canvis i adaptació a una nova etapa postobligatòria i per a alguns de vosaltres en un nou centre educatiu.

És el nostre desig que aquest dossier us ajudi al llarg d'aquest any i que alhora us serveixi de referència. Fermament creiem que l'educació dels nostres alumnes només pot avançar amb l'acció conjunta de pares, mares, tutors i professorat. En aquest sentit us volem agrair la confiança que heu dipositat en nosaltres.

EL BATXILLERAT

Modalitats

A l'INS Baix Montseny els alumnes de batxillerat poden escollir entre **tres modalitats** d'estudis:

- Humanitats i Ciències Socials
- Ciències i tecnologia
- Arts

La modalitat que triïn el primer any es mantindrà, en principi, durant els dos cursos del cicle.

Els estudis de batxillerat s'estructuren en:

- Part comuna: assignatures comunes i tutoria (veure l'apartat de currículum del dossier)
- Part diversificada: matèries pròpies de la modalitat escollida, matèries optatives i treball de recerca (veure l'apartat de currículum del dossier)

Els alumnes fan 30 hores lectives setmanals.



ORGANITZACIÓ PEDAGÒGICA I FUNCIONAL DEL CENTRE

Equip Directiu

Directora	<i>Assumpta Nicolau</i>
Cap d'Estudis ESO+ Coord. Pedagògica	<i>Judith Carreras</i>
Cap d'Estudis BAT+ Coord. Pedagògica	<i>Silvia Castell</i>
Cap d'Estudis Cicles	<i>Cecília Córcoles</i>
Cap d'Estudis Adjunt	<i>Núria Janer</i>
Secretària	<i>Anna Cubero</i>

	1r A	1r B	1r C	1r D	1r E
TUTORIA	Meri Gómez	Jaume Gayoso	Adrià Giró	Eli Real	Arcadi Coll

MATÈRIES COMUNES

Llengua Catalana i Literatura	Francesc Pina	Francesc Pina	Francesc Pina	Francesc Pina	Francesc Pina
Llengua Castellana i Literatura	Manel Iglesias	Manel Iglesias	Manel Iglesias	Manel Iglesias	Manel Iglesias
Filosofia	Adrià Giró	Adrià Giró	Adrià Giró	Adrià Giró	Adrià Giró
Educació Física	Sebas Guzmán	Sebas Guzmán	Sebas Guzmán	Sebas Guzmán	Olga Begué
Llengua estrangera, Anglès	Meri Gómez (desd Laia P)	Meri Gómez (desd Laia P)	Laia Pons (desd Eli R)	Eli Real (desd Laia P)	Laia Pons (desd Eli R)

MATÈRIES DE MODALITAT

FRANJA 1- Modalitat obligatòria	
Dibuix Artístic I	Mireia Margenat
Matemàtiques GRUP 1	Núria Blanco
Matemàtiques GRUP 2	Núria Blanco
Llatí I	Sergi Ricart
Matemàtiques Aplicades a les CCSS I GRUP 1	Núria Blanco
Matemàtiques Aplicades a les CCSS I GRUP 2	Agustí Calbet



FRANJA 2	
Volum I	Arcadi Coll
Tecnologia I GRUP 1	Helga Blasco
Tecnologia I GRUP 2	Helga Blasco
Biologia I GRUP 1	1/2 Biologia
Biologia I GRUP 2	1/2 Biologia
Literatura Universal	Francesc Pina
Economia GRUP 1	Jaume Gayoso
Economia GRUP 2	Miquel Escuer

FRANJA 3	
Dibuix tècnic Aplicat arts plàstiques	Mireia Margenat
Cultura Audiovisual I Artístic	Rosa Iglesias
Dibuix tècnic I Tecnològic	Sílvia Castell
Grec I	Sergi Ricart
Història del món GRUP 1	1/2 Socials
Història del món GRUP 2	Marta Pujals
Química	Elena Laguna (desd Maria F)

FRANJA 4	
Fotografia	Rosa Iglesias
Llenguatges Artístics Contemporanis	Maria Gelpí
Física GRUP 1	Alberto Aguilera
Física GRUP 2	Maria Figuerola
Geologia i Ciències Ambientals	Judith Carreras
Psicologia GRUP 1	HelneaGefaell
Psicologia GRUP 2	HelneaGefaell
Empresa	Jaume Gayoso
Segona llengua estrangera: Francès	EmilieBoens



FRANJA 5	
Publicitat	Sílvia Castell
Reptes Científics (Biologia)	1/2 Bio
Programació i eines tecnològiques	Ignasi Charles (desd Helga B)
Destresses matemàtiques CCSS	Agustí Calbet
Ciutadania, política i dret	Maria Gelpí
Comunicació Audiovisual Social	Mireia Margenat
Destresses matemàtiques CCSS	Agustí Calbet

FRANJA 6	
Disseny 2D i 3D	Ignasi Charles
Robòtica	Helga Blasco (desd Ignasi Ch)
Reptes Científics (Física) GRUP 1	Elena Laguna
Reptes Científics (Física) GRUP 2	Maria Figuerola
Problemàtiques socials GRUP 1	Marta Pujals
Problemàtiques socials GRUP 2	Miquel Escuer
Creació Literària	Francesc Pina



CALENDARI ESCOLAR PER AL CURS 2022-2023

- **Inici de les classes:** 7 de setembre presentació
- **Vacances de Nadal:** del 22 de desembre de 2022 al 8 de gener de 2023
- **Vacances de Setmana Santa:** del 3 al 10 d'abril de 2023
- **Finalització de les classes:** 20 de juny de 2023
- **Dies de lliure disposició:**
 - Dilluns 31 d'octubre de 2022
 - Divendres 9 de desembre de 2022
 - Dilluns 20 de febrer de 2023 (Carnestoltes)
 - Divendres 28 d'abril de 2023
 - Dilluns 29 de maig de 2023 (2a Pasqua)

- **Festes locals:**
 - Dilluns 5 de setembre 2022
 - Divendres 11 de novembre de 2022

- **Horaris especials:**
 - Dimecres 7 de setembre de 2022 de 10.00 a 12.00
 - Dimecres 21 de desembre de 2022 de 8.25 a 12.45
 - De dl 12 a dt 20 jornada intensiva alumnat 8.25 a 12.45

2022	SETEMBRE							OCTUBRE							NOVEMBRE							DESEMBRE							
	dl.	dt.	dc.	dj.	dv.	ds.	dg.	dl.	dt.	dc.	dj.	dv.	ds.	dg.	dl.	dt.	dc.	dj.	dv.	ds.	dg.	dl.	dt.	dc.	dj.	dv.	ds.	dg.	
				1	2	3	4						1	2		1	2	3	4	5	6					1	2	3	4
	5	6	7	8	9	10	11	3	4	5	6	7	8	9	7	8	9	10	11	12	13	5	6	7	8	9	10	11	
	12	13	14	15	16	17	18	10	11	12	13	14	15	16	14	15	16	17	18	19	20	12	13	14	15	16	17	18	
19	20	21	22	23	24	25	17	18	19	20	21	22	23	21	22	23	24	25	26	27	19	20	21	22	23	24	25		
26	27	28	29	30			24	25	26	27	28	29	30	28	29	30				26	27	28	29	30	31				
							31																						
2023	GENER							FEBRER							MARÇ							ABRIL							
	dl.	dt.	dc.	dj.	dv.	ds.	dg.	dl.	dt.	dc.	dj.	dv.	ds.	dg.	dl.	dt.	dc.	dj.	dv.	ds.	dg.	dl.	dt.	dc.	dj.	dv.	ds.	dg.	
							1			1	2	3	4	5			1	2	3	4	5					1	2		
	2	3	4	5	6	7	8	6	7	8	9	10	11	12	6	7	8	9	10	11	12	3	4	5	6	7	8	9	
	9	10	11	12	13	14	15	13	14	15	16	17	18	19	13	14	15	16	17	18	19	10	11	12	13	14	15	16	
	16	17	18	19	20	21	22	20	21	22	23	24	25	26	20	21	22	23	24	25	26	17	18	19	20	21	22	23	
	23	24	25	26	27	28	29	27	28						27	28	29	30	31		24	25	26	27	28	29	30		
	30	31																											
	MAIG							JUNY																					
	dl.	dt.	dc.	dj.	dv.	ds.	dg.	dl.	dt.	dc.	dj.	dv.	ds.	dg.															
1	2	3	4	5	6	7				1	2	3	4																
8	9	10	11	12	13	14	5	6	7	8	9	10	11																
15	16	17	18	19	20	21	12	13	14	15	16	17	18																
22	23	24	25	26	27	28	19	20	21	22	23	24	25																
29	30	31					26	27	28	29	30																		



1r BATXILLERAT- dates importants

- 1-2 SETEMBRE. Exàmens extraordinaris
- 6 SETEMBRE. Avaluació extraordinària (9h) i entrega de notes (14h)
- 6, 7 i 7 SETEMBRE. PAU Extraordinàries
- 16 SETEMBRE. Sortida cohesió
-
- 18 i 19 OCTUBRE. Preavaluació (A i B)- (C, D i E)
-
- 5 DESEMBRE. Primera avaluació
- Del 12 al 16 DESEMBRE. Entrega notes
- 21 DESEMBRE. Horari especial 8.25- 12.40
-
- 17 i 18 GENER. Exposicions Orals TR (tarda)
1r BAT. Classe de 8.25- 12.40h
2n BAT. No classes
-
- 7 i 9 DE MARÇ. Segona avaluació (C i D) (E, A i B)
- Del 13 al 17 MARÇ. Entrega notes
- 31 MARÇ. Data límit entrega Informe 1 TR
-
- Del 5 al 9 JUNY. Exàmens finals
- Del 12 al 14 JUNY i del 14 al 16 JUNY. Viatge esportiu 1r torn i 2n torn
- 21 JUNY. Tercera avaluació i Final
- 29 JUNY. Entrega de notes tercera av. i Final
- 30 JUNY. Data límit entrega Informe 2 TR

Les dates que apareixen en aquest calendari tenen caràcter orientatiu i, per tant, poden patir modificacions al llarg del curs. Qualsevol canvi serà degudament comunicat als alumnes.

BATXILLERAT



Nombre d'hores setmanals de les diferents matèries en cada un dels dos cursos del batxillerat:

Matèries	1r	2n
Llengua catalana i literatura	2	2
Llengua castellana i literatura	2	2
Llengua estrangera	3	3
Educació física	2	-
Filosofia	2	-
Història de la filosofia	-	3
Història	-	3
Tutoria	1	1
Treball de recerca	*	*
Matèria modalitat obligatòria	3	4
Matèria modalitat 1	3	4
Matèria modalitat 2	3	4
Matèria Optativa 1	3	-
Matèria Optativa 2	3	-
Matèria Optativa 3	3	-
Matèria Optativa ODS	-	4
Total	30	30

**S'inicia durant el primer curs i es presenta obligatòriament durant el segon curs, no té càrrega horària*

MATÈRIES COMUNES

Les matèries comunes són les mateixes per a tots els alumnes, independentment de la modalitat que fan, i tenen com a finalitat aprofundir en la seva formació general, augmentar la seva maduresa intel·lectual i humana i aprofundir en les competències generals que tenen un caràcter més transversal.

MATÈRIES DE MODALITAT

Són les matèries que proporcionen una dimensió més especialitzada a cadascuna de les modalitats de batxillerat que fa l'alumnat. Tenen com a finalitat proporcionar una formació de caràcter específic vinculada a la modalitat triada i orientar en un àmbit de coneixement ampli, desenvolupar les competències que hi tenen més relació i preparar per a una varietat d'estudis posteriors afavorint la inserció en un camp laboral determinat.

Matèries de modalitat obligatòries



Ciències i Tecnologia: Matemàtiques

Humanitats: Llatí

Ciències Socials: Matemàtiques aplicades a les CCSS

Artístic: Dibuix Artístic

Matèries de modalitat

Les matèries de 1r de BAT de la modalitat de ciències i tecnologia són:

- Biologia I
- Dibuix tècnic I
- Física I
- Geologia i Ciències Ambientals I
- Química I
- Tecnologia industrial I

Les matèries de 1r de BAT de la modalitat d'humanitats i ciències socials són:

- Economia
- Història del món contemporani
- Grec I
- Literatura universal

Les matèries de 1r de BAT de la modalitat d'arts plàstiques són:

- Volum
- Dibuix tècnic aplicat I
- Cultura Audiovisual I

Matèries optatives

Les matèries optatives que s'imparteixen al centre per a la modalitat de ciències i tecnologia són:

- Dibuix tècnic aplicat I
- Psicologia
- Reptes científics (Biologia)
- Programació i eines tecnològiques
- Robòtica
- Reptes científics (Física)

Les matèries optatives que s'imparteixen al centre per a la modalitat d'humanitats i ciències socials són:

- Món Clàssic
- Empresa
- Psicologia
- Segona llengua estrangera: Francès
- Destresses matemàtiques aplicades a les Ciències Socials
- Ciutadania, política i dret
- Cultura Audiovisual
- Problemàtiques Socials



- Creació literària

Les matèries optatives que s'imparteixen al centre per a la modalitat artístic són:

- Fotografia
- Llenguatges Artístics Contemporanis
- Publicitat
- Disseny 2D i 3D

TUTORIA: L'ATENCIÓ INDIVIDUAL

Cada grup de batxillerat té **un/a tutor/a de grup**. Aquest/a tutor/a s'encarregarà de les entrevistes individuals amb els alumnes que tingui assignats i amb els pares i mares d'aquests alumnes.

Hora de tutoria setmanal

Una hora a la setmana es reuneix tot el grup classe amb els corresponents tutors, és l'hora de tutoria. En aquesta classe es duen a terme activitats diverses per tal de millorar l'organització i el rendiment escolar i cohesionar el grup, per preparar sortides i activitats, per fer balanç de la marxa de l'alumne/a, per resoldre dubtes i conflictes i en definitiva per parlar de tot allò que pugui interessar els alumnes. Aquestes hores també s'aprofiten per fer activitats al voltant del treball de recerca.

EL TREBALL DE RECERCA

El treball de recerca és una matèria obligatòria de Batxillerat que s'estructura al llarg dels 2 cursos acadèmics que comporta aquesta etapa educativa. Consisteix en dur a terme un treball d'investigació al voltant d'una temàtica que us resulti d'interès. Per aconseguir que treballeu de forma continuada durant aquests dos anys i no us deixeu tota la feina per l'últim moment, el centre estableix un procés de lliurament d'informes i d'assistència a xerrades orientadores.

Els alumnes de primer de batxillerat haureu de recollir una carpeta - dossier on trobareu totes les instruccions i els documents que haureu d'anar emplenant al llarg de tot el procés. Hi ha fulls blancs que corresponen a fulls d'informació, i fulls grocs i verds de control que són per emplenar i lliurar. Aquest material se us lliurarà a mitjans d'octubre un cop iniciat el curs.

Per començar la feina heu d'emplenar el qüestionari general sobre els interessos (tres fulls) i lliurar-lo a finals d'octubre (s'indicarà la data en començar el curs) a la cap d'estudis de batxillerat, Sílvia Castell. Ho podeu fer directament o a través del tutor del grup.

Per saber què és la recerca, què és el treball de recerca i com ens organitzarem, tindreu unes sessions al llarg de tot el curs.

Les sessions es faran o bé a l'hora de tutoria o bé els dimarts a la tarda. Haureu de portar la carpeta-dossier del treball de recerca.

Per qualsevol aclariment, podeu consultar els vostres tutors o la coordinadora de Batxillerat.

El TdR és un 10% de la nota total de Batxillerat.

HÀBITS D'ESTUDI



Als estudis de Batxillerat ja no n'hi ha prou de fer els deures cada dia, sinó que cal estudiar i repassar sovint les diferents assignatures. És per això que l'ús de l'agenda per a una bona organització de deures i tasques diàries és primordial.

Fer els deures cada dia, estudiar i repassar quan convingui els temes que es van treballant és bàsic per a un bon aprenentatge dels objectius de cada assignatura alhora que compta per a l'avaluació.

Així mateix, cal tenir en compte que la preparació d'exàmens ha de ser gradual i que no es pot deixar pel dia abans. També han de ser graduals, una mica cada dia, les lectures obligatòries o recomanades en les assignatures de Llengües o altres matèries.

AVALUACIÓ

Superació de cada matèria

Cada Departament té un sistema d'avaluació. Els professors a principi de curs hauran d'exposar als alumnes els criteris que seguiran per avaluar-los. Convé que els alumnes tinguin informació suficient d'aquests criteris en cadascuna de les assignatures. En començar el curs l'alumnat rebrà la informació concreta en un full del procés d'avaluació de cada matèria.

En cas que un alumne no estigui d'acord amb la qualificació obtinguda en alguna matèria, ha de seguir els següents passos:

1. Consultar els criteris d'avaluació de la matèria per comprovar que s'han respectat.
2. En cas de dubte, consultar-ho amb el/la tutor/a de classe.

Superació del curs

Els alumnes que aprovin totes les matèries o en suspenguin un màxim de dues passaran a 2n curs de Batxillerat.

Al llarg de 2n els alumnes que tinguin alguna matèria pendent del curs anterior, l'hauran de recuperar d'acord amb el que estableixin els criteris de recuperació de cada departament.

En cas de suspendre 3 o 4 matèries, l'alumne/a podrà decidir si vol repetir tot el curs o vol matricular-se només de les matèries que ha suspès. Si suspèn més de 4 matèries, l'alumne/a haurà de repetir tot el curs.

QUÈ FEM PER A MANTENIR UNA BONA CONVIVÈNCIA?



1. Respectem les persones amb les quals convivim al centre.
2. Respectem l'entorn i el material de centre.
3. Som puntuals i entrem a classe quan sona el timbre d'entrada.
4. Mantenim una actitud ordenada, tranquil·la i positiva als passadissos.
5. Mantenim silenci a classe, tant quan el professor explica com quan intervén algun/a company/a.
6. Respectem els torns de paraula, aixecant la mà quan es desitgi intervenir.
7. Estem asseguts a classe, excepte quan ho indiqui el professorat.
8. Mengem i bevem fora d'hores de classe.
9. Truquem a la porta i demanem permís abans d'entrar a una classe.
10. Movem les taules silenciosament i amb tranquil·litat.
11. Portem sempre el material de classe necessari.
12. Anem al lavabo fora d'hores de classe.
13. Fem el treball explícitament encomanat (deures) i el lliurem amb puntualitat i polidesa.
14. Mantenim i propiciem la concentració en fer treballs individuals.
15. Col·laborem amb els companys i companyes en fer treballs en equip.

NORMES DE FUNCIONAMENT DEL CENTRE

Entrades i sortides del centre

La porta de l'Institut s'obrirà al matí 10 minuts abans de l'horari d'inici de les classes. La porta es tancarà a les 8:25, moment en què comencen les classes. Si un alumne arriba tard, entrarà a les 9:25 (per poder assistir a la segona classe del matí), excepte en el cas que el retard estigui correctament justificat (justificant del metge, per exemple). En aquest cas, cal que ensenyi el justificant a Consergeria i podrà pujar a la seva classe.

Els alumnes restaran al centre en horari lectiu. A l'última hora del matí es tancaran les aules, amb el terra net, amb la pissarra neta i amb les cadires a sobre de cada taula per tal de facilitar les feines de neteja. A les aules específiques (Informàtica, Tecnologia, Laboratoris, Plàstica, Música...) es seguiran les normes específiques de cada aula.

Assistència

L'assistència a classe en els centres educatius públics és obligatòria. Les faltes d'assistència no justificades poden comportar la penalització a l'avaluació de les matèries baixant la nota.

Durant l'horari lectiu, exceptuant les hores d'esbarjo, els alumnes no podran sortir del recinte escolar. Si un alumne/a ha de **sortir de l'Institut** en horari lectiu, ha de portar **un permís escrit i signat pel pare, la mare o tutor/a** que haurà de mostrar al professor/a de la classe corresponent i, abans de sortir, al professor/a de guàrdia o a Consergeria. Com a norma general, no serà vàlida l'autorització telefònica.

En cas que un/a alumne/a es trobi malament, es procurarà que un adult el vingui a buscar.

Si un alumne/a és vist abandonant el centre sense permís dins l'horari lectiu se li aplicarà una Amonestació i es procedirà tal i com s'explica a l'apartat d'amonestacions

L'alumnat haurà de lliurar al tutor abans o després de la falta, el full on indica el motiu de la falta (aquest model de justificant es pot recollir a Consergeria).



A l'institut existeix un mecanisme de recull d'absències automàtic. Amb aquest mecanisme es té un control automàtic i instantani de qualsevol alumne/a i ens permet informar als pares o bé telefònicament, o fins i tot per missatge SMS al seu mòbil (sempre sota el seu consentiment i consegüent autorització per escrit).

Durant el matí, el professor encarregat comprovarà els alumnes que han faltat i ho comunicaran mitjançant un sms als pares o mares.

En les reunions setmanals de tutors es comentaran els casos de possibles alumnes absentistes per prendre les mesures que es considerin oportunes: citació escrita a la família corresponent o comunicació als Serveis Socials de l'Ajuntament en cas que la família no respongui.

Les famílies rebran per escrit una comunicació sistemàtica de faltes amb els butlletins de notes de cada trimestre.

Absències del professorat

En cas d'absència d'un professor els alumnes han de romandre a l'aula i seran degudament atesos pel professorat de guàrdia. El professor de guàrdia donarà les instruccions pertinents en cada cas. Els alumnes estaran a l'aula fent les feines encarregades pel professor absent.

Retards

Els retards, justificats o no, quedaran anotats pel professor que estigui a l'aula en aquell moment i els alumnes s'incorporaran a la classe fent el menor soroll possible. Cada retard contarà com una amonestació i la seva acumulació comportarà quedar-se un dimarts de 15:30 a 16:30 hores al centre. El nombre de retards quedarà reflectit a l'informe d'incidències de l'alumne/a.

Canvis de classe

Els canvis de classe es realitzaran de forma ordenada i amb tranquil·litat.

Els passadissos són llocs de pas i han d'estar ocupats el menor temps possible. El final d'una classe i l'inici de la següent es marcarà amb un timbre. Si entre dos classes consecutives no cal canviar d'aula, els alumnes restaran al seu interior.

Expulsió de l'aula

Una expulsió de classe és considerada un falta contrària a les normes de convivència del centre. L'alumne/a expulsat s'haurà de presentar als auxiliars d'educació amb la feina que li hagi estat assignada i el full d'expulsió i ha de romandre a l'aula d'estudi durant l'hora de classe. A més, ha de retornar degudament signat pel pare/mare/tutor el full d'expulsió. Degut als nous protocols Covid les expulsions seran a la porta de l'aula.

Serveis

Com a norma general estaran oberts durant les hores de classe. Si un alumne/a té una urgència en hores de classe, haurà de demanar permís al professor.

Les fotocòpies tenen un cost de 5 cèntims d'euro (una cara), 8 cèntims a doble cara i 1 € l'enquadernació. Per aquelles matèries que es necessiti dossier, el preu es descomptarà del compte personal de l'alumne.

Esbarjo



L'esbarjo es realitzarà de forma general al pati i les aules estaran tancades. Quan les condicions climàtiques siguin adverses, es procurarà un lloc sota cobert o ens quedarem a l'aula. Es faran dos esbarjos, de 10:25 a 10:45 hores i de 12:45 a 13:00 hores.

Neteja

La millor forma de netejar és no embrutar.

S'han de fer servir les paperes del centre de manera adequada. En hores d'esbarjo, es farà la neteja general del pati per torns.

Desperfectes

Aquells desperfectes ocasionats de manera voluntària o negligent hauran de ser reparats pels responsables abonant l'import de la reparació.

Aparells electrònics de lleure

Els mòbils, reproductors de CD o MP3, videoconsoles, etc. no estan permesos dins del centre. En cas de fer-ne ús en hores de classe seran requisats durant una setmana. Al mateix temps, el centre no es farà responsable de la pèrdua, dany o possible robatori d'aquests aparells.

Objectes de valor

Els alumnes i els seus pares o tutors legals són els responsables d'aquells objectes de valor que els alumnes portin al centre. S'aconsella deixar aquests objectes a casa.

Medicaments i Farmaciola

El Departament de Salut i la Societat Catalana de Pediatria han recomanat introduir el paracetamol en la farmaciola dels centres educatius de Catalunya si la febre és igual o superior a 38 °C. Per poder administrar aquest medicament en els casos exposats en les recomanacions, cal tenir l'autorització dels pares o tutors legals, que l'institut demanarà a l'inici de curs.

El centre disposa d'una farmaciola d'urgència, que es troba a consergeria.

Accidents

En cas que un alumne prengui mal, es comunicarà de forma immediata a la família. Si es tracta d'un accident greu, l'alumne rebrà els primers auxilis en el centre i s'avisarà al servei d'urgències.

CANTINA

L'ús de la cantina per part de l'alumnat està limitat a l'horari en què els alumnes no tenen classe. És a dir, a l'hora d'esbarjo. Seguirem un protocol d'encàrrec a causa de la Covid-19.



Els tutors de Batxillerat, juntament amb la coordinadora de Batxillerat i l'acord dels equips docents de primer i segon de Batxillerat, han resolt dur a terme les següents mesures disciplinàries —dins el marc que representa la Normativa d'Organització i Funcionament dels Centres— per a garantir el bon funcionament de l'educació postobligatòria.

1. **Faltes i Retards**

- 1.1. L'assistència a classe és obligatòria i important per aprovar. Totes les faltes d'assistència i de puntualitat s'han de notificar en el termini d'una setmana. L'alumne/a recollirà de consergeria el model de notificació que haurà de lliurar al tutor/a perquè aquest **justifiqui la falta** o retard **si així ho considera**.
- 1.2. Si un alumne/a arriba tard, se'l deixarà entrar a l'aula i s'annotarà un retard a l'IEDUCA. 3 **retards** computaran com una falta d'assistència no justificada. A més, el tutor podrà trucar a casa per informar els pares de la situació.
- 1.3. A 10 **faltes d'assistència** no justificades, el tutor trucarà a casa de l'alumne/a per informar de la situació i enviarà un informe d'incidències. L'alumne/a haurà de quedar-se al centre el dimarts de 15:30-16:30 hores, o qualsevol altre moment que s'acordi a la reunió de tutors, fent la feina que es consideri oportuna (netejar les taules de l'aula i fer feina extra, per exemple).
- 1.4. A 20 faltes d'assistència no justificades el tutor trucarà de nou a casa informant de la situació, tornarà a enviar l'informe d'incidències i l'alumne/a haurà de quedar-se el dimarts a la tarda a l'institut (de 15'30 a 17'30 h) fent la feina que es consideri oportuna.
- 1.5. A 30 faltes d'assistència el cas serà portat a la Comissió de Convivència on es decidirà la sanció atenent a les propostes dels tutors i coordinadora de BAT. A més, l'alumne/a pot perdre el dret a l'avaluació contínua.
- 1.6. L'absència injustificada, sistemàtica i reiterada durant 15 dies lectius podrà comportar la baixa de l'alumne/a. En el moment que s'arribi a acumular aquest període d'absència, li serà notificada aquesta circumstància a l'alumne/a absentista i als seus pares o tutors legals en el cas d'alumnes menors d'edat. Si en el termini d'una setmana no justifica la seva absència, la matrícula de l'alumne/a serà anul·lada per absentisme continuat no justificat.
- 1.7. Les faltes d'assistència no justificades a un examen comportaran la qualificació de 0 en l'esmentat examen. Per tal que això no sigui així, hauran de portar un justificant oficial (mèdic, per exemple) al professor/a de la matèria en la classe immediatament posterior a l'examen. Un alumne no podrà perdre mai altres classes per fer l'examen que no va poder fer en el seu moment, de manera que haurà de fer l'examen o bé a la tarda o bé en hores de la mateixa matèria. El tutor/a és el responsable de justificar o no les faltes segons la informació que li entregui l'alumne/a.
- 1.8. Els alumnes majors d'edat podran notificar ells mateixos les faltes d'assistència però han de tenir clar que això no significa la directa justificació de les faltes. El fet que l'alumne no sigui major d'edat no serà obstacle perquè si el tutor/a ho considera convenient donades les



circumstàncies, els pares de l'alumne/a siguin informats regularment de les faltes d'assistència del seu fill (encara que estiguin justificades).

- 1.9. Durant l'horari lectiu, exceptuant les hores d'esbarjo, els alumnes no podran sortir del recinte escolar. Si un alumne/a ha de **sortir de l'institut** en horari lectiu, ha de portar **un permís escrit i signat pel pare, la mare o tutor/a** que haurà de mostrar al professor/a de la classe corresponent i, abans de sortir, al professor/a de guàrdia o a Consergeria. Com a norma general, no serà vàlida l'autorització telefònica. En cas que un/a alumne/a es trobi malament, es procurarà que un adult el vingui a buscar. Si un alumne/a és vist abandonant el centre sense permís dins l'horari lectiu se li aplicarà una Amonestació i es procedirà tal i com s'explica a l'apartat d'amonestacions.
- 1.10. Si un alumne/a té un problema físic que li impedeix fer classes **d'educació física**, haurà de presentar un certificat mèdic al professor/a i al tutor/a. Per a ser avaluat, haurà de seguir les indicacions del professor/a de la matèria.
- 1.11. Qualsevol activitat acadèmica que organitzi el centre tindrà el mateix tractament que una classe.
- 1.12. En cas de falta d'un alumne a causa d'una vaga, el professor ho farà constar a l'IEDUCA a través del símbol "V" per tal que als pares els quedi constància de la quantitat d'hores de classe que ha perdut el seu fill per exercir els seus drets a vaga.
- 1.13. Les faltes d'assistència a classe per assistir a l'examen de conduir es poden considerar justificades si presenten document del dia i hora de la prova. Però NO es considera justificat faltar a un examen d'alguna matèria per assistir a l'examen de conduir.

2. La convivència al centre

- 2.1. L'alumne/a ha de tenir un tracte de respecte i educació amb els professors, administratius, conserges, personal de neteja i amb la resta de companys, així com amb qualsevol persona que es trobi al centre esporàdicament.
- 2.2. Serà motiu **d'amonestació** per part del professor les faltes de respecte, el mal comportament a l'aula o altres espais del centre, **menjar o beure a l'aula**, abandonar el centre en horari lectiu sense permís escrit dels pares (tal i com es descriu a l'apartat 1.9.), etc. Les amonestacions s'anotaran a la PDA i el tutor rebrà un informe del seu grup cada divendres. Si el tutor/a ho considera necessari, trucarà a casa informant de l'actitud de l'alumne/a i aquest haurà de complir el càstig que els tutors/es i la coordinadora de BAT creguin oportú. Aquest càstig pot consistir en quedar-se al centre els dimarts de 15'30 a 17'30. Es procedirà de la mateixa manera si en lloc d'un alumne/a es tractés d'un grup.
- 2.3 **L'expulsió** d'un alumne/a de Batxillerat de l'aula s'haurà de reflectir en un full d'expulsió d'aula. El professor farà arribar una còpia del full d'expulsió al tutor de l'alumne/a, i es comentarà el cas a la reunió de tutors, on es prendran les mesures oportunes. Per altra banda, per tal d'entrar a la propera classe de l'assignatura de la qual ha sigut expulsat, l'alumne/a haurà de portar el full d'expulsió signat pels seus pares. Si no el porta, l'alumne/a anirà a la sala d'expulsats i el professor de l'assignatura trucarà a casa per comunicar el fet als pares.



- 2.4. Als alumnes no els és permès portar **aparells de música**, telèfons **mòbils**, o **altres aparells o materials lúdics** a la classe. Així mateix, tampoc és permès fer ús d'aquests aparells durant les classes d'Educació Física, encara que l'alumne no estigui fent classe perquè es troba malament, ni estant a classe amb el professor/a de guàrdia. Si un professor/a veu que un alumne/a en fa ús, l'agafarà i el lliurarà a la Cap d'Estudis. L'alumne l'haurà d'anar a recollir al despatx de la Cap d'Estudis una setmana després que se li hagi requisat i el tutor n'informarà els pares si ho creu necessari. Si l'alumne/a es nega a lliurar l'aparell al professor, serà expulsat de l'aula i se seguirà el procediment establert per aquests casos.
- 2.5. Les **aules** han d'estar sempre **netes** i ordenades. Abans de marxar de l'aula, el professor/a ha de vetllar perquè els alumnes la deixin en perfecte estat. Així mateix, a l'última hora, els alumnes han de pujar les cadires a sobre la taula i l'últim de sortir ha d'apagar el llum.
- 2.6. Els alumnes vetllaran per la conservació del centre. El menyspreu o mal ús del **mobiliari**, del material o de les instal·lacions serà sancionat. Si es produeixen defectes materials, els responsables hauran de pagar-ne l'import. Si un alumne/a guixa una taula, haurà de quedar-se netejant totes les taules de l'aula en l'horari que el tutor/a consideri oportú.
- 2.7. Està prohibit **fumar**, consumir **drogues** o beure **alcohol** dins del centre, com tampoc a les instal·lacions esportives utilitzades en les classes d'Educació Física ni en els desplaçaments. El consum de drogues o la seva incitació seran comunicats immediatament a la Cap d'Estudis, com indica al document NOFC i es procedirà tal i com allà es diu.
- 2.8. Altres comportaments greus per part de l'alumne/a no especificats aquí seran immediatament comunicats al tutor/a i coordinadora de BAT, que prendran les mesures oportunes, podent convocar en cas necessari la resta de tutors/es de BAT per decidir la sanció que s'imposarà i/o proposar-la a la Comissió de Convivència.
- 2.9. L'**incompliment** de qualsevol **sanció** per part de l'alumne/a pot comportar la inhabilitació d'assistir al centre, atenent a la proposta dels tutors/es i coordinadora de BAT a la Comissió de Convivència.

Els tutors i coordinadora de BAT poden decidir establir un torn de vigilància entre ells o entre l'equip docent per tal de vetllar pel compliment de les sancions aquí proposades.



HORARIS DEL CENTRE

L' institut romandrà obert:

De dilluns a divendres De 8:15 a 15:10

Dimarts: De 8:15 a 18:00

Horari de Secretaria:

- Horari d'atenció al públic:

Matí: De dilluns a divendres de 9:00 a 13:00 hores

Tarda: Dimarts i dijous de 15:30 a 17:30 hores

Horari de Consergeria:

- Horari d'atenció a l'alumnat:

L'alumnat serà atès durant les hores d'esbarjo.

Horari de l'alumnat d'ESO i Batxillerat:

De dilluns a divendres: de 8:25 a 15:00 hores

Patis: De 10:20 a 10:50 hores

De 12:40 a 13:00 hores

Horaris de visita de Tutors i Equip Directiu

Per visites amb l'Equip Directiu, tutors/es o a qualsevol altre/a professor/a de l'equip docent caldrà concertar visita al telèfon del centre: 93 867 34 70.

Web de l'institut

<http://www.insbaixmontseny.cat/>

INGRESSOS D'ACTIVITATS DE L'ALUMNAT

Per fer ingressos d'activitats i sortides la forma de pagament serà a través de:

TPV Escola

El pagament de sortides i material escolar es pagarà mitjançant aquesta plataforma.



LLOGUER DE TAQUILLES

Les taquilles es lloguen per un curs escolar i s'ha de retornar la clau la primera setmana de juny de 2023.

Per poder tenir taquilla s'haurà de pagar una fiança de 5 euros per la Plataforma TPV Escola durant la primera setmana del curs, aquests 5 euros són a fons perdut. Una vegada s'hagi fet el pagament, els alumnes podran recollir la clau a consergeria.

LA BIBLIOTECA DEL CENTRE

L'horari per fer ús de la Biblioteca és de 10.20 a 10.50h.



NORMES CLASSES TELEMÀTIQUES:

(en cas que sigui necessari)



1.) HORARI

Hem de ser puntuals a l'hora de connectar-se i respectar els descansos per menjar. Esmorzem abans de començar o als patis. Dinarem quan hagin acabat les classes.

2.) VESTIMENTA

Hem d'estar a la classe virtual com si anéssim a l'institut.



3.) CÀMERA OBERTA

Hem de tenir una bona actitud i tenir la càmera oberta al llarg de la classe virtual.

4.) MICRÒFON

Hem de tenir el micròfon tancat quan el professorat parla. Demanar el torn de paraula pel xat.



5.) NORMES

Seguim les normes de l'Institut igual que si estiguéssim presencial (ús del mòbil, control a l'educa).

6.) PROHIBIT FER CAPTURES DE PANTALLA I FOTOGRAFIES





DISTRIBUCIÓ DELS ESPAIS DEL CENTRE
(PLANTA BAIXA)

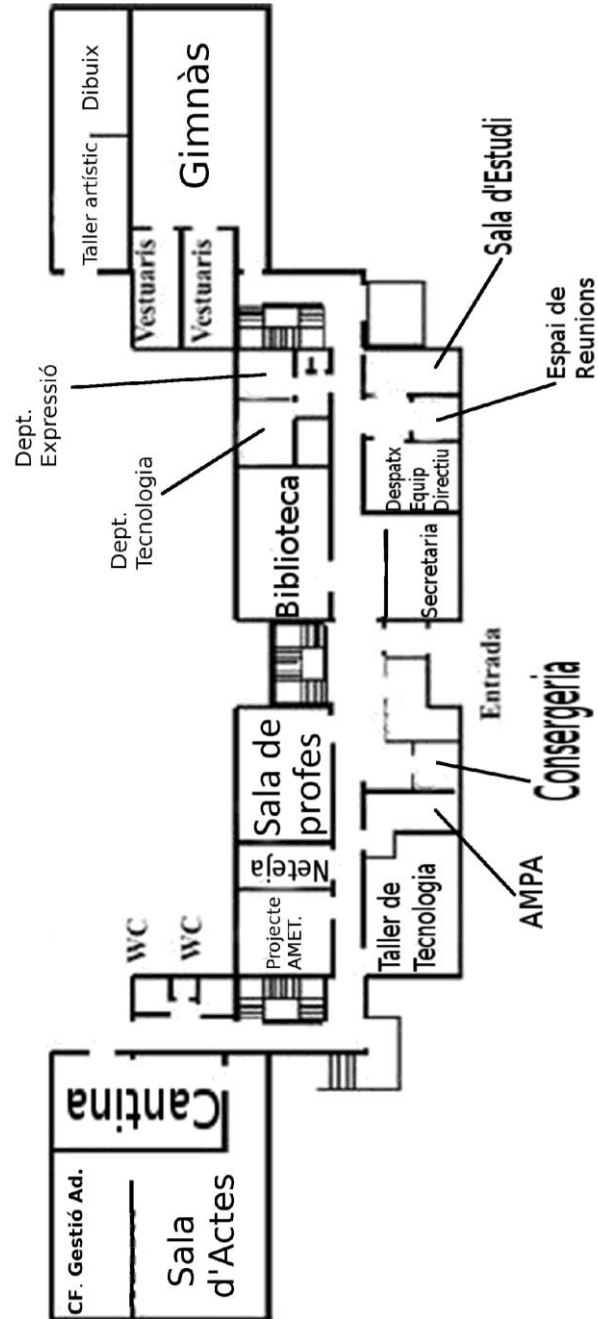



*DISTRIBUCIÓ DELS ESPAIS DEL CENTRE
(PRIMERA PLANTA)*

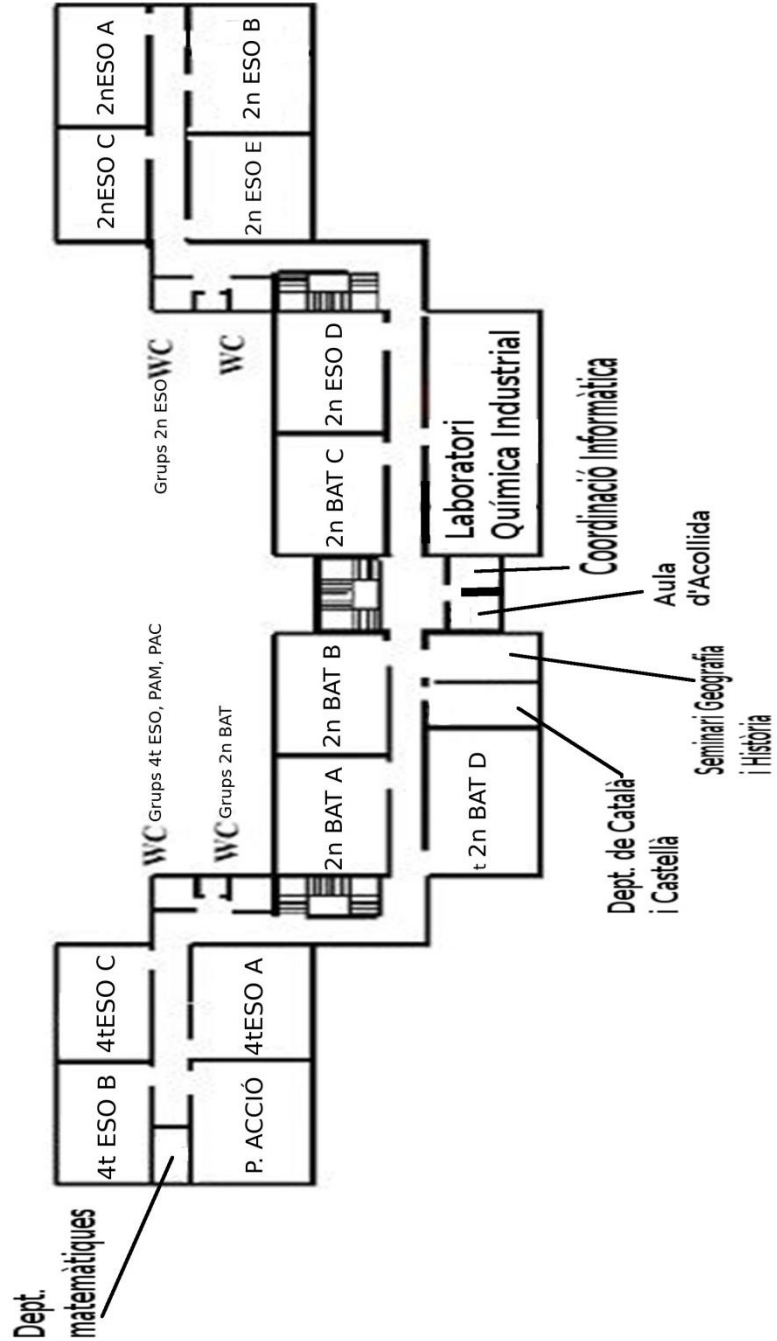



DISTRIBUCIÓ DELS ESPAIS DEL CENTRE
(SEGONA PLANTA)

