

# Batxillerat Artístic

2022 - 2023



## DOSSIER D'INICI DE CURS

Institut Baix Montseny



## PRESENTACIÓ

Primer de tot, els professors i l'Equip Directiu de l'INS Baix Montseny us donem la benvinguda a l'institut. Aquest és un any de canvis i adaptació a una nova etapa postobligatòria i per a alguns de vosaltres en un nou centre educatiu.

És el nostre desig que aquest dossier us ajudi al llarg d'aquest any i que alhora us serveixi de referència. Fermament creiem que l'educació dels nostres alumnes només pot avançar amb l'acció conjunta de pares, mares, tutors i professorat. En aquest sentit us volem agrair la confiança que heu dipositat en nosaltres.

## EL BATXILLERAT

### Modalitats

A l'INS Baix Montseny els alumnes de batxillerat poden escollir entre **tres modalitats** d'estudis:

- Humanitats i Ciències Socials
- Ciències i tecnologia
- Arts plàstiques

La modalitat que triïn el primer any es mantindrà, en principi, durant els dos cursos del cicle.

Els estudis de batxillerat s'estructuren en:

- Part comuna: assignatures comunes i tutoria (veure l'apartat de currículum del dossier)
- Part diversificada: matèries pròpies de la modalitat escollida, matèries optatives i treball de recerca (veure l'apartat de currículum del dossier)

Els alumnes fan 30 hores lectives setmanals.



## ORGANITZACIÓ PEDAGÒGICA I FUNCIONAL DEL CENTRE

### *Equip Directiu*

Directora	<i>Assumpta Nicolau</i>
Cap d'Estudis ESO+ Coord. Pedagògica	<i>Judith Carreras</i>
Cap d'Estudis BAT+ Coord. Pedagògica	<i>Silvia Castell</i>
Cap d'Estudis Cicles	Cecília Córcoles
Cap d'Estudis Adjunt	<i>Núria Janer</i>
Secretària	<i>Anna Cubero</i>

	<b>1r A</b>	<b>1r B</b>	<b>1r C</b>	<b>1r D</b>	<b>1r E</b>
<b>TUTORIA</b>	<b>Meri Gómez</b>	<b>Jaume Gayoso</b>	<b>Adrià Giró</b>	<b>Eli Real</b>	<b>Arcadi Coll</b>

### MATÈRIES COMUNES

Llengua Catalana i Literatura	Francesc Pina	Francesc Pina	Francesc Pina	Francesc Pina	Francesc Pina
Llengua Castellana i Literatura	Manel Iglesias	Manel Iglesias	Manel Iglesias	Manel Iglesias	Manel Iglesias
Filosofia	Adrià Giró	Adrià Giró	Adrià Giró	Adrià Giró	Adrià Giró
Educació Física	Sebas Guzmán	Sebas Guzmán	Sebas Guzmán	Sebas Guzmán	Olga Begué
Llengua estrangera, Anglès	Meri Gómez (desd Laia P)	Meri Gómez (desd Laia Pons)	Laia Pons (desd Eli R)	Eli Real (desd Laia Pons)	Laia Pons (desd Eli R)

### MATÈRIES DE MODALITAT

FRANJA 1- Modalitat obligatòria	
Dibuix Artístic I	Mireia Margenat
Matemàtiques GRUP 1	Núria Blanco
Matemàtiques GRUP 2	Núria Blanco
Llatí I	Sergi Ricart
Matemàtiques Aplicades a les CCSS I GRUP 1	Núria Blanco
Matemàtiques Aplicades a les CCSS I GRUP 2	Agustí Calbet



<b>FRANJA 2</b>	
<b>Volum I</b>	Arcadi Coll
<b>Tecnologia I GRUP 1</b>	Helga Blasco
<b>Tecnologia I GRUP 2</b>	Helga Blasco
<b>Biologia I GRUP 1</b>	1/2 Biologia
<b>Biologia I GRUP 2</b>	1/2 Biologia
<b>Literatura Universal</b>	Francesc Pina
<b>Economia GRUP 1</b>	Jaume Gayoso
<b>Economia GRUP 2</b>	Miquel Escuer

<b>FRANJA 3</b>	
<b>Dibuix tècnic Aplicat arts plàstiques</b>	Mireia Margenat
<b>Cultura Audiovisual I Artístic</b>	Rosa Iglesias
<b>Dibuix tècnic I Tecnològic</b>	Sílvia Castell
<b>Grec I</b>	Sergi Ricart
<b>Història del món GRUP 1</b>	1/2 Socials
<b>Història del món GRUP 2</b>	Marta Pujals
<b>Química</b>	Elena Laguna (desd Maria F)

<b>FRANJA 4</b>	
<b>Fotografia</b>	Rosa Iglesias
<b>Llenguatges Artístics Contemporanis</b>	Maria Gelpí
<b>Física GRUP 1</b>	Alberto Aguilera
<b>Física GRUP 2</b>	Maria Figuerola
<b>Geologia i Ciències Ambientals</b>	Judith Carreras
<b>Psicologia GRUP 1</b>	HelneaGefael
<b>Psicologia GRUP 2</b>	HelneaGefael
<b>Empresa</b>	Jaume Gayoso
<b>Segona llengua estrangera: Francès</b>	EmilieBoens



<b>FRANJA 5</b>	
<b>Publicitat</b>	Sílvia Castell
<b>Reptes Científics (Biologia)</b>	1/2 Bio
<b>Programació i eines tecnològiques</b>	Ignasi Charles (desd Helga B)
<b>Destresses matemàtiques CCSS</b>	Agustí Calbet
<b>Ciutadania, política i dret</b>	Maria Gelpí
<b>Comunicació Audiovisual Social</b>	Mireia Margenat
<b>Destresses matemàtiques Cient.</b>	Agustí Calbet

<b>FRANJA 6</b>	
<b>Disseny 2D i 3D</b>	Ignasi Charles
<b>Robòtica</b>	Helga Blasco (desd Ignasi Ch)
<b>Reptes Científics (Física) GRUP 1</b>	Elena Laguna
<b>Reptes Científics (Física) GRUP 2</b>	Maria Figuerola
<b>Problemàtiques socials GRUP 1</b>	Marta Pujals
<b>Problemàtiques socials GRUP 2</b>	Miquel Escuer
<b>Creació Literària</b>	Francesc Pina



## CALENDARI ESCOLAR PER AL CURS 2022-2023

- **Inici de les classes:** 7 de setembre presentació
- **Vacances de Nadal:** del 22 de desembre de 2022 al 8 de gener de 2023
- **Vacances de Setmana Santa:** del 3 al 10 d'abril de 2023
- **Finalització de les classes:** 20 de juny de 2023
- **Dies de lliure disposició:**
  - Dilluns 31 d'octubre de 2022
  - Divendres 9 de desembre de 2022
  - Dilluns 20 de febrer de 2023 (Carnestoltes)
  - Divendres 28 d'abril de 2023
  - Dilluns 29 de maig de 2023 (2a Pasqua)
- **Festes locals:**
  - Dilluns 5 de setembre 2022
  - Divendres 11 de novembre de 2022
- **Horaris especials:**
  - Dimecres 7 de setembre de 2022 de 10.00 a 12.00
  - Dimecres 21 de desembre de 2022 de 8.25 a 12.45
  - De dl 12 a dt 20 jornada intensiva alumnat 8.25 a 12.45

<b>2022</b>	SETEMBRE							OCTUBRE							NOVEMBRE							DESEMBRE								
	dl.	dt.	dc.	dj.	dv.	ds.	dg.	dl.	dt.	dc.	dj.	dv.	ds.	dg.	dl.	dt.	dc.	dj.	dv.	ds.	dg.	dl.	dt.	dc.	dj.	dv.	ds.	dg.		
				1	2	3	4						1	2		1	2	3	4	5	6				1	2	3	4		
	5	6	7	8	9	10	11	3	4	5	6	7	8	9	7	8	9	10	11	12	13	5	6	7	8	9	10	11		
	12	13	14	15	16	17	18	10	11	12	13	14	15	16	14	15	16	17	18	19	20	12	13	14	15	16	17	18		
19	20	21	22	23	24	25	17	18	19	20	21	22	23	21	22	23	24	25	26	27	19	20	21	22	23	24	25			
26	27	28	29	30			24	25	26	27	28	29	30	28	29	30					26	27	28	29	30	31				
							31																							
<b>2023</b>	GENER							FEBRER							MARÇ							ABRIL								
	dl.	dt.	dc.	dj.	dv.	ds.	dg.	dl.	dt.	dc.	dj.	dv.	ds.	dg.	dl.	dt.	dc.	dj.	dv.	ds.	dg.	dl.	dt.	dc.	dj.	dv.	ds.	dg.		
							1				1	2	3	4	5				1	2	3	4	5						1	2
	2	3	4	5	6	7	8	6	7	8	9	10	11	12	6	7	8	9	10	11	12	3	4	5	6	7	8	9		
	9	10	11	12	13	14	15	13	14	15	16	17	18	19	13	14	15	16	17	18	19	10	11	12	13	14	15	16		
	16	17	18	19	20	21	22	20	21	22	23	24	25	26	20	21	22	23	24	25	26	17	18	19	20	21	22	23		
	23	24	25	26	27	28	29	27	28						27	28	29	30	31		24	25	26	27	28	29	30			
	30	31																												
	MAIG							JUNY																						
	dl.	dt.	dc.	dj.	dv.	ds.	dg.	dl.	dt.	dc.	dj.	dv.	ds.	dg.																
1	2	3	4	5	6	7	1	2	3	4																				
8	9	10	11	12	13	14	5	6	7	8	9	10	11																	
15	16	17	18	19	20	21	12	13	14	15	16	17	18																	
22	23	24	25	26	27	28	19	20	21	22	23	24	25																	
29	30	31					26	27	28	29	30																			



### 1r BATXILLERAT- dates importants

- 1-2 SETEMBRE. Exàmens extraordinaris
- 6 SETEMBRE. Avaluació extraordinària (9h) i entrega de notes (14h)
- 6, 7 i 7 SETEMBRE. PAU Extraordinàries
- 16 SETEMBRE. Sortida cohesió

---

- 18 i 19 OCTUBRE. Preavaluació (A i B)- (C, D i E)

---

- 5 DESEMBRE. Primera avaluació
- Del 12 al 16 DESEMBRE. Entrega notes
- 21 DESEMBRE. Horari especial 8.25- 12.40

---

- 17 i 18 GENER. Exposicions Orals TR (tarda)  
1r BAT. Classe de 8.25- 12.40h  
2n BAT. No classes

---

- 7 i 9 DE MARÇ. Segona avaluació (C i D) (E, A i B)
- Del 13 al 17 MARÇ. Entrega notes
- 31 MARÇ. Data límit entrega Informe 1 TR

---

- Del 5 al 9 JUNY. Exàmens finals
- Del 12 al 14 JUNY i del 14 al 16 JUNY. Viatge esportiu 1r torn i 2n torn
- 21 JUNY. Tercera avaluació i Final
- 29 JUNY. Entrega de notes tercera av. i Final
- 30 JUNY. Data límit entrega Informe 2 TR

*Les dates que apareixen en aquest calendari tenen caràcter orientatiu i, per tant, poden patir modificacions al llarg del curs. Qualsevol canvi serà degudament comunicat als alumnes.*



## BATXILLERAT

Nombre d'hores setmanals de les diferents matèries en cada un dels dos cursos del batxillerat:

<b>Matèries</b>	<b>1r</b>	<b>2n</b>
Llengua catalana i literatura	2	2
Llengua castellana i literatura	2	2
Llengua estrangera	3	3
Educació física	2	-
Filosofia	2	-
Història de la filosofia	-	3
Història	-	3
Tutoria	1	1
Treball de recerca	*	*
Matèria modalitat obligatòria	3	4
Matèria modalitat 1	3	4
Matèria modalitat 2	3	4
Matèria Optativa 1	3	-
Matèria Optativa 2	3	-
Matèria Optativa 3	3	-
Matèria Optativa ODS	-	4
<b>Total</b>	<b>30</b>	<b>30</b>

*\*S'inicia durant el primer curs i es presenta obligatòriament durant el segon curs, no té càrrega horària*

## MATÈRIES COMUNES

Les matèries comunes són les mateixes per a tots els alumnes, independentment de la modalitat que fan, i tenen com a finalitat aprofundir en la seva formació general, augmentar la seva maduresa intel·lectual i humana i aprofundir en les competències generals que tenen un caràcter més transversal.

### **Matèria comuna d'opció**

Dibuix Artístic I i Dibuix Artístic II





### **MATÈRIES DE MODALITAT**

Són les matèries que proporcionen una dimensió més especialitzada a cadascuna de les modalitats de batxillerat que fa l'alumnat. Tenen com a finalitat proporcionar una formació de caràcter específic vinculada a la modalitat triada i orientar en un àmbit de coneixement ampli, desenvolupar les competències que hi tenen més relació i preparar per a una varietat d'estudis posteriors afavorint la inserció en un camp laboral determinat.

#### **Matèries de modalitat**

Les matèries de 1r de BAT de la modalitat d'arts plàstiques són:

- Volum
- Dibuix tècnic aplicat I
- Cultura Audiovisual I

Les matèries de 2n de BAT de la modalitat d'arts plàstiques són:

- Disseny
- Dibuix tècnic aplicat II
- Cultura Audiovisual II

### **MATÈRIES OPTATIVES**

Les matèries de 1r de BAT de la modalitat d'arts plàstiques són:

- Fotografia
- Llenguatges Artístics Contemporanis
- Publicitat
- Disseny 2D i 3D

Les matèries de 2n de BAT de totes les modalitats són:

- Població i prosperitat
- Entorn sostenible
- Pau, justícia i corresponsabilitat
- Segona Llengua estrangera: Francès

### **PERFIL DE L'ALUMNE**

La modalitat artística s'adreça a tots aquells alumnes interessats en les arts, el disseny i la cultura audiovisual. Aquests àmbits creatius ofereixen estudis destinats a la formació de criteris estètics i a l'ensenyament pràctic de les destreses necessàries per a la realització de projectes visuals.

A través de la comprensió teòrica-pràctica del llenguatge graficoplàstic i la producció personal d'obres emmarcades en les diferents disciplines, es pretén que l'alumnat que cursi aquesta modalitat s'iniciï en la maduresa crítica i creativa.

Pretén formar i educar tècnicament els alumnes en tots aquells aspectes relacionats amb el món de la creativitat.



## **SORTIDES ACADÈMIQUES I PROFESSIONALS**

Si l'alumnat opta pels Cicles Formatius de Grau Superior pot accedir a estudis com Disseny i Producció Editorial, Estètica, Imatge, Producció d'Audiovisual, Arts Gràfiques, Restauració,..., o bé a cicles propis d'ensenyaments artístics: Conservació i Restauració de Béns Culturals, Aparadorisme, Arquitectura Efímera, Art floral, Art Tèxtil, Gràfica Publicitària, Gravat i Tècniques d'Estampació, Il·lustració, Joieria Artística, Modelisme, Projectes i Direcció d'Obres de Decoració,...

Si l'alumne decideix realitzar estudis universitaris podrà accedir a Graus com Belles Arts, Comunicació Audiovisual, So i Imatge, Disseny Gràfic, Disseny Industrial, Disseny d'Espais, Història de l'Art, Conservació – Restauració de Béns Culturals, Publicitat, Relacions Públiques, Arqueologia, Arts Escèniques, Cinema i Mitjans Audiovisuals,...

## **ELS NOSTRES PILARS**

- **Coneixement** (dins i fora de l'institut) - S'ha d'aportar el coneixement tant des dels professionals que treballen a l'Institut com de professionals de fora.
- **Creativitat** - Volem que l'alumnat que cursi el batxillerat artístic desperti la seva creativitat. Per aconseguir-ho és molt important que aquest tingui la confiança del professorat per tal de desenvolupar tot el seu potencial. Aquesta confiança va molt lligada a tota l'acció tutorial que tan bé s'està portant a terme a l'Institut des de fa uns quants anys.
- **Crítica** - Els alumnes han de ser crítics, i en el cas dels alumnes del batxillerat artístic ho han de ser també de les creacions de tot tipus. Per tal d'aconseguir-ho han de conèixer molts professionals i les seves obres, parlar amb ells, amb els seus professors i amb els seus companys. És mirant des de diferents angles i perspectives quan la crítica està més fonamentada.
- **Esforç i constància** - La vida en sí ja és això. És per aquest motiu que ensenyem als nostres alumnes la importància de l'esforç i la constància. En el cas dels alumnes del batxillerat artístic aquest esforç i aquesta constància se'ls ha de transmetre a través dels projectes creatius que hauran de dur a terme al llarg de la seva formació a l'Institut.



- **Gaudir** - També com a la vida, tots busquem la felicitat i en certa manera la trobem o ens hi apropem quan gaudim de les coses que fem. Tots els alumnes que cursen el batxillerat artístic és perquè l'han escollit en primera opció i han entrat per nota. Per tant, estan on volen estar i en principi és perquè gaudeixen des de l'àmbit artístic. Tot i això, des de l'institut hem de vetllar perquè segueixin gaudint aprenent amb els seus companys i amb el professorat.

## METODOLOGIA

Els principis que guien la nostra metodologia didàctica per al batxillerat artístic són:

- 1) **Equilibri entre teoria i pràctica.** Les matèries més teòriques s'han de poder compaginar amb les pràctiques necessàries en un àmbit creatiu.
- 2) **L'atenció personalitzada.** Es vol proporcionar atenció i orientació personal, acadèmica i professional a tot l'alumnat.
- 3) **L'aprenentatge compartit.** A l'aula l'alumnat ha d'interactuar amb el professorat i amb els companys i companyes del grup, aprenent i generant coneixement, compartint les seves idees o propostes i solucionant els dubtes individualment i/o amb l'ajut dels altres (professorat, tutor/a, companys/es).
- 4) **L'aprenentatge significatiu.** Estimulació de la capacitat autodidacta de l'alumnat, la curiositat científica i investigadora, la creativitat i l'actitud crítica i raonada.
- 5) **L'avaluació.** Avaluació de forma contínua al llarg de tot el procés formatiu. Es concep com una eina que potencia el desenvolupament integral de l'alumnat.

## OBERTURA A L'ENTORN

Objectius:

- presa de consciència de la realitat de l'artista.
- difondre tot allò que han fet a l'institut i donar-li visibilitat.
- Veure altres formes de treballar.
- Potenciar el treball en equip.
- Sortir de la seva zona de confort exposant davant d'un públic més ampli.



### **Com ho aconseguirem?**

- Xerrades i taules rodones
- Exposicions batxillerat artístic
- Activitats culturals
- Visites a museus i exposicions temporals
- Participació en concursos
- Col·laboració en campanyes
- Sortides i viatges d'estudis

### **ORGANITZACIÓ DELS ESPAIS**

Sala d'actes: actualment la sala d'actes de l'institut és l'aula de música, que retornarà, el curs 2020-21, a l'aula on estava anteriorment. Aquesta sala està al costat de l'aula de dibuix i serà la sala fixa del batxillerat artístic.

### **ORGANITZACIÓ I SEGUIMENT DE L'ACCIÓ TUTORIAL**

Una hora a la setmana es reuneix tot el grup classe amb els corresponents tutors, és l'hora de tutoria. En aquesta classe es duen a terme activitats diverses per tal de millorar l'organització i el rendiment escolar i cohesionar el grup, per preparar sortides i activitats, per fer balanç de la marxa de l'alumnat, per resoldre dubtes i conflictes i en definitiva per parlar de tot allò que pugui interessar els alumnes. Aquestes hores també s'aprofiten per fer activitats al voltant del treball de recerca.

El Pla d'Acció Tutorial de primer curs està centrat en el Treball de Recerca, tot i que també fa una primera aproximació a l'orientació acadèmica de l'alumnat i inclou algunes sessions dedicades a tècniques d'estudi. El PAT de segon curs dedica el primer trimestre al Treball de Recerca i la resta del curs a l'orientació acadèmica i professional.



## **COL·LABORACIÓ MUNICIPAL**

L'Ajuntament disposa de dues sales per a exposicions que estan obertes al públic de forma permanent: la Rectoria Vella, on s'exhibeixen obres d'autors consagrats programats per l'Àrea de Cultura, i Can Ramis, espai que se cedeix a autors i entitats locals per a exposicions i mostres d'interès local. Quan no hi hagi cap exposició fixada, els alumnes del batxillerat artístic podran fer-ne ús.

Fent ús d'aquests espais no només potenciem la cultura del municipi, sinó que els mateixos alumnes aprenen del procés que cal seguir per poder mostrar al públic les seves projeccions.



### **Can Ramis**

Plaça de la Vila, 25



### **Rectoria Vella**

Parc de la Rectoria Vella, s/n



A part de les exposicions pròpies de l'Institut, els alumnes també col·laboraran amb l'àrea de cultura de l'Ajuntament. Algunes de les propostes que faríem són:

- Disseny de cartells per a esdeveniments municipals
- Mostra de curtmetratges realitzats per alumnes
- Participació en Fires
- Col·laboració amb la Biblioteca Municipal

### **ARTISTES A L'AULA**

Dins de les classes pràctiques del batxillerat artístic, està previst portar artistes a l'aula. L'objectiu del projecte és promoure un intercanvi entre el món cultural i l'educatiu: d'una banda, artistes creadors i professionals de les arts i la cultura que s'acosten al professorat i a l'Institut i, de l'altra, professorat que busca una connexió més estreta amb la vida cultural de l'entorn.

### **VISITES DE PROXIMITAT**

Per tal de poder aprofundir més sobre la creació artística, considerem que és molt important la visita als espais creatius més propers de la zona. El projecte és materialitzarà en tres aspectes fonamentals per a tot aprenentatge: observar, aprendre i crear. És a dir, tenint l'oportunitat d'observar la creació d'una obra d'art a càrrec d'un artista, aprenent a mirar una obra d'art *in situ* i a identificar les diferències entre les diverses disciplines, tècniques, estils artístics i materials utilitzats.

### **PARTICIPACIÓ EN CONCURSOS**

Considerem molt important incentivar l'alumnat a participar en concursos, l'objectiu és promoure una actitud sana de competència, perquè aquests concursos poden ajudar a millorar el seu autoconeixement i la seva autoestima.

### **SORTIDES**

Les sortides curriculars també són un aspecte clau i important per a la formació de l'alumnat. Poder sortir fora millorarà les seves habilitats personals i interpersonals, oferint més varietat d'experiències en entorns diversos. També podran adquirir referents reals i aprenentatge competencial. Quan acabin l'Institut i s'enfrontin al món real es trobaran sovint amb espais jerarquitzats a partir de connexions horitzontals on és important ser fort, esforçar-se i trobar referents. Les activitats extraordinàries ajuden a ser i fer més enllà de l'escola, de manera que s'amplien el àmbits rutinaris i es pren contacte amb entorn i persones noves.

Sortir també els ajudarà a crear el seu propi coneixement a partir de l'experiència, moments per allunyar als alumnes de la virtualitat i donar-los la possibilitat de crear el seu propi



coneixement a partir de l'experiència i la indagació. Amb aquestes sortides complementem l'aprenentatge rebut a l'aula o preparem als alumnes per adquirir-lo posteriorment, alhora que generem espais on el context pren importància per ell mateix i pot arribar a ser el mateix aprenentatge.

Un altre benefici és que aprenen a ser objectius i crítics. Evidenciar les contradiccions i incoherències del món fomenta el pensament crític. En les sortides ens trobem en una situació on existeix una sensació de llibertat molt superior a la que tenim dins l'aula. Això genera que puguin sorgir situacions en què els mateixos alumnes generin una crítica, una opinió personal o expressin més obertament el que pensen.

Esperem que les sortides puguin perdurar en la memòria dels alumnes, ja que si les activitats estan carregades de sensacions i emocions, aquestes són molt més difícils d'oblidar. "Sense emoció no hi ha curiositat, no hi ha atenció, no hi ha aprenentatge".

Les sortides que considerem importants a fer són:

- **Caixa Fòrum** (Barcelona)

En aquest cas seria visitar una de les exposicions temporals que hi hagi, triant aquella que s'adapti millor al treball que s'estigui fent a l'aula.

- **MACBA** (Barcelona)

Visita de la col·lecció del Museu. La sortida està pensada per explicar la història de l'art modern i contemporani a través de les perspectives particulars, polítiques i temes que la col·lecció MACBA va desenvolupar des del seu començament.

- **MNAC** (Barcelona)

Aquesta visita parteix de la idea que les obres d'art reflecteixen informació d'una societat i d'una època i podran aproximar-se al medieval, al romànic i al gòtic. Al final també hi haurà peces de l'art modern.

La visita utilitzarà diferents metodologies d'aproximació i anàlisi dels objectes artístics, amb l'objectiu de promoure l'actitud crítica, el diàleg i la recerca.

- **Museu del Disseny** (Barcelona)

Visita de les exposicions fixes per poder tenir una visió de diferents aspectes dins del món del disseny. Articulació en 4 blocs:

- Del món al museu. Disseny de producte, patrimoni cultural. mostra representativa del disseny del seu temps, de les diverses aportacions materials i tècniques proposades pels seus autors, així com del seu ressò sociocultural.

- Extraordinàries! Col·leccions d'arts decoratives i d'arts d'autor (segles III-XX). Recorregut cronològic, del segle III al segle XX, entre les col·leccions



conservades al museu, de ceràmica, teixits, mobiliari, vidres, miniatures, rellotges, paper pintats i altres objectes.

- El cos vestit. Siluetes i moda (1550-2015). Aquesta exposició explica com el vestit modifica l'aparença del cos mitjançant unes accions que tendeixen a comprimir-lo i alliberar-lo alternativament, des del segle XVI fins avui dia.
- Dissenyes o treballes? La nova comunicació visual. 1980-2003. Exposició dedicada a les dècades de 1980 i 1990 que van ser un moment estel·lar per al disseny gràfic.
- **Centre Cultura Contemporània** (Barcelona)  
Visita d'una de les exposicions temporals que hi hagi en funció del treball que estiguem fent a classe.
- **Museu del Cinema** (Girona)
- Visita de la **col·lecció Tomàs Mallol**. Aquesta visita permet una comprensió i coneixement de la història de la imatge en moviment i del cinema.
- **Fundació Sunyol** i la **Pedrera** (Barcelona)  
En aquesta sortida es farien dues visites: per una banda l'exposició de la Fundació Sunyol (art contemporani amb obres de Warhol, Dalí, Tàpies, Picasso, Miró o Man Ray) i per una altra banda també es visitaria la Pedrera com a edifici emblemàtic del modernisme.

Al llarg del curs ja us anirem informant de les sortides amb les dates concretes.





## **EL TREBALL DE RECERCA**

El treball de recerca és una matèria obligatòria de Batxillerat que s'estructura al llarg dels 2 cursos acadèmics que comporta aquesta etapa educativa. Consisteix en dur a terme un treball d'investigació al voltant d'una temàtica que us resulti d'interès. Per aconseguir que treballeu de forma continuada durant aquests dos anys i no us deixeu tota la feina per l'últim moment, el centre estableix un procés de lliurament d'informes i d'assistència a xerrades orientadores.

Els alumnes de primer de batxillerat haureu de recollir una carpeta - dossier on trobareu totes les instruccions i els documents que haureu d'anar emplenant al llarg de tot el procés. Hi ha fulls blancs que corresponen a fulls d'informació, i fulls grocs i verds de control que són per emplenar i lliurar. Aquest material se us lliurarà a mitjans d'octubre un cop iniciat el curs.

Per començar la feina heu d'emplenar el qüestionari general sobre els interessos (tres fulls) i lliurar-lo a finals d'octubre (s'indicarà la data en començar el curs) a la coordinadora de batxillerat, Laura Sicart. Ho podeu fer directament o a través del tutor del grup.

Per saber què és la recerca, què és el treball de recerca i com ens organitzarem, tindreu unes sessions al llarg de tot el curs.

Les sessions es faran o bé a l'hora de tutoria o bé els dimarts a la tarda. Haureu de portar la carpeta-dossier del treball de recerca.

Per qualsevol aclariment, podeu consultar els vostres tutors o la coordinadora de Batxillerat.

El TdR és un 10% de la nota total de Batxillerat.

## **PROPOSTES DEPARTAMENT DE VISUAL I PLÀSTICA**

- Analitzar l'obra d'un o d'una artista
- Investigar l'evolució històrica d'alguns tipus d'obres d'art
- Estudiar una obra o un conjunt d'obres d'art del passat
- Estudiar creacions artístiques actuals o d'altres produccions de caràcter visual
- Estudiar la recepció, influència i valoració de creacions per part del públic
- Fer una recerca experimental sobre la utilització de determinades tècniques i procediments de creació plàstica o audiovisual.
- Investigar i fer recerca destinada a crear una nova producció



## HÀBITS D'ESTUDI

Als estudis de Batxillerat ja no n'hi ha prou de fer els deures cada dia, sinó que cal estudiar i repassar sovint les diferents assignatures. És per això que l'ús de l'agenda per a una bona organització de deures i tasques diàries és primordial.

Fer els deures cada dia, estudiar i repassar quan convingui els temes que es van treballant és bàsic per a un bon aprenentatge dels objectius de cada assignatura alhora que compta per a l'avaluació.

Així mateix, cal tenir en compte que la preparació d'exàmens ha de ser gradual i que no es pot deixar pel dia abans. També han de ser graduals, una mica cada dia, les lectures obligatòries o recomanades en les assignatures de Llengües o altres matèries.

## AVALUACIÓ

### Superació de cada matèria

Cada Departament té un sistema d'avaluació. Els professors a principi de curs hauran d'exposar als alumnes els criteris que seguiran per avaluar-los. Convé que els alumnes tinguin informació suficient d'aquests criteris en cadascuna de les assignatures. En començar el curs l'alumnat rebrà la informació concreta en un full del procés d'avaluació de cada matèria.

En cas que un alumne no estigui d'acord amb la qualificació obtinguda en alguna matèria, ha de seguir els següents passos:

1. Consultar els criteris d'avaluació de la matèria per comprovar que s'han respectat.
2. En cas de dubte, consultar-ho amb el/la tutor/a de classe.

### Superació del curs

Els alumnes que aprovin totes les matèries o en suspenguin un màxim de dues passaran a 2n curs de Batxillerat.

Al llarg de 2n els alumnes que tinguin alguna matèria pendent del curs anterior, l'hauran de recuperar d'acord amb el que estableixin els criteris de recuperació de cada departament.

En cas de suspendre 3 o 4 matèries, l'alumne/a podrà decidir si vol repetir tot el curs o vol matricular-se només de les matèries que ha suspès. Si suspèn més de 4 matèries, l'alumne/a haurà de repetir tot el curs.



## QUÈ FEM PER A MANTENIR UNA BONA CONVIVÈNCIA?

1. Respectem les persones amb les quals convivim al centre.
2. Respectem l'entorn i el material de centre.
3. Som puntuals i entrem a classe quan sona el timbre d'entrada.
4. Mantenim una actitud ordenada, tranquil·la i positiva als passadissos.
5. Mantenim silenci a classe, tant quan el professor explica com quan intervé algun/a company/a.
6. Respectem els torns de paraula, aixecant la mà quan es desitgi intervenir.
7. Estem asseguts a classe, excepte quan ho indiqui el professorat.
8. Mengem i bevem fora d'hores de classe.
9. Truquem a la porta i demanem permís abans d'entrar a una classe.
10. Movem les taules silenciosament i amb tranquil·litat.
11. Portem sempre el material de classe necessari.
12. Anem al lavabo fora d'hores de classe.
13. Fem el treball explícitament encomanat (deures) i el lliurem amb puntualitat i polidesa.
14. Mantenim i propiciem la concentració en fer treballs individuals.
15. Col·laborem amb els companys i companyes en fer treballs en equip.

## NORMES DE FUNCIONAMENT DEL CENTRE

### Entrades i sortides del centre

La porta de l'Institut s'obrirà al matí 10 minuts abans de l'horari d'inici de les classes. La porta es tancarà a les 8:25, moment en què comencen les classes. Si un alumne arriba tard, entrarà a les 9:25 (per poder assistir a la segona classe del matí), excepte en el cas que el retard estigui correctament justificat (justificant del metge, per exemple). En aquest cas, cal que ensenyi el justificant a consergeria i podrà pujar a la seva classe.

Els alumnes restaran al centre en horari lectiu. A l'última hora del matí es tancaran les aules, amb el terra net, amb la pissarra neta i amb les cadires a sobre de cada taula per tal de facilitar les feines de neteja. A les aules específiques (Informàtica, Tecnologia, Laboratoris, Plàstica, Música...) es seguiran les normes específiques de cada aula.

### Assistència

L'assistència a classe en els centres educatius públics és obligatòria. Les faltes d'assistència no justificades poden comportar la penalització a l'avaluació de les matèries baixant la nota.

Durant l'horari lectiu, exceptuant les hores d'esbarjo, els alumnes no podran sortir del recinte escolar. Si un alumne/a ha de **sortir de l'Institut** en horari lectiu, ha de portar **un permís escrit i signat pel pare, la mare o tutor/a** que haurà de mostrar al professor/a de la classe corresponent i, abans de sortir, al professor/a de guàrdia o a Consergeria. Com a norma general, no serà vàlida l'autorització telefònica.

En cas que un/a alumne/a es trobi malament, es procurarà que un adult el vingui a buscar.



Si un alumne/a és vist abandonant el centre sense permís dins l'horari lectiu se li aplicarà una Amonestació i es procedirà tal i com s'explica a l'apartat d'amonestacions

L'alumnat haurà de lliurar al tutor abans o després de la falta, el full on indica el motiu de la falta (aquest model de justificant es pot recollir a Consergeria).

A l'institut existeix un mecanisme de recull d'absències automàtic. Amb aquest mecanisme es té un control automàtic i instantani de qualsevol alumne/a i ens permet informar als pares o bé telefònicament, o fins i tot per missatge SMS al seu mòbil (sempre sota el seu consentiment i consegüent autorització per escrit).

Durant el matí, el professor encarregat comprovarà els alumnes que han faltat i ho comunicaran mitjançant un sms als pares o mares.

En les reunions setmanals de tutors es comentaran els casos de possibles alumnes absentistes per prendre les mesures que es considerin oportunes: citació escrita a la família corresponent o comunicació als Serveis Socials de l'Ajuntament en cas que la família no respongui.

Les famílies rebran per escrit una comunicació sistemàtica de faltes amb els butlletins de notes de cada trimestre.

### **Absències del professorat**

En cas d'absència d'un professor els alumnes han de romandre a l'aula i seran degudament atesos pel professorat de guàrdia. El professor de guàrdia donarà les instruccions pertinents en cada cas. Els alumnes estaran a l'aula fent les feines encarregades pel professor absent.

### **Retards**

Els retards, justificats o no, quedaran anotats pel professor que estigui a l'aula en aquell moment i els alumnes s'incorporaran a la classe fent el menor soroll possible. Cada retard contarà com una amonestació i la seva acumulació comportarà quedar-se un dimarts de 15:30 a 16:30 hores al centre. El nombre de retards quedarà reflectit a l'informe d'incidències de l'alumne/a.

### **Canvis de classe**

Els canvis de classe es realitzaran de forma ordenada i amb tranquil·litat.

Els passadissos són llocs de pas i han d'estar ocupats el menor temps possible. El final d'una classe i l'inici de la següent es marcarà amb un timbre. Si entre dos classes consecutives no cal canviar d'aula, els alumnes restaran al seu interior.

### **Expulsió de l'aula**

Una expulsió de classe és considerada un falta contrària a les normes de convivència del centre. L'alumne/a expulsat s'haurà de presentar als auxiliars d'educació amb la feina que li hagi estat assignada i el full d'expulsió i ha de romandre a l'aula d'estudi durant l'hora de



classe. A més, ha de retornar degudament signat pel pare/mare/tutor el full d'expulsió. Degut als nous protocols Covid les expulsions seran a la porta de l'aula.

### **Serveis**

Com a norma general estaran oberts durant les hores de classe. Si un alumne/a té una urgència en hores de classe, haurà de demanar permís al professor.

Les fotocòpies tenen un cost de 5 cèntims d'euro (una cara), 8 cèntims a doble cara i 1 € l'enquadernació. Per aquelles matèries que es necessiti dossier, el preu es descomptarà del compte personal de l'alumne.

### **Esbarjo**

L'esbarjo es realitzarà de forma general al pati i les aules estaran tancades. Quan les condicions climàtiques siguin adverses, es procurarà un lloc sota cobert o ens quedarem a l'aula. Es faran dos esbarjos, de 10:25 a 10:45 hores i de 12:45 a 13:00 hores. Els alumnes de batxillerat surten a fora el recinte.

### **Neteja**

La millor forma de netejar és no embrutar.

S'han de fer servir les paperes del centre de manera adequada. En hores d'esbarjo, es farà la neteja general del pati per torns.

### **Desperfectes**

Aquells desperfectes ocasionats de manera voluntària o negligent hauran de ser reparats pels responsables abonant l'import de la reparació.

### **Aparells electrònics de lleure**

Els mòbils, reproductors de CD o MP3, videoconsoles, etc. no estan permesos dins del centre. En cas de fer-ne ús en hores de classe seran requisats durant una setmana. Al mateix temps, el centre no es farà responsable de la pèrdua, dany o possible robatori d'aquests aparells.

### **Objectes de valor**

Els alumnes i els seus pares o tutors legals són els responsables d'aquells objectes de valor que els alumnes portin al centre. S'aconsella deixar aquests objectes a casa.

### **Medicaments i Farmaciola**

El Departament de Salut i la Societat Catalana de Pediatria han recomanat introduir el paracetamol en la farmaciola dels centres educatius de Catalunya si la febre és igual o superior a 38 °C. Per poder administrar aquest medicament en els casos exposats en les



recomanacions, cal tenir l'autorització dels pares o tutors legals, que l'institut demanarà a l'inici de curs.

El centre disposa d'una farmaciola d'urgència, que es troba a consergeria.

### **Accidents**

En cas que un alumne prengui mal, es comunicarà de forma immediata a la família. Si es tracta d'un accident greu, l'alumne rebrà els primers auxilis en el centre i s'avisarà al servei d'urgències.

### **CANTINA**

L'ús de la cantina per part de l'alumnat està limitat a l'horari en què els alumnes no tenen classe. És a dir, a l'hora d'esbarjo. Seguirem un protocol d'encàrrec a causa de la Covid-19.



## DOCUMENT DISCIPLINARI PER ALUMNES DE BATXILLERAT

Els tutors de Batxillerat, juntament amb la coordinadora de Batxillerat i l'acord dels equips docents de primer i segon de Batxillerat, han resolt dur a terme les següents mesures disciplinàries —dins el marc que representa la Normativa d'Organització i Funcionament dels Centres— per a garantir el bon funcionament de l'educació postobligatòria.

### 1. *Faltes i Retards*

- 1.1. L'assistència a classe és obligatòria i important per aprovar. Totes les faltes d'assistència i de puntualitat s'han de notificar en el termini d'una setmana. L'alumne/a recollirà de consergeria el model de notificació que haurà de lliurar al tutor/a perquè aquest **justifiqui la falta** o retard **si així ho considera**.
- 1.2. Si un alumne/a arriba tard, se'l deixarà entrar a l'aula i s'anotará un retard a l'IEDUCA. 3 **retards** computaran com una falta d'assistència no justificada. A més, el tutor podrà trucar a casa per informar els pares de la situació.
- 1.3. A 10 **faltes d'assistència** no justificades, el tutor trucarà a casa de l'alumne/a per informar de la situació i enviarà un informe d'incidències. L'alumne/a haurà de quedar-se al centre el dimarts de 15:30-16:30 hores, o qualsevol altre moment que s'acordi a la reunió de tutors, fent la feina que es consideri oportuna (netejar les taules de l'aula i fer feina extra, per exemple).
- 1.4. A 20 faltes d'assistència no justificades el tutor trucarà de nou a casa informant de la situació, tornarà a enviar l'informe d'incidències i l'alumne/a haurà de quedar-se el dimarts a la tarda a l'institut (de 15:30 a 17:30 h) fent la feina que es consideri oportuna.
- 1.5. A 30 faltes d'assistència el cas serà portat a la Comissió de Convivència on es decidirà la sanció atenent a les propostes dels tutors i coordinadora de BAT. A més, l'alumne/a pot perdre el dret a l'avaluació contínua.
- 1.6. L'absència injustificada, sistemàtica i reiterada durant 15 dies lectius podrà comportar la baixa de l'alumne/a. En el moment que s'arribi a acumular aquest període d'absència, li serà notificada aquesta circumstància a l'alumne/a absentista i als seus pares o tutors legals en el cas d'alumnes menors d'edat. Si en el termini d'una setmana no justifica la seva absència, la matrícula de l'alumne/a serà anul·lada per absentisme continuat no justificat.
- 1.7. Les faltes d'assistència no justificades a un examen comportaran la qualificació de 0 en l'esmentat examen. Per tal que això no sigui així, hauran de portar un justificant oficial (mèdic, per exemple) al professor/a de la matèria en la classe immediatament posterior a l'examen. Un alumne no podrà perdre mai altres classes per fer l'examen que no va poder fer en el seu moment, de manera que haurà de fer l'examen o bé a la tarda o bé en hores de la mateixa matèria. El tutor/a és el responsable de justificar o no les faltes segons la informació que li entregui l'alumne/a.
- 1.8. Els alumnes majors d'edat podran notificar ells mateixos les faltes d'assistència però han de tenir clar que això no significa la directa justificació de les faltes. El fet que l'alumne no sigui major d'edat no serà obstacle perquè si el tutor/a ho considera convenient donades les circumstàncies, els pares de l'alumne/a siguin informats regularment de les faltes d'assistència del seu fill (encara que estiguin justificades).
- 1.9. Durant l'horari lectiu, exceptuant les hores d'esbarjo, els alumnes no podran sortir del recinte escolar. Si un alumne/a ha de **sortir de l'institut** en horari lectiu, ha de portar **un permís escrit i signat pel pare, la mare o tutor/a** que haurà de mostrar al professor/a de la classe corresponent i, abans de sortir, al professor/a de guàrdia o a



Consergeria. Com a norma general, no serà vàlida l'autorització telefònica. En cas que un/a alumne/a es trobi malament, es procurarà que un adult el vingui a buscar. Si un alumne/a és vist abandonant el centre sense permís dins l'horari lectiu se li aplicarà una Amonestació i es procedirà tal i com s'explica a l'apartat d'amonestacions.

- 1.10. Si un alumne/a té un problema físic que li impedeix fer classes **d'educació física**, haurà de presentar un certificat mèdic al professor/a i al tutor/a. Per a ser avaluat, haurà de seguir les indicacions del professor/a de la matèria.
- 1.11. Qualsevol activitat acadèmica que organitzi el centre tindrà el mateix tractament que una classe.
- 1.12. En cas de falta d'un alumne a causa d'una vaga, el professor ho farà constar a l'IEDUCA a través del símbol "V" per tal que als pares els quedi constància de la quantitat d'hores de classe que ha perdut el seu fill per exercir els seus drets a vaga.
- 1.13. Les faltes d'assistència a classe per assistir a l'examen de conduir es poden considerar justificades si presenten document del dia i hora de la prova. Però NO es considera justificat faltar a un examen d'alguna matèria per assistir a l'examen de conduir.

## **2. La convivència al centre**

- 2.1. L'alumne/a ha de tenir un tracte de respecte i educació amb els professors, administratius, conserges, personal de neteja i amb la resta de companys, així com amb qualsevol persona que es trobi al centre esporàdicament.
- 2.2. Serà motiu **d'amonestació** per part del professor les faltes de respecte, el mal comportament a l'aula o altres espais del centre, **menjar o beure a l'aula**, abandonar el centre en horari lectiu sense permís escrit dels pares (tal i com es descriu a l'apartat 1.9.), etc. Les amonestacions s'anotaran a la PDA i el tutor rebrà un informe del seu grup cada divendres. Si el tutor/a ho considera necessari, trucarà a casa informant de l'actitud de l'alumne/a i aquest haurà de complir el càstig que els tutors/es i la coordinadora de BAT creguin oportú. Aquest càstig pot consistir en quedar-se al centre els dimarts de 15'30 a 17'30. Es procedirà de la mateixa manera si en lloc d'un alumne/a es tractés d'un grup.
- 2.3 **L'expulsió** d'un alumne/a de Batxillerat de l'aula s'haurà de reflectir en un full d'expulsió d'aula. El professor farà arribar una còpia del full d'expulsió al tutor de l'alumne/a, i es comentarà el cas a la reunió de tutors, on es prendran les mesures oportunes. Per altra banda, per tal d'entrar a la propera classe de l'assignatura de la qual ha sigut expulsat, l'alumne/a haurà de portar el full d'expulsió signat pels seus pares. Si no el porta, l'alumne/a anirà a la sala d'expulsats i el professor de l'assignatura trucarà a casa per comunicar el fet als pares.
- 2.4. Als alumnes no els és permès portar **aparells de música, telèfons mòbils, o altres aparells o materials lúdics** a la classe. Així mateix, tampoc és permès fer ús d'aquests aparells durant les classes d'Educació Física, encara que l'alumne no estigui fent classe perquè es troba malament, ni estant a classe amb el professor/a de guàrdia. Si un professor/a veu que un alumne/a en fa ús, l'agafarà i el lliurarà a la Cap d'Estudis. L'alumne l'haurà d'anar a recollir al despatx de la Cap d'Estudis una setmana després que se li hagi requisat i el tutor n'informarà els pares si ho creu necessari. Si l'alumne/a es nega a lliurar l'aparell al professor, serà expulsat de l'aula i se seguirà el procediment establert per aquests casos.





- 2.5. Les **aules** han d'estar sempre **netes** i ordenades. Abans de marxar de l'aula, el professor/a ha de vetllar perquè els alumnes la deixin en perfecte estat. Així mateix, a l'última hora, els alumnes han de pujar les cadires a sobre la taula i l'últim de sortir ha d'apagar el llum.
- 2.6. Els alumnes vetllaran per la conservació del centre. El menyspreu o mal ús del **mobiliari**, del material o de les instal·lacions serà sancionat. Si es produeixen defectes materials, els responsables hauran de pagar-ne l'import. Si un alumne/a guixa una taula, haurà de quedar-se netejant totes les taules de l'aula en l'horari que el tutor/a consideri oportú.
- 2.7. Està prohibit **fumar**, consumir **drogues** o beure **alcohol** dins del centre, com tampoc a les instal·lacions esportives utilitzades en les classes d'Educació Física ni en els desplaçaments. El consum de drogues o la seva incitació seran comunicats immediatament a la Cap d'Estudis, com indica al document NOFC i es procedirà tal i com allà es diu.
- 2.8. Altres comportaments greus per part de l'alumne/a no especificats aquí seran immediatament comunicats al tutor/a i coordinadora de BAT, que prendran les mesures oportunes, podent convocar en cas necessari la resta de tutors/es de BAT per decidir la sanció que s'imposarà i/o proposar-la a la Comissió de Convivència.
- 2.9. L'**incompliment** de qualsevol **sanció** per part de l'alumne/a pot comportar la inhabilitació d'assistir al centre, atenent a la proposta dels tutors/es i coordinadora de BAT a la Comissió de Convivència.

Els tutors i coordinadora de BAT poden decidir establir un torn de vigilància entre ells o entre l'equip docent per tal de vetllar pel compliment de les sancions aquí proposades.



## HORARIS DEL CENTRE

### L' institut romandrà obert:

De dilluns a divendres De 8:15 a 15:10

Dimarts: De 8:15 a 18:00

### Horari de Secretaria:

- Horari d'atenció al públic:

Matí: De dilluns a divendres de 9:00 a 13:00 hores

Tarda: Dimarts i dijous de 15:30 a 17:30 hores

### Horari de Consergeria:

- Horari d'atenció a l'alumnat:

L'alumnat serà atès durant les hores d'esbarjo.

### Horari de l'alumnat d'ESO i Batxillerat:

De dilluns a divendres: de 8:25 a 15:00 hores

Patis: De 10:20 a 10:50 hores

De 12:40 a 13:00 hores

### Horaris de visita de Tutors i Equip Directiu

Per visites amb l'Equip Directiu, tutors/es o a qualsevol altre/a professor/a de l'equip docent caldrà concertar visita al telèfon del centre: 93 867 34 70.

### Web de l'institut

<http://www.insbaixmontseny.cat/>

## INGRESSOS D'ACTIVITATS DE L'ALUMNAT

Per fer ingressos d'activitats i sortides la forma de pagament serà a través de:

TPV Escola

El pagament de sortides i material escolar es pagarà mitjançant aquesta plataforma.

## LLOGUER DE TAQUILLES

Les taquilles es lloguen per un curs escolar i s'ha de retornar la clau la primera setmana de juny del 2023.

Per poder tenir taquilla s'haurà de pagar una fiança de 5 euros per la Plataforma TPV Escola durant la primera setmana del curs, aquests 5 euros són a fons perdut. Una vegada s'hagi fet el pagament, els alumnes podran recollir la clau a consergeria.

## LA BIBLIOTECA DEL CENTRE

L'horari per poder fer-ne ús serà durant el 1r pati (10.20- 10.50).



**NORMES CLASSES TELEMÀTIQUES:**  
*(en cas que siguin necessàries)*



**1.) HORARI**

Hem de ser puntuals a l'hora de connectar-se i respectar els descansos per menjar. Esmorzem abans de començar o als patis. Dinarem quan hagin acabat les classes.

**2.) VESTIMENTA**

Hem d'estar a la classe virtual com si anéssim a l'institut.



**3.) CÀMERA OBERTA**

Hem de tenir una bona actitud i tenir la càmera oberta al llarg de la classe virtual.

**4.) MICRÒFON**

Hem de tenir el micròfon tancat quan el professorat parla. Demanar el torn de paraula pel xat.



**5.) NORMES**

Seguim les normes de l'Institut igual que si estiguéssim presencial (ús del mòbil, control a l'educa).

**6.) PROHIBIT FER  
CAPTURES DE  
PANTALLA I  
FOTOGRAFIES**





*DISTRIBUCIÓ DELS ESPAIS DEL CENTRE*  
(PLANTA BAIXA)

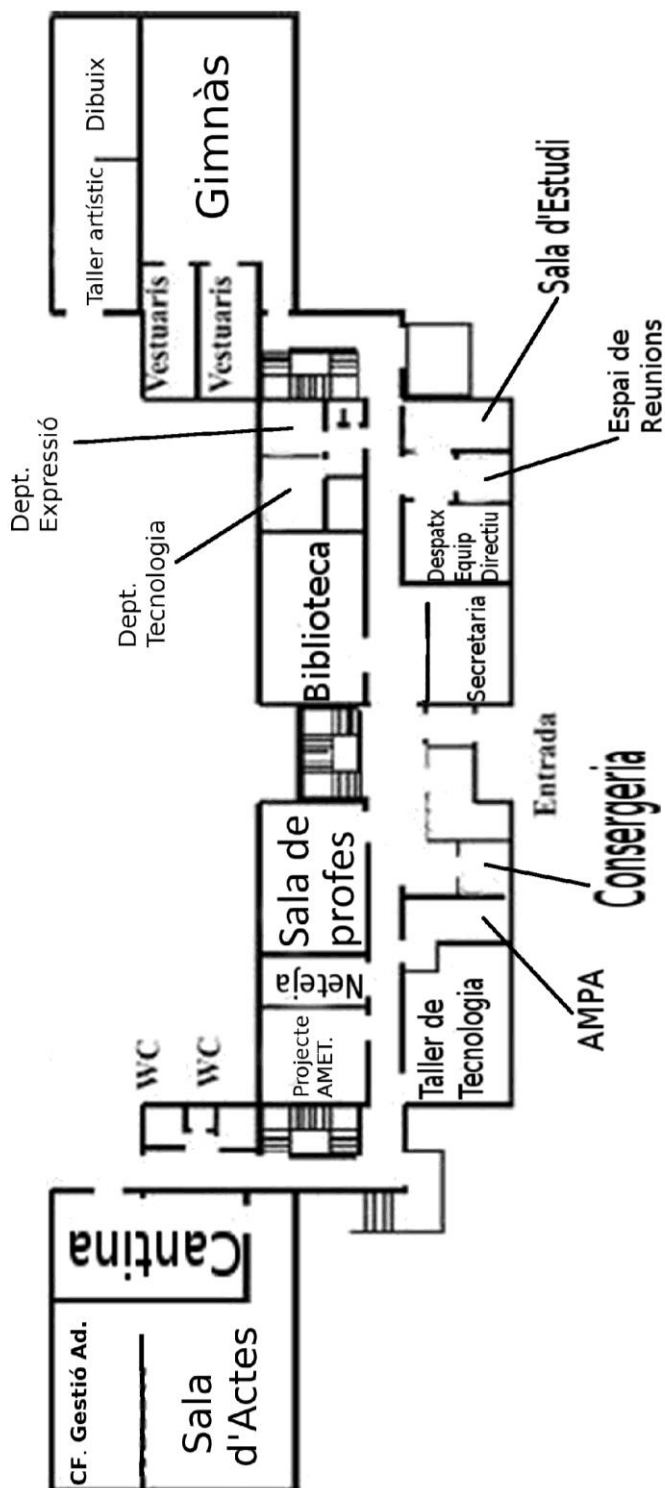



*DISTRIBUCIÓ DELS ESPAIS DEL CENTRE*  
(PRIMERA PLANTA)

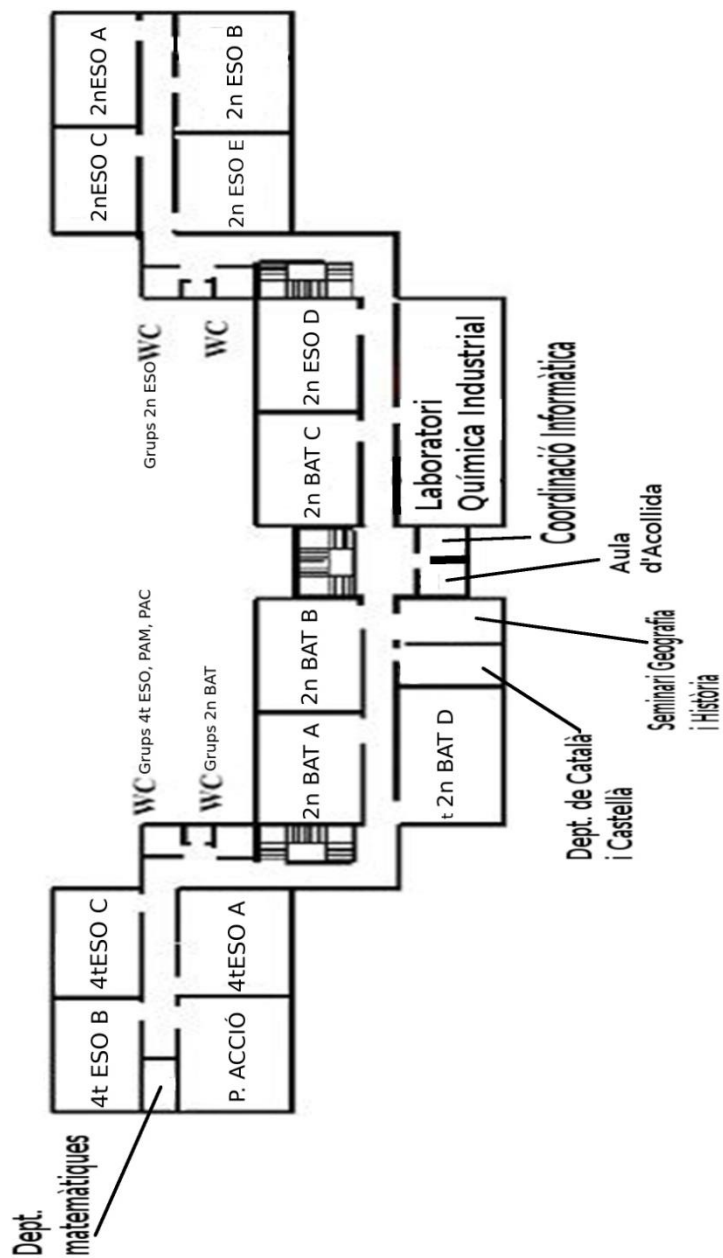



*DISTRIBUCIÓ DELS ESPAIS DEL CENTRE*  
(SEGONA PLANTA)

