

NOM:

COMPRENSIONS LECTORES

A. COMPRESIÓ LECTORA 1: Observa i respon.



1. Quin és el número premiat en aquest sorteig?
Quina sèrie? Quina fracció?
2. Quin dia s'ha fet el sorteig?
3. Quant ha costat aquest dècim? Si pagues amb un bitllet de 20 euros, quants diners t'han de retornar?

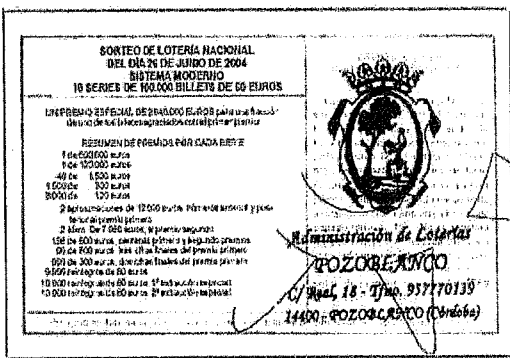

4. A quina administració de loteria s'ha comprat?
5. Si volguessis comprar un altre dècim a aquesta Administració, a quina adreça hauries d'anar?
6. A quina província pertany aquesta ciutat? I a quina Comunitat Autònoma?
7. Si volguessis comprar 45 dècims, quants diners et gastaries?

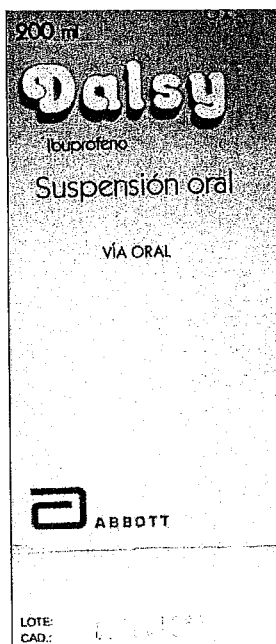

1. Com es diu el medicament de la fotografia?
2. Quina edat és l'adequada per prendre aquest medicament?
3. És una injecció o és un xarop? Com ho saps?
4. Quan caduca?
5. De quin laboratori és?
6. Quina quantitat hi ha al pot?

* Niños menores de 2 años: 1 medida de 2,5 ml 3-4 veces al día.
 * Niños de 3 a 7 años: 1 medida de 2,5 ml 3-4 veces al día.
 * Niños de 8 a 12 años: 2 medidas de 2,5 ml 3-4 veces al día.
 En niños de menos de 30 kg de peso no debe sobrepasar la dosis de 6 medidas de 5 ml al día. Solo en caso de infección del músculo.
 No sobrepasar la dosis recomendada.
 En la fiebre y el dolor se administrará cuando aparezcan los síntomas, se suspenderá una vez hayan desaparecidos.
 Información importante para los padres: Este medicamento contiene alcohol.

B. COMPRESIÓ LECTORA 2: Llegeix i respon.**L'ASSEMBLEA DELS ASES**

Queixosos els ases de la desconsideració en què se'ls tenia, i sobretot, perquè l'home els pegava tant, tractaren de buscar un mitjà per millorar la seva condició social; i van fer una gran reunió

els més entenimentats i savis de l'espècie. Després de llargues discussions, van creure que el millor que podien fer era elevar un memorial de greuges al rei exposant-li els seus desigs. Però, pres l'acord, el que fou difícil va ser trobar qui redactés el document, perquè cap dels reunits no sabia de lletra ni tenia coneixement que en sabés cap altre dels ases coneguts. L'afer hauria estat aviat resolt encarregant la redacció del document a algun altre animal, però van considerar que fora un desprestigi per a l'espècie haver de recórrer a elements no interessats en l'afer.

Fetes llargues investigacions, van saber d'un vell ruc que sabia de lletra, i li fou encarregat per l'assemblea el dictat del memorial.

El vell ruc redactor del document va escollir com a paper una fulla de col, substància prou tova per poder-hi deixar marcada l'empremta de la seva pota, que féu servir de ploma.

Dictat el memorial, fou conferit l'encàrrec d'elevar-lo fins al reia un vell ase que durant la discussió havia donat proves de molt de seny i de tenir una visió molt clara de l'afer.

I el vell ruc emprengué el camí del palau reial. Però, com que era jai i xacrós, aviat es va cansar i no se sentí amb prou forces per dur a cap la seva comesa.

En el poble on es trobava quan les forces li fallaren buscà un ruquet jove i eixerit, i li traspassà l'encàrrec amb la recomanació molt reiterada que posés tot el mirament possible en la seva comesa, perquè d'ell podia dependre la sort de l'espècie.

El ruquet acceptà l'encàrrec i emprengué el camí del palau del rei. Però heus aquí que de tant caminar agafà gana i com que no trobà res per menjar, sense pensar-s'hi gaire es menjà la fulla de

col i amb ella el memorial. De seguida s'adonà que en trobar-se davant del rei no sabia pas què hauria de dir-li perquè gairebé ni sabia de què es tractava ni, que és cas!, parlar tan bé com la fulla de col s'explicava. I decidí presentar-se a l'assemblea i explicar el que li havia passat.

La sorpresa dels reunits fou tan gran que no saberen sinó llançar un gran crit d'admiració i tots feren un llarg «Aaaaaahhhh!», que encara repeteixen els ases quan bramen, perquè tot i els molts d'anys que han passat des que es donà el cas que hem explicat encara els dura la sorpresa.

1.- Contesta les preguntes:

- a) De què estaven queixosos els ases?
- b) Què van decidir fer?
- c) Quin tipus de fulla van escollir per escriure el document?
- d) Qui va escriure el document?

2.- Escriu situacions en les quals creus que és necessari fer una assemblea.

3.- Opina:

- Creus que gràcies a la seva actuació, els ases van aconseguir una millor consideració social? Per què?
- Quan el ruquet va decidir menjar-se la fulla de col, va prendre una decisió intel·ligent? Per què?

4.- Ratlla la paraula de cada grup que no vol dir el mateix que les altres:

vell	ase	encàrrec	admiració
jai	ruc	comensal	sorpresa
ancià	cavall	missió	esbalaïment
avi	somer	feina	resplendor
jove	burro	comesa	atordiment

LÈXIC, GRAMÀTICA I ORTOGRAFIA

1.- Escriu el plural de les següents paraules.

examen	<input type="text"/>	conill	<input type="text"/>	país	<input type="text"/>
pluja	<input type="text"/>	despatx	<input type="text"/>	camió	<input type="text"/>
gas	<input type="text"/>	fotògraf	<input type="text"/>	gos	<input type="text"/>
milió	<input type="text"/>	bacallà	<input type="text"/>	cinturó	<input type="text"/>
nas	<input type="text"/>	desig	<input type="text"/>	pastís	<input type="text"/>

2.- Completa aquestes taules amb cinc noms en cada columna:

INDIVIDUALS	COL·LECTIUS

PROPIS	COMUNS

3.- Escriu el , la o l' davant dels mots següents:

	exemple		eme		una de la nit		entrepà
	instrument		indústria		ira		ull
	hàmsster*		humitat		impertinència		iogurt
	OTAN		11		hiat		anormalitat
	investigació		hiena		enveja		història
	invent		any		aixeta		higiene
	unitat		aire		cassola		Imma
	Haia		humor		agulla		ibèrica
	abric		opinió		idealisme		idea
	agost		Isabel		íntima		il·luminat
	amistat		ou		ungla		humanitat
	imatge		hulla		unça		iliada
	uniforme		ianqui		urna		ullada
	ostra		última		italiana		hospitalització
	úlcerà		igllú		Irene		huitanta

4.- Forma el femení dels següents noms:

- | | |
|-------------|----------|
| noi: | oncle: |
| mestre: | alcalde: |
| amic: | gall: |
| advocat: | actor: |
| psiquiatre: | cavall: |

5.- Completa amb els articles i les preposicions, fent o no contracció, que calgui:

- a) Vés banc diners.
- b) No li dones tabac iaio.
- c) El preu petroli està núvols.
- d) Regalem la roba usada necessitats.
- e) Les claus pis estan rovellades.
- f) estiu, tot el món viu.
- g) Pugeu segon pis?
- h) Dormirem hotel port.
- i) Comenta les notícies diari amics.
- j) No vagis mig carrer.
- k) Anirem institut orla.
- l) Els anuncis diaris són poc cridaners.

6.- Busca al diccionari les paraules següents, a continuació, escriu una oració amb cadascuna d'aquestes paraules:

fetillera, pitonissa, centaure, fonendoscopi i menjadora.

.....

.....

.....

.....

.....

Problemes

Nom _____ Data _____

Recorda

Abans de resoldre un problema:

- 1r Llegeix-lo amb atenció.
- 2n Pensa si has de fer una operació o més.
- 3r Escriu quines operacions has de fer i resol-les.
- 4t Comprova que el resultat final és raonable.

1 Llegeix els problemes i resol:

- La Marina tenia un bric amb 2,5 l de suc de taronja i una gerra amb 0,5 l. Ha repartit tot el suc en 10 gotes, amb la mateixa quantitat a tots. Quants litres de suc ha posat a cada got?

Solució ► _____

- Si un litre de gasolina val 1,543 €. Quant costen 10 l de gasolina? I 25 l?

Solució ► _____

- La Núria ha fet una comanda de 600 samarretes. N'ha demanat el 40% de color vermell, i la resta, de color blanc. Quantes samarretes de cada color ha demanat?

Solució ► _____

- En Raül ha comprat un rentaplats que li ha costat 617,45 € i un forn que valia 482,55 €. Quan ha anat a pagar-ho li han fet un descompte del 12%. Quant ha hagut de pagar en total?

Solució ► _____

1 Observa el preu d'aquests productes, llegeix i resol:

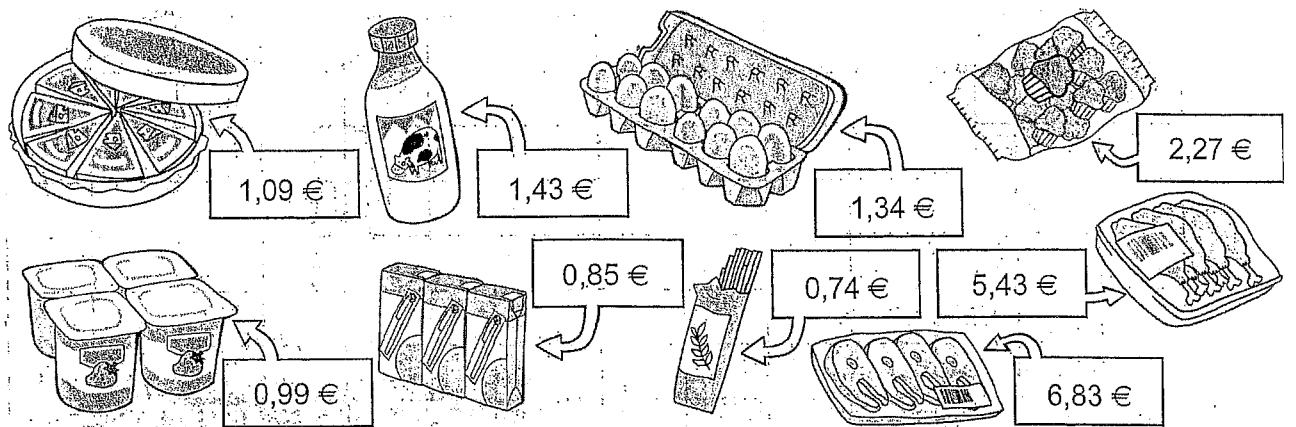

- En Marc té 20 € i vol comprar llet, iogurts, magdalenes, pollastre, formatgets i salmó. Podrà comprar-ho tot? Quant li faltará o li sobrarà?

Solució ► _____

- Fixa't en els diners que té la Maria i encercla quins grups de productes podria comprar.

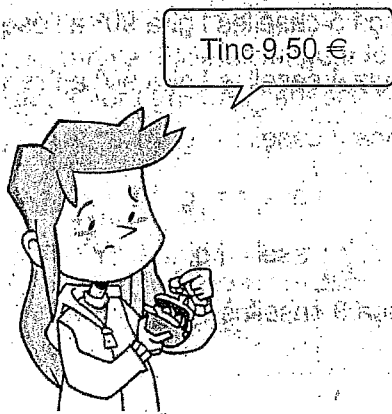

- 1 llet, ous, espaguetis i pollastre
- 2 formatgets, magdalenes i salmó
- 3 iogurts, sucs, espaguetis, formatgets i magdalenes

- Quins productes compraries tu amb 7,75 €? Escriu-los i calcula el total de la compra i els diners que et sobrien.