

CICLE MITJÀ: 4T

PROPOSTA SETMANAL

8

Vingaaaaaaa que passo llista!!!!!!

Qui falta...



Ah no!!! Ja esteu tots aquí!!!



Com esteu??? Guapos i guapes com sempre!!



però...

Què grans ¡!!!! Sí, sí, us veiem i esteu **enormes** !!!

No m'estranya... **teniu 78 dies més** que quan vam tancar l'escola a l'11 de març.

→ Matemàtiques

1. Enigmes:

a) Pista enigmes gats, ratolins...: $1 + (\text{gat} \times \text{gat}) = 17$

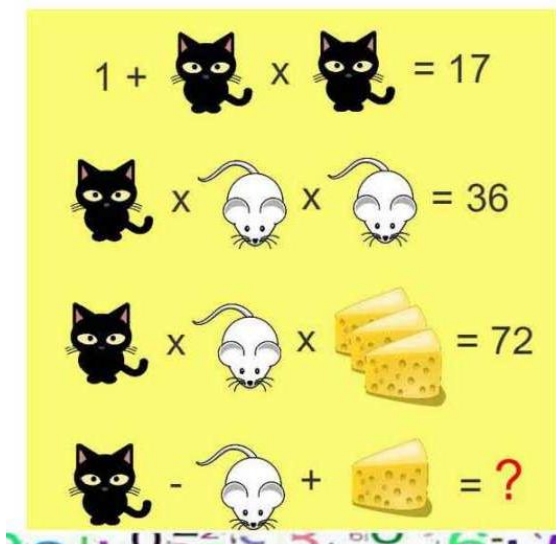

$1 + \text{gat} \times \text{gat} = 17$

$\text{gat} \times \text{ratolí} \times \text{ratolí} = 36$

$\text{gat} \times \text{ratolí} \times \text{queso} = 72$

$\text{gat} - \text{ratolí} + \text{queso} = ?$

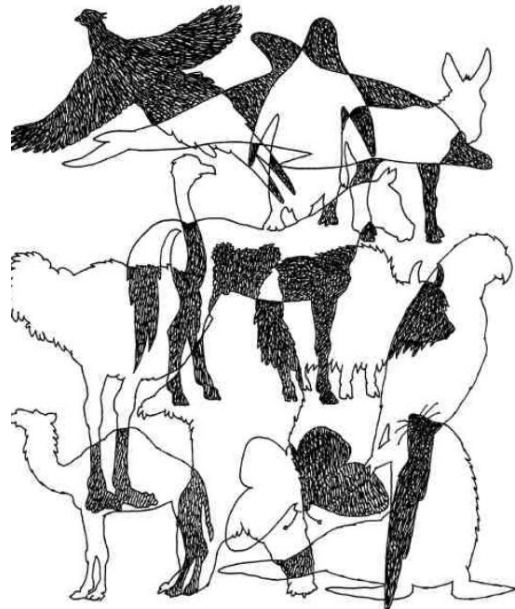

b) Quants animals hi ha? Fixa't bé en les siluetes! Escriu en ordre alfabètic el nom dels animals.

2.- Continuem repassant una miqueta les fraccions:

Fracció en la recta numérica:

<https://es.ixl.com/math/4-primaria/fracciones-de-rectas-num%C3%A9ricas-fracciones-unitarias>

3.- Us heu parat alguna vegada a observar quantes coses teniu a casa o quantes coses es fan cada dia? Doncs us passem un tastet de preguntes per tal que us fixeu una miqueta més en atot això . Vinga, atents, PENSEU i calculeu!

	RESPOSTA
A quants graus està la nevera de casa?	
Quantes bombetes hi ha a casa en total?	
Quantes passes hi ha des de la porta d'entrada fins a la teva habitació? Si mesures el teu peu(en cm) sabries calcular el total de cm fins a la teva habitació? Després ho podries passar a m. (recorda que 1m= 100cm)	
Quants llibres tens a casa?	
Quantes rentadores heu fet a casa aquesta setmana? (compteu set dies a partir de qualsevol que decidiu començar a calcular-ho)	
Quantes forquilles tens a casa? I si en tinguessis el doble, quantes tindries?	
Quants metres (d'alçada) fa la porta d'entrada de casa? Si no tens un metre per mesurar, fes-ho amb pams. I si ara calcules el total comptant totes les portes de casa?	
Quantes activitats has fet de totes les propostes?	
Portem 78 dies confinat... si has llegit 20 minuts	

<p>cada dia, quants minuts has llegit des de que vam començar el 3 d'abril a posar els deures al bloc? (recorda que has de descomptar els caps de setmana)</p>	
<p>Quants àpats has fet durant aquests dies de confinament? (Per àpats ens referim a esmorzar, dinar, berenar i sopar.)</p>	

→ Castellano:

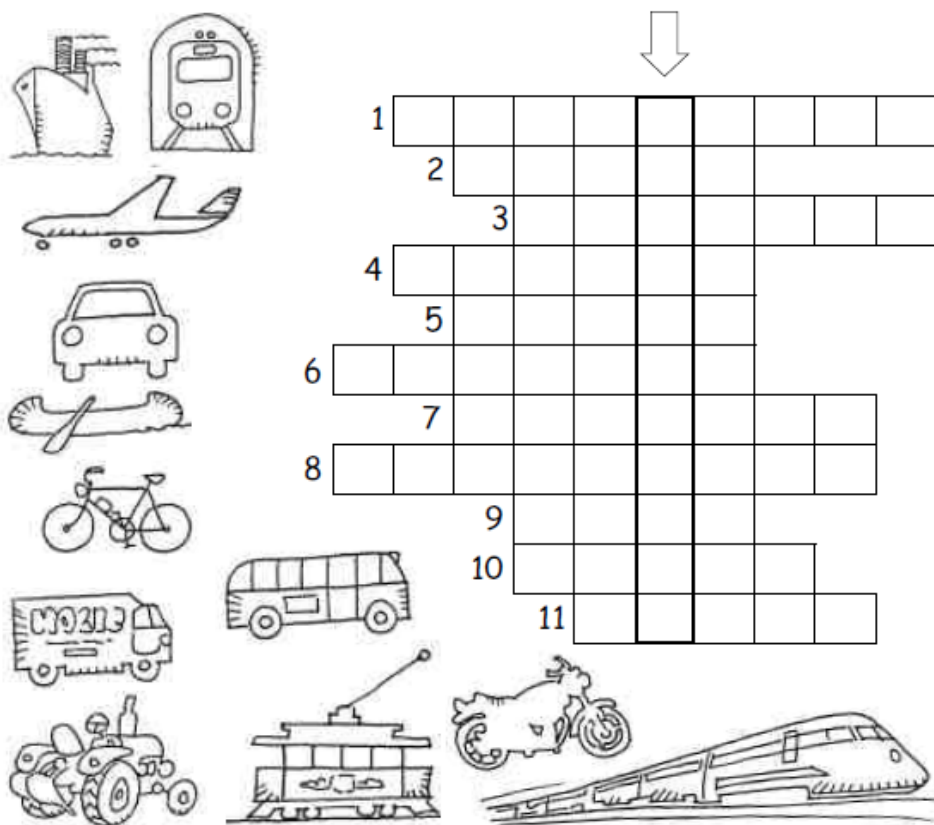

1

2

3

4

5

6

7

8

9

10

11

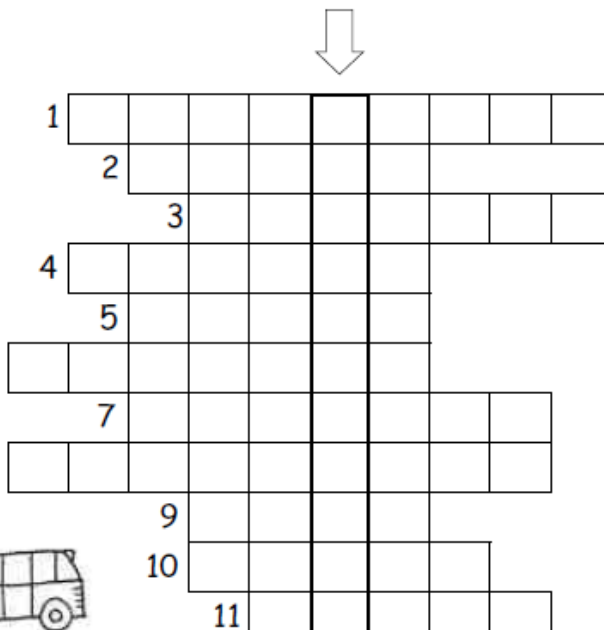

Lee las definiciones y resuelve este crucigrama sobre los medios de transporte.

Al completarlo, podrás leer el nombre de un vehículo de dos ruedas en la columna señalada.

- | | |
|--|--|
| <p>1. Suele circular por las carreteras y tiene cuatro ruedas.</p> <p>2. Tiene ruedas y vuela.</p> <p>3. Transporta personas y hace paradas.</p> <p>4. Transporta mercancías por carretera.</p> <p>5. Transporta mercancías y personas por el mar.</p> | <p>6. Tiene ruedas y lleva un cable en la parte superior.</p> <p>7. Lo utilizan los agricultores.</p> <p>8. Su motor son las piernas.</p> <p>9. Transporta mercancías y personas por raíles.</p> <p>10. Circula bajo tierra.</p> <p>11. Es rápida, pero te puedes mojar.</p> |
|--|--|

2. Lee esta noticia y resúmela:

Tres hermanos menores de doce años se dejan picar por una viuda negra para convertirse en Spiderman

El jefe de Epidemiología del Ministerio de Salud de Bolivia ha animado a los padres a tener más cuidado con sus hijos



Tres hermanos de ocho, diez y doce años de Bolivia **han provocado que una araña del tipo viuda negra les pique** para convertirse en Spiderman.

Los hechos sucedieron el pasado 14 de mayo en Chayanta (Potosí), según informó este fin de semana el jefe de Epidemiología del Ministerio de Salud, Virgilio Pietro. Aquella mañana, los pequeños **debían sacar a pastar a las cabras de la familia** mientras su madre salía a buscar leña para utilizar en la cocina.

En medio del camino que habían de recorrer en el desempeño de su tarea, los niños se encontraron con una araña negra. Al percatarse de la presencia del animal, los tres hermanos recordaron **cómo el hombre araña consiguió sus poderes**.

Así, los menores decidieron «experimentar» con el insecto para lograr convertirse en superhéroes. El mayor logró que le picara «estimulándola con un palo» y animó a sus hermanos a hacer lo mismo.

Tras comenzar a presentar dolores musculares, sudoración, fiebre y temblores generalizados a los pocos minutos, los niños **tuvieron que ser trasladados de urgencia al Hospital del Niño en La Paz**, en la ciudad de Llalagua. Allí, los médicos aplicaron un suero contra las picaduras y hoy los

→ Català:

1.- Lectura 20' diaris

Aquesta setmana us recomanem aquesta web per llegir contes online, estan disponibles en català i en anglès.

<https://www.ccma.cat/tv3/super3/una-ma-de-contes/texts-dels-contes/fitxa/126701/>

2. Rutines:

	DILLUNS	DIMARTS	DIMECRES	DIJOUS	DIVENDRES
Avui dedico una paraula maca, agradable a algú de casa.					
Anoto en quina tasca he col·laborat(escombra, rentar plats, recollir roba, endreçar espais..)					
Penso en un repte que ha de fer algú de casa(ha de ser no gaire difícil i divertit)					

3. Comprensió lectora:

Abans de llegir...

- A casa teva teniu algun animal de companyia o n'heu tingut alguna vegada? _____
- De quin tipus? _____
- Subratlla amb quin altre nom es coneixen els animals de companyia:

eslògans **mascotes** **anuncis**

ESPAGUETTI MIU

L'Espaguetti era un gat jove salvat de l'aigua. I tot aquell que ha estat salvat en guarda agraïment.

La feta havia passat quan ell era un esquitx de gat que cabia en una butxaca mitjana, tenia la cua com un macarronet i només feia cagarrons de fideu fi. El cas va anar així: volent beure d'un dipòsit del carrer, la tapa havia quedat una mica separada i, com que era tan menut, s'hi havia entaforat, però després no en podia pas sortir.

Llavors havia amollat tot de mius, estrets i llisos, podeu pensar, fins que els dits d'una sola mà d'un noi cepat l'havien hissat enlaire. Per això, sempre que estava en un mal pas, o en un mal forat, tornava a sentir com si una mà poderosa l'en tragués. Potser fins i tot, en les seves llargues becaines, somniava que algú el feia volar fins a un núvol tou i rialler. Era un gat alegre. [...]

La Clara cantava, cama a dalt, cama a baix de la vorera, quan va veure un gatet prim com una flauta. En realitat la Clara només cantussejava. No deia pas com fa la cançó:



Sinó:

«Que em pastura la verdura i se'm menja l'enciam».

«Que em pastura la pintura i s'hi menja l'aviram».

Però el fet no té importància. La Clara de seguida va deixar d'entonar les paraules per fixar-se en l'Espaguetti i li va acostar la mà simulant oferir-li un nyam, però sense res al palmell. Si bé ell va parar el miol per olorar els dits de la nena, només va ser un moment. De seguida va saber que allí no hi havia res que pogués ensalivar i fer baixar gola avall.

La Clara va seguir-lo, una mica desil·lusionada, fins que el pare la va cridar. Va girar-se encara a mirar i va poder veure l'Espaguetti Miu, com estirava el coll del seu cos primíssim i llarg. [...]

Però vet aquí que un bon dia es van tornar a trobar. L'Espaguetti feia temps que era independent. Rondava sol, però la Clara vivia acompanyada de pares i de germana. I aquell matí, que era d'un diumenge, el gat primet va córrer a amagar-se sota la panxa d'un cotxe de color blanc, al costat mateix del portal per on la nena, els seus

pares i un cotxet de quatre rodes acabaven de sortir per passar a ocupar una bona clapa de vorera. Llavors la Clara va sentir aquell miol més fi que cap altre i va estirar la mare per presentar-li l'Espaguetti:

—Sí, sí, aquell gatet que et vaig dir l'altre dia...

Era incòmode ajupir-se tant per veure el gat llargarut que, només de tant en tant, allargava un miu.

Del rosegó de galeta que la germana havia abandonat a la falda, la Clara va fer-ne engrunes i va acostar-les a l'Espaguetti, allà baix, a sota la panxa plana del cotxe blanc. I ell no es va fer pregar gaire. S'hi va abraonar amb tanta salivera que les dentetes, cansades de no treballar, la deixaven escapar a raig. I els pares es van commoure d'aquella gran gana. Però:

—deu tenir puces

—pot estar malalt

—embrutarà el pis

—els gats

esgarrapen. [...]



Per fi la Clara tenia un somni feliç. Veia com l'Espaguetti Miu recorria la barana alçant amunt la cua esvelta i elegant. [...]

La nena va començar a cridar-lo i va notar que la veu no tenia volum, però la mare i la Clàudia van sentir-la i van entrar de seguida a l'habitació. Van veure l'Espaguetti tan tranquil al balcó.

Passada la sorpresa, la mare va anar a la nevera i en va treure la bosseta que el pare hi havia deixat i, quan va tornar, va deixar la carn al balcó i es va apartar cap a dins a mirar amb les dues filles. Ara era l'Espaguetti el qui es creia que somniava amb aquell nyam deliciós per a ell tot sol. I a la Clara se li feia estrany notar que estava desperta i que el gatet amb qui ella volia jugar endrapava sense perdre temps al balcó de casa. [...]

Se sentia molt i molt contenta, perquè estava segura que l'Espaguetti Miu es quedaria sempre més a casa seva.

M_{aria} B_{arBa}l: *ESPAGUETI Miu*. Barcanova

Activitats

1. Tria la resposta correcta:

L'Espaguetti Miu era un gat...

- petit que cabia en una butxaca mitjana.
- mitjà i de color negre.
- gros, perquè cabia en una butxaca de gegant.

Un noi cepat va salvar l'Espaguetti Miu...

- agafant-lo amb una canya.
- estirant-lo amb les dues mans.
- hissant-lo enlaire amb els dits d'una mà.

La Clara va trobar l'Espaguetti...

- sota un fanal del carrer.
- un dia que jugava i cantava al carrer.
- un dia que plovia.

Finalment, l'Espaguetti...

- es va quedar a casa de la Clara.
- se'n va tornar al seu amagatall.
- va viure sempre més al carrer.

2. Per què els pares de la Clara no volien quedar-se un gat del carrer?

3. Quin era el somni de la Clara? I el de l'Espaguetti Miu?

→ **Experiment:**

Recordeu que la setmana passada us va posar les ulleres de científics i científiques, amb la Laura i el Joan. Doncs aquesta setmana us proposem un súper experiment. Només cal posar en un got de vidre un ou, dels que utilitzem per fer truites, amb vinagre. Deixarem l'ou amb closca i cru dos dies amb el vinagre. Quan l'ou porti 24h, 1 dia, l'haureu de canviar el vinagre i posar-hi de nou. I 24h més tard podreu comprovar com l'ou ha canviat i sense por llenceu-lo contra el terra. Què penseu què passarà?

- Un cop fet l'experiment completeu el quadre **amb dibuixos**:

Material per fer l'experiment:	L'ou el primer dia:
L'ou l'últim dia:	L'ou llençat contra el terra:



→ **English:**



1. This week you are going to play some online games to practice the numbers, the time and “Do you like...?”. Pay attention, there are a few new words, they are not difficult. You can do it!!

Aquesta setmana aneu a jugar a alguns jocs online per practicar el números, les hores i “T’agrada..?”. Pareu atenció, algunes poques paraules son noves, no son difícils. Ho podeu fer!!

2. Click in this link

<http://koalertext.com/public/index.php/lessonsv2/3/13>

3. Play the four games from each topic:

Jugueu als quatre jocs de dins de cada tema:

DO YOU LIKE...?

> Arcade

> The Wheel

> Bowling

> Robotics

THE TIME :00 / :15 / :30 / :45

> Arcade

> The Wheel

> Bowling

> Robotics

NUMBERS 2

> Arcade

> The Wheel

> Bowling

> Robotics

EDUCACIÓ FÍSICA

JUST DANCE o FUTBOL-PLANXA



Aquesta setmana us proposem triar entre un joc adaptat: Futbol-planxa i unes “coreos” del JUST DANCE.

Així que...tens ganes de jugar a futbol planxa? o et ve de gust ballar?

Carreguem piles i a moure'ns!!



(Clica a sobre de la imatge)