

Pla d'actuació curs 2021/22

Dona resposta de com serà l'obertura dels centres educatius el proper curs 2021-2022 d'acord amb les mesures que estableixen des de les autoritats sanitàries amb motiu de la pandèmia per COVID-19.

Objectiu:

Establir les bases per tal que el curs 2021-2022 es pugui reprendre amb les **màximes garanties, buscant l'equilibri entre protecció de la salut** de les persones als centres educatius, la correcta gestió de la pandèmia i el **dret de tots infants i joves a una educació de qualitat.**



Escola El Far
CALELLA

Espais disponibles

Tipus d'aula / Espais	Nombre	Observacions
Aula infantil	6	55 m ²
Aula primària	12	57 m ²
Aula desdoblament / reforç	4	32.5 m ²
Aula psicomotricitat	1	62.8 m ²
Aula informàtica	1	51 m ²
Aula música	1	50 m ²
Aula complementària	1	50 m ²
Biblioteca	1	59.8 m ²
Gimnàs	1	219.1 m ²
Zona d'esbarjo infantil:	1	Informació no disponible
Zona d'esbarjo primària:	1	Informació no disponible
TOTAL ESPAIS PER ATENDRE GRUPS	28	

Grups estables

- Grups de convivència són grups estables establerts d'alumnes amb el seu tutor/a en els quals es produirà la **socialització de les persones que l'integren**.
- Poden formar part d'aquest grup altres docents, personal de suport educatiu i/o d'educació inclusiva si la major part de la seva jornada transcorre en aquest grup.

Grups i desdoblaments

GRUPS	Alumnes	Docents		PAE	
		Estable	Temporal	Estable	Temporal
P3 A	16	Cristina M	2: anglès i música	1 TEI	1: EE
P3 B	17	Adriana	2: anglès i música	1 TEI	1: EE
P3C	17	Montse V	2: anglès i música	1 TEI	1: EE
P4 A	26	Paqui	2: anglès i música		2: EE, VET
P4 B	25	Alba	2: anglès i música		1: EE, VET
P5A	26	Montse P	2: anglès i música		2: EE,VET
P5B	26	Sandra D	2: anglès i música		1: EE
1r A	17	Rosa	3:anglès, música i EF		1: EE
1r B	17	Sílvia	3: anglès, música i EF		1: EE
1r C	17	Anna V	3: anglès, música i EF		2: EE, VET
2n A	26	Yolanda M	3: anglès, música i EF		2 EE, VET
2n B	27	Patricia	3: anglès, música i EF		1: VET
3r A	13	Lourdes	3: anglès, música i EF		1 EE
3r B	14	Mar/Eva	3: anglès, música i EF		1 EE
4t A	24	Yolanda F	3: anglès, música i EF		1 EE
4t B	24	Xavi P	3: anglès, música i EF		1 EE
5è A	15	Ignasi	2: anglès, música		1EE
5è B	17	Joan	3: anglès, música i EF		1 EE
6è A	25	Sandra C	3: anglès, música i EF		2 EE, VET
6è B	25	Roser	3: anglès, música i EF		1 EE

Organització de centre

- **Circulació interna de centre**
- L'escola tindrà uns **itineraris per facilitar el moviment per dins del centre.**
- Es farà ús dels diferents wc que disposa l'escola i així es minimitzarà el fet que es produeixin trobaments d'alumnes de diferents grups estables.

Horaris d'entrades i sortides

Només 1 acompanyant per alumne.

És imprescindible SER PUNTUAL.

Es demana que no es vingui a l'escola NI ABANS NI DESPRÉS DE L'HORARI ESTIPULAT PER CADA GRUP.

HORARI MATÍ		8:50 12:20	9:00 12:30	
HORARI TARDA		14:50 16:20	15:00 16:30	
ENTRADA ESCOLA:				
ACC1	Infantil (porxo infantil)		P3 A,B i C	50 alum
ACC2	Infantil (pati sorra)		P4A i B	51 alum
ACC3	Principal+Porxo (central)		P5 A, B	52 alum
ACC3	Principal+ fila PATI (primària)	1r A,B i C_51		104 alum
		2n A i B_53		
ACC4	Pati reixa cuina + fila pati	3r A i B		27 alum
ACC4	Pati reixa cuina + fila pati		4t A i B	48 alum
ACC5	Pati reixa biblioteca + entrada a l'aula		5è A, B	32 alum
ACC5	Pati reixa biblioteca + entrada a l'aula	6è A, B		50 alum

Zones d'espera

- ZONES D'ESPERA FORA L'ESCOLA:
- Es recomana que les famílies esperin a les zones indicades segons l'accés que utilitzen i no entrar a l'escola fins a l'avís del conserge.

Hores d'entrada i sortida 8:50h - 12:20 - 14:50 - 16:20

- **1r**- ZONA D'ESPERA: PLACETA DAVANT LA POLICIA LOCAL
- **2n**- ZONA D'ESPERA: PLAÇA MURIEL CASALS DAVANT ENTRADA FÀBRICA
- **3r**- ZONA D'ESPERA: ENTRADA N-II CUINA
- **6è** - ZONA D'ESPERA: ENTRADA N-II GESTVIA

Hores d'entrada i sortida 9:00h - 12:30 - 15:00 - 16:30

- **P3** - ZONA D'ESPERA: PLACETA DAVANT LA POLICIA LOCAL
- **P4** - ZONA D'ESPERA: VORERA COSTAT ESCOLA
- **P5**- ZONA D'ESPERA: PLAÇA MURIEL CASALS DAVANT ENTRADA FÀBRICA
- **4t** - ZONA D'ESPERA: ENTRADA N-II CUINA
- **5è** - ZONA D'ESPERA: ENTRADA N-II GESTVIA

Plànol de les zones d'espera Infantil

Zones d'espera per entrar a l'escola: Educació infantil

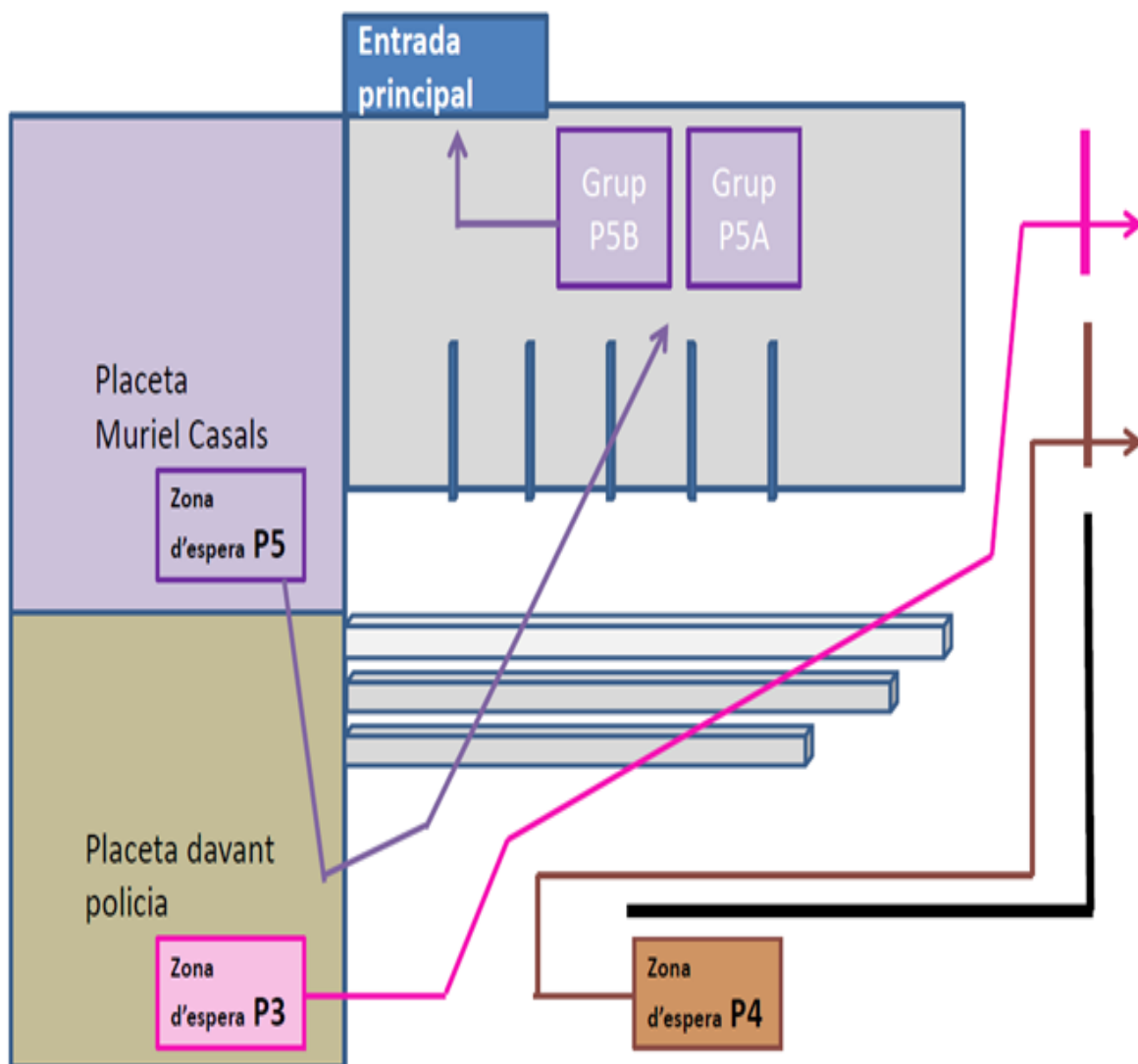

Plànol d'entrades a les aules d'infantil

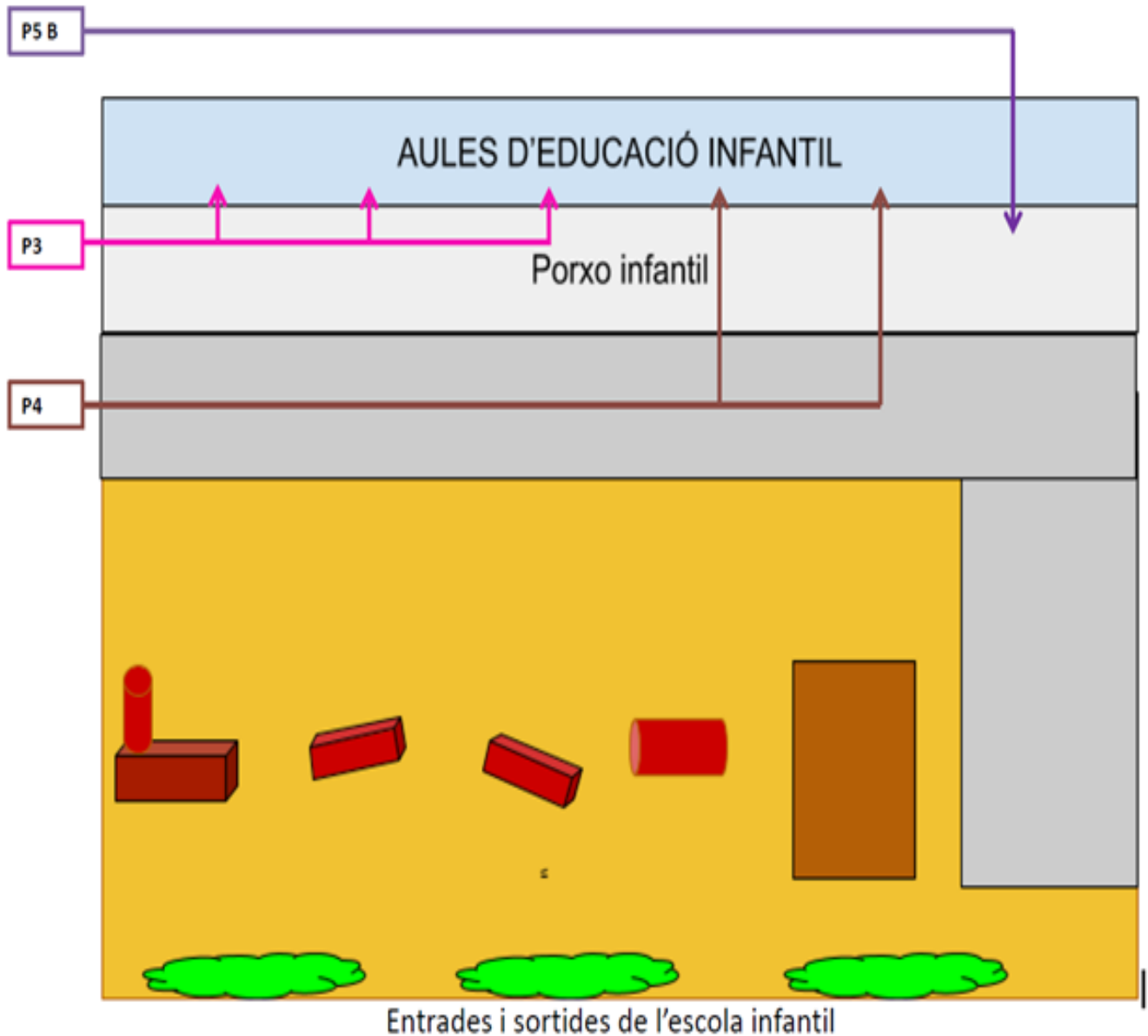

Plànol de les zones d'espera de Primària

Zones d'espera per entrar a l'escola: Cicle Inicial

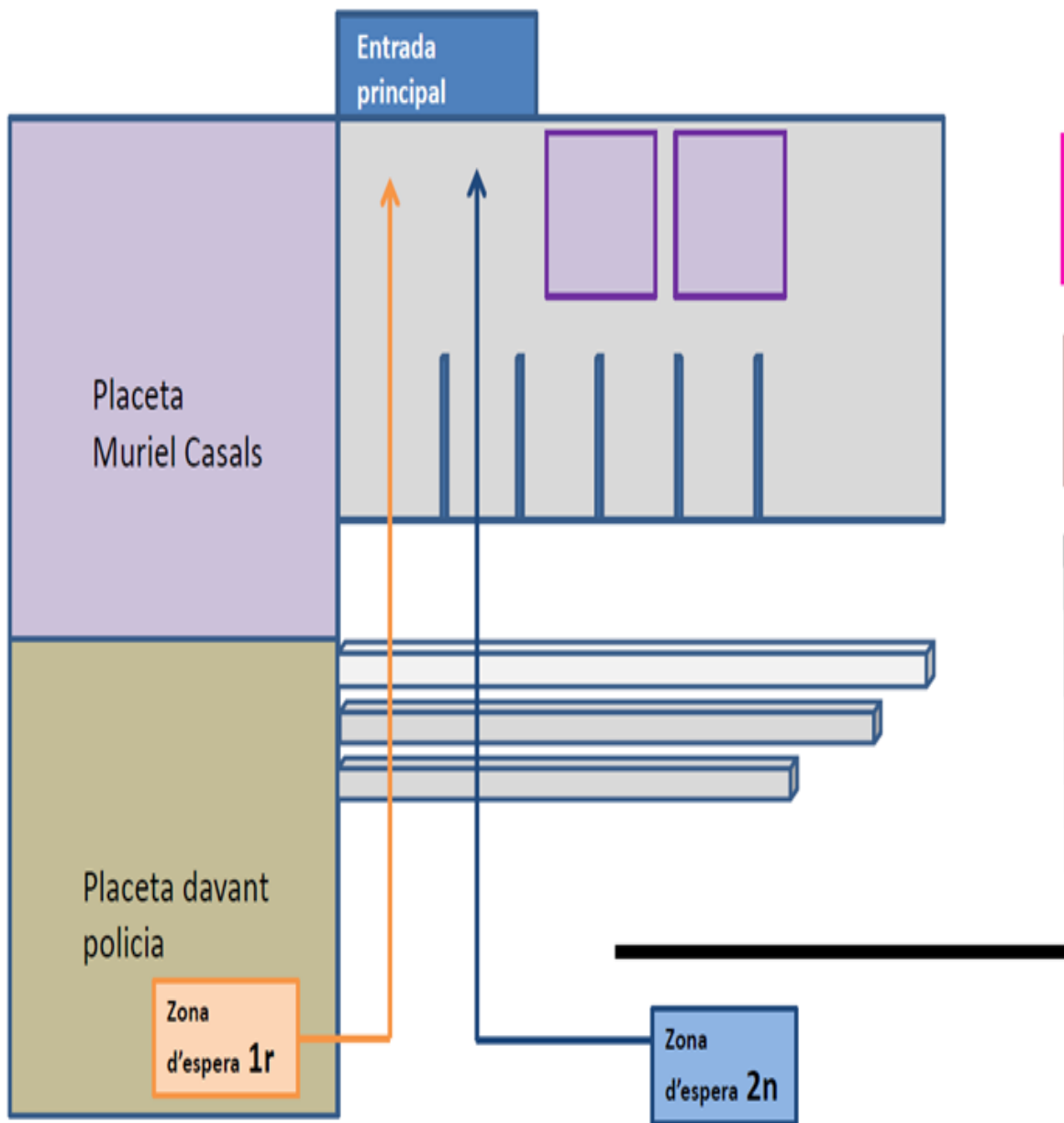

Entrades i sortides de l'escola primària

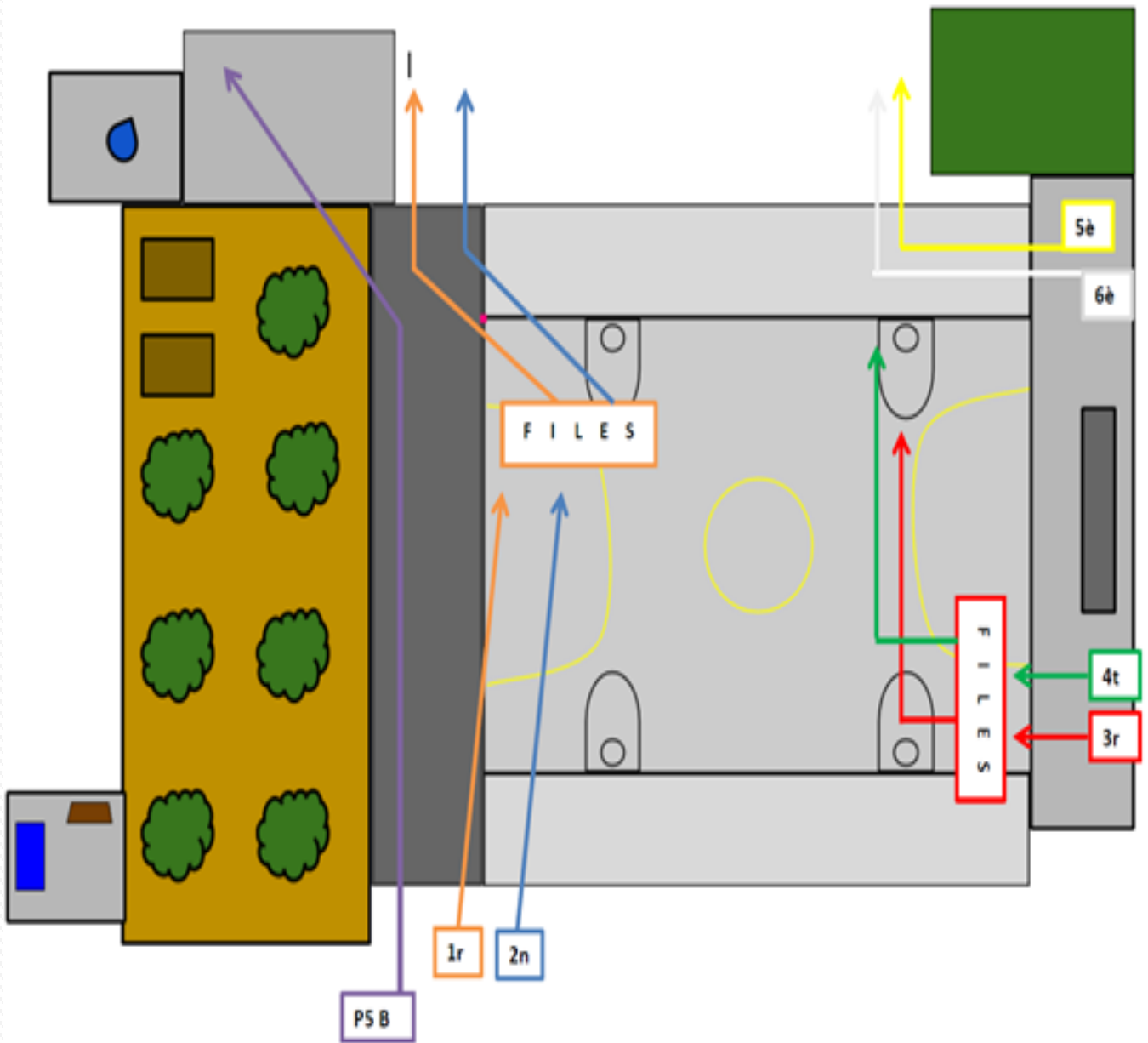

Organització de l'espai d'esbarjo

i. PATI D'INFANTIL

Els 5 grups d'**infantil de P3 i P4** jugaran al pati d'infantil en un mateix torn de 10:45h a 11:15h. esmorzaran a la classe i tot seguit sortiran al pati.

El pati d'infantil es dividirà en 2 zones de joc en les quals s'ubicaran els infants de P3 en una zona i els infants de P4 en l'altra zona.

S'organitza una rotació dels espais. Es permetrà la interacció entre l'alumnat del mateix nivell fent ús de la mascareta tal com indica el Pla d'actuació per al curs 2021-22 per a centres educatius en el marc de la pandèmia.

ii. PATI CENTRAL DE PRIMÀRIA

ZONA 1: porxo del teatre + sorral + taula de tennis taula costat gimnàs

ZONA 2: pista de bàsquet més propera a la serp+ laterals

ZONA 3: pista ubicada al centre del pati (entre les dues pistes de bàsquet transversals) + taula de tennis taula movable.

ZONA 4: pista de bàsquet + porxo de gespa

zones de patis fora de l'escola:

ZONA D: Parc Dalmau-Dinosaure

ZONA PCP: Plaça Conrad Prat

ZONA POE: Pati de l'Ós 1 ESPLANADA

ZONA POG: Pati de l'Ós GRONXADORS

ZONA POM: Pati de l'Ós MUNTANYA

Totes les zones dels patis de primària s'ocuparan per 2 grups estables. **Els grups sempre seran del mateix nivell i es farà ús de les mascaretes.** Els grups que fan l'esbarjo en zones de pati externes a l'escola esmorzaran a les zones establertes en espais degudament separats ja que esmorzen sense mascareta; mentre que els grups que facin pati dins les zones escolars esmorzaran a la classe uns 10 minuts abans de l'hora d'esbarjo per garantir que quan surten al pati van amb la mascareta posada. En el cas que no s'hagi acabat d'esmorzar, es decidirà una zona del pati per acabar d'esmorzar sense que hi hagi possibilitat d'interaccionar sense mascareta.

S'organitzarà una rotació d'ús de les diferents zones.

Relació amb l'escola

- La comunicació serà el mínim presencial possible. La comunicació serà **preferentment per escrit**,
 - **(agenda o carpeta a infantil)**
- **per telèfon i/o de forma virtual**. Per tant el centre, ha vetllat perquè es tinguin dades actualitzades dels telèfons i adreces de correu electròniques.

•
Es penjarà la informació que es cregui oportuna a la **pàgina web** del centre.

- **<https://agora.xtec.cat/escolaelfar/>**

Adaptació P3

- El centre farà una adaptació dels nens de P3 esglaonada, es deixarà entrar un familiar per alumne en els dies d'acollida
 - Es dividirà cada grup A,B i C en dos: **1** i **2**
- 13 de setembre: GRUP **1** farà l'horari de 9 a 10'30h
- GRUP **2** farà l'horari de 11 a 12'30h
- 14 de setembre: GRUP **1** farà l'horari de 9 a 12'30h
- GRUP **2** farà l'horari de 15 a 16'30h
- 15 de setembre: GRUP **2** farà l'horari de 9 a 12'30h
- GRUP **1** farà l'horari de 15 a 16'30h
- **A partir del dia 16 de setembre, l'horari serà l'habitual.**

Abans de venir a l'escola

Annex 1. Llista de comprovació de símptomes per a les famílies

Si el vostre fill, filla o infant o adolescent tutelat no es troba bé, marqueu* amb una creu quins d'aquests símptomes presenta:

- Febre o febrícula (per sobre de 37,5 °C)
- Mal de coll**
- Refredat nasal**
- Tos
- Dificultat per respirar
- Fatiga, dolors musculars i/o mal de cap
- Mal de panxa amb vòmits o diarrea
- Pèrdua d'olfacte o gust (infants grans i adolescents)

32

Si a casa hi ha alguna persona adulta¹ que no es troba bé, marqueu* amb una creu quins d'aquests símptomes presenta:

- Febre o febrícula
- Tos seca
- Dificultat per respirar
- Falta d'olfacte i/o de gust
- Mal de coll
- Mal de cap
- Vòmits i diarrees
- Fatiga
- Pèrdua de gana
- Dolor generalitzat a les articulacions i/o musculatura
- Refredat nasal

* Si heu marcat una o diverses caselles cal que eviteu portar l'infant a l'escola i que us poseu en contacte amb els/les responsables del centre educatiu per comunicar-ho. En l'horari d'atenció del vostre centre d'atenció primària, poseu-vos en contacte telefònic amb el vostre equip de pediatria o de capçalera. En cas contrari, truqueu al 061.

** Com que el mal de coll i el refredat nasal (amb o sense mocs) són molt habituals en els infants, només s'haurien de considerar símptomes potencials de covid-19 quan també hi ha febre o altres manifestacions de la llista de símptomes.

Aquesta llista de símptomes pot patir variacions en funció de l'estat vacunal de les persones i el context epidemiològic del moment.

¹ Si es tracta d'un altre infant o adolescent de la unitat familiar utilitzeu la primera llista.

Mesures de protecció i prevenció

- **Utilització de la mascareta:**
- Infantil: ús quan hi hagi interacció entre grups estables
- A primària: obligatòria

- **Distànciament físic:** **NO** en grups estables, 1'5m en altres casos

- **Presa de temperatura:** en cas de simptomatologia
-
- **Rentat de mans:** Es tracta de les mesures més efectives per a preservar la salut dels
- infants així com del personal docent i no docent.
-
- Es requerirà rentat de mans:
- A l'arribada i a la sortida del centre educatiu.
- Abans i després dels àpats.
- Abans i després d'anar al WC.
- Abans i després de les diferents activitats (també de la sortida al pati).

Ventilació, neteja i desinfecció d'espais

- **Pautes de ventilació:** És necessari ventilar les instal·lacions interiors com a mínim abans de l'entrada i la sortida dels infants i almenys 3 vegades al dia, almenys 10 minuts cada vegada.
- Totes les aules han de poder ser adequadament ventilades. Si pot ser es deixaran les finestres obertes.
- **Pautes generals de neteja i desinfecció:** La neteja i la posterior desinfecció d'espais es realitzarà amb una periodicitat diària.
- **Gestió de residus:** mocadors i tovalloles d'un sol ús. Es llencen a contenidors amb bossa, tapa i pedal.

Zones i punts on intensificar la neteja i desinfecció:

- - Interruptors i timbres (aparell electrònic)
- - Manetes i poms de portes, finestres, armaris i arxivadors.
- - Baranes i passamans, d'escalas.
- - Taules
- - Cadires
- - Ordinadors, sobretot teclats i ratolins
- - Aixetes
- - Lavabos.
- - Altres superfícies o punts de contacte freqüent

Protocol d'actuació en cas de detecció d'aparició de simptomatologia compatible amb COVID-19

• El responsable de la coordinació i la gestió de la COVID-19 al centre és **la directora**.

• En incidència, davant d'una persona que comença a desenvolupar símptomes compatibles amb la COVID-19 al centre educatiu:

1. Se l'ha de garantir un espai separat d'una individual ben ventilat.

• 2. S'ha de col·locar una **masca de qualitat** (mínim 3 capes) a la persona que ha iniciat símptomes com a la persona que queda al seu costat.

• 3. Es canvia immediatament el **guantat** (dificultat per respirar, irritació de l'estat general per ventós o diàmetre molt fràgil, dolor abdominal intens, cordó, tendència a adherir-se...) i ha de triar-se un altre.

• 4. Procedir a la **desinfecció** i a la **neteja dels espais** del centre on ha estat la persona afectada.

La direcció del centre ha de:

- **Contactar immediatament** amb la família perquè vingui a buscar l'infant.
- Recomanar a la **família** que es traslladin al domicili i, des d'allí, **contactin telefònicament** amb el seu centre d'atenció primària de referència. Es recomana que sigui el CAP de referència de la persona, del sistema públic de salut, per tal de facilitar la traçabilitat del contagi i el seguiment epidemiològic.
- Introduir les dades a l'**aplicatiu TRAÇACOVID**
- Els **equips d'atenció primària** de referència dels centres educatius estaran a disposició de l'equip directiu dels centres per a mesures de consell sanitari sobre la COVID-19 i seguint el protocol de la pàg.7,8,9 i 10 de "**Protocol de gestió de casos de COVID 19 als centres educatius**"
- **(13.08.2020)**

- Els **germans o familiars convivents d'un cas sospitós** (aquell en què s'ha realitzat PCR i s'està a l'espera dels resultats) han de quedar-se casa fins a conèixer el resultat. Si el resultat és negatiu, poden reincorporar-se al centre educatiu.

Actuació en el cas de germans i/o familiars d'un cas

En el cas de **confirmació d'infecció (PCR positiva)**, els germans o familiars que són contactes estrets han de fer quarantena durant 14 dies i, en el marc de la cerca activa de casos, es realitzarà un PCR a aquests germans o altres familiars convivents. **Un resultat negatiu d'aquest test als contactes no eximeix de la necessitat de mantenir la quarantena en els convivents durant els 14 dies que dura el període màxim d'incubació.**

En qualsevol cas, **no està indicat l'aïllament preventiu de les persones que integren el grup de convivència estable dels germans o familiars del cas en el moment de fer-los la PCR** en el marc de la cerca activa de contactes. En el cas que es confirmés la positivitats en aquests test, s'establiran les mesures oportunes en els grups de convivència dels germans o familiars convivents.

Accions contràries a la convivència

- Qualsevol **vulneració de les normes de protecció i prevenció de forma voluntària pot ser considerada una falta greument perjudicial per a la convivència** en el centre i implicarà, com a mesura preventiva, les mesures que estableixen les NOFC del centre.
-
- Si s'escau, s'incoarà un expedient disciplinari a l'alumne i la no possibilitat de l'alumne d'assistir al centre.