



# Pla d'organització de centre '21-22

*CURS 2021-2022*

Pla d'actuació per al curs 2021-2022 seguint les instruccions del Departament d'Educació per als centres educatius en el marc de la pandèmia per covid-19.



## ÍNDEX

A.	Diagnosi .....	3
B.	Organització dels grups estables .....	4
	Grup classe .....	4
	Atenció a la diversitat.....	5
	Mestres.....	5
	Vetlladors .....	11
C.	Criteris organitzatius dels recursos per l'atenció de l'alumnat amb necessitat específica de suport educatiu .....	12
D.	Organització de les entrades i sortides .....	13
	Fluxos de circulació .....	14
	Gestió de les entrades.....	14
	GESTIÓ DE LES SORTIDES DE CENTRE.....	16
	Sortida al Mig dia: .....	16
	Sortida a la tarda .....	17
	En cas de dies de pluja .....	17
	Retards injustificats i justificats, visita metge .....	19
E.	Organització de l'espai d'esbarjo .....	20
	Distribució Pati Infantil.....	21
	Distribució Pati Primària.....	21
F.	RELACIÓ AMB LA COMUNITAT EDUCATIVA.....	23
G.	Servei de menjador .....	23
	Recollida d'alumnes per part del monitoratge .....	24
	Retorn d'alumnes al mig dia.....	24
	COMUNICACIÓ AMB LES FAMÍLIES .....	25
	Normativa nens/es usuaris del menjador .....	25
	NORMATIVA PROFESSORAT USUARI DEL MENJADOR.....	26
H.	PLA DE NETEJA I MESURES HIGIÈNIQUES .....	26
	Ventilació dels espais .....	26
	Rentat de mans .....	27
	Ús de mascaretes .....	28
I.	Transport.....	28
J.	Extraescolars i acollida .....	29



## ESCOLA PERE DE TERA

Av. Cardenal Vidal i Barraquer, 25  
08913 BADALONA  
Tel: 93 387 01 03  
a8035878@xtec.cat  
<https://agora.xtec.cat/ceip-peredetera>

Servei d'acollida .....	29
K. Activitats complementàries .....	30
Festes .....	30
Activitats, sortides i colònies.....	30
Es programaran a la PGA les activitats, sortides i colònies del curs, amb les adaptacions que calgui ateses les mesures de prevenció i seguretat sanitària. ....	30
L. Reunions dels òrgans unipersonals i col·lectius de coordinació i govern .....	31
M. Protocol d'actuació en cas de detectar un possible cas de covid-19.....	31
Detecció de possibles casos per simptomatologia compatible amb la covid-19.....	32
Mesures preventives o d'autoprotecció del personal implicat en la detecció de casos .....	33
Accions contràries a la convivència.....	33
Seguiment de casos.....	34
N. Seguiment del pla.....	34
CONCRECIÓ PER A L'EDUCACIÓ INFANTIL.....	35
Pla d'acollida de l'alumnat .....	35
O. Pla de treball del centre educatiu en confinament.....	36
Organització del professorat.....	39
Mestre-tutor.....	39
Mestre de reforç .....	39
Mestres EE i AA .....	39



## A. Diagnosi

El curs 2020-2021 va començar i va acabar amb el 100% de presencialitat. Es van aplicar amb eficàcia els protocols contemplats al Pla d'organització de centre. Seguint el protocol establert per a casos positius i les indicacions de les autoritats sanitàries, es van confinar les classes de P4A, 5è A, 4t A, 4t B, 2n B, 5è B.

Quan es confinava un grup es presentava un dossier amb propostes multinivell de les diferents àrees i globalitzades, aglutinant diferents competències.

La comunicació família-escola es va fer mitjançant:

- Pàgina web i correu electrònic del centre
- Grups de delegats del centre
- DINANTIA
- Canals de comunicació de l'AMPA: Instagram i Facebook
- Trucades telefòniques

Dins del Pla d'Educació Digital es van cedir dispositius MIFI per als alumnes que no disposaven de connectivitat a casa.

Per tal de compensar les desigualtats educatives derivades de la covid-19, el Pla de Millora d'Oportunitats Educatives ens va permetre:

- Garantir l'accés en igualtat d'oportunitats dels infants socioeconòmicament desfavorits a les sortides (371 alumnes de P3 a 5è) i colònies (41 alumnes de 6è).
- Potenciar les oportunitats educatives més enllà de l'escola en relació amb l'alumnat amb situació socioeconòmica desfavorida, promovent el benestar emocional de l'alumnat mitjançant tallers d'educació emocional (412 alumnes de P3 a 6è).
- Atendre les necessitats socio-afectives de l'alumnat mitjançant el treball socioemocional i conductual en relació a la identitat de gènere (279 alumnes de 1r a 6è).
- Promoure la formació del professorat per adquirir eines que afavoreixin l'acompanyament socioemocional de l'alumnat mitjançant accions formatives adreçades al professorat en l'àmbit de la identitat de gènere per fer un bon acompanyament emocional a l'alumnat (tot el claustre).
- Combatre la segregació escolar i social fent participants a tots els infants de les activitats escolars en forma de tallers externs (412 alumnes de P3 a 6è).



**ESCOLA PERE DE TERA**

Av. Cardenal Vidal i Barraquer, 25  
08913 BADALONA  
Tel: 93 387 01 03  
a8035878@xtec.cat  
<https://agora.xtec.cat/ceip-peredetera>

Com aspectes a destacar, l'implementació de la plataforma DINANTIA com a eina de comunicació per compartir espais amb les famílies i el treball amb correus electrònics amb domini propi del centre mitjançant el sistema GSUITE.

## **B. Organització dels grups estables**

L'ensenyament serà presencial per a tots els alumnes de l'etapa d'educació infantil i primària. La direcció del centre vetllarà perquè es pugui seguir el curs de manera presencial sempre que la situació sanitària no obligui a un confinament parcial o total.

### Grup classe

Es manté la proposta de l'organització a l'entorn de grups de convivència estable per tal de facilitar la traçabilitat dels possibles casos que s'hi donin. Ens organitzarem per grups estables, els quals estan formats per un grup ordinari d'alumnes, amb el seu tutor o tutora.

A l'hora de fer els diferents agrupaments estables hem prioritzat que es mantinguin els grups/classe amb el mínim nombre de mestres possible per garantir l'estabilitat del grup, facilitar la traçabilitat en cas de contagi i en funció dels recursos humans de que disposem.

Sempre tenint en compte el criteri d'heterogeneïtat i d'inclusió dels alumnes. Per aquest principi d'inclusivitat i per mantenir el grup estable, hem fet els suports dintre de l'aula cercant promoure la docència compartida.

Es tracta d'un grup de persones que tenen una relació propera i molt quotidiana la qual cosa ens permetrà, segons el pla d'actuació per al curs 2021-2022 per a centres educatius en el marc de la pandèmia, que no sigui necessari la distància física interpersonal establerta en 1,5m ni l'ús de mascaretes.

Aquest curs recuperem la figura dels especialistes de música, anglès i Educació Física.

Aquells docents i/o personal de suport educatiu que es relacionen amb més d'un grup estable caldrà que portin mascareta quan no puguin mantenir una distància d'1,5 metres amb els infants.



ESCOLA PERE DE TERA

Av. Cardenal Vidal i Barraquer, 25  
08913 BADALONA  
Tel: 93 387 01 03  
a8035878@xtec.cat  
<https://agora.xtec.cat/ceip-peredetera>

## Atenció a la diversitat

Com a norma general es treballarà a l'aula en format de codocència. Però per aquelles activitats que calgui treballar en dos grups en espais diferenciats (per necessitats de la matèria, manca de material o espai suficient) s'ha assignat un espai fix a cada nivell estable reixit pel mateix mestre sempre. El qual vetllarà per mantenir les mesures higèniques i de seguretat.

Per altra banda aquests agrupament s intergrups respondran a desdoblaments d'àrees curriculars i es faran sota els principis de grups heterogenis per tal de no segregat i estigmatitzar.

Només es faran agrupaments inter o intranivell a aquells alumnes que requereixin una atenció més individualitzada, inclusiva i intensiva (NESE), tasca a càrrec de l'equip de diversitat (Aula d'Acollida, Educació Especial i SIEI).

En aquest cas caldrà adoptar les mesures de protecció, higiene i seguretat tant pel que respecte als desplaçaments com a la situació d'aula (separació d'1,5 metres i/o mascareta).

## **Mestres**

Per aquest curs 2021-22 seguint les instruccions del Departament d'Educació per la reobertura de centres, la distribució de l'alumnat, docents i espais serà:



**ESCOLA PERE DE TERA**

Av. Cardenal Vidal i Barraquer, 25  
08913 BADALONA  
Tel: 93 387 01 03  
a8035878@xtec.cat  
<https://agora.xtec.cat/ceip-peredetera>

CURS - NIVEL L - GRUP	NOMBRE D'ALUMNES	PROFESSORAT ESTABLE	ALTRES DOCENTS que intervenen (amb mesures de seguretat)	Personal d'atenció educativa, que intervé en aquest grup (TIS, educador/a EE, TIE, Aux d'EE, monitors...)	Personal d'atenció educativa que intervé puntualment en aquest grup (amb mesures de seguretat): professionals SIEI, SIAL, monitors...)	ESPAI estable d'aquest grup
P3 A	15	1. LETICIA ANDRÉS	2 <ul style="list-style-type: none"> <li>NÚRIA SANCHEZ (EE)</li> <li>EVA GLANADELL</li> </ul>	SONIA REDONDO ELISENDA ENVANGELISTA	NEUS HERRANZ MARBIEL MACARRON (SIEI)	Aula P3 A
P3 B	14	1. SÍLVIA ALMENDRO	2 <ul style="list-style-type: none"> <li>NÚRIA SANCHEZ (EE)</li> <li>EVA GLANADELL</li> </ul>	SONIA REDONDO ELISENDA ENVANGELISTA		Aula P3 B
P4 A	24	1. VANESA TURRÓ	3 <ul style="list-style-type: none"> <li>EVA GLANADELL</li> <li>NÚRIA SANCHEZ (EE)</li> <li>XAVI BARRRABÉS</li> </ul>			Aula P4 A



## ESCOLA PERE DE TERA

Av. Cardenal Vidalí Barraquer, 25  
08913 BADALONA  
Tel: 93 387 01 03  
a8035878@xtec.cat  
<https://agora.xtec.cat/ceip-peredetera>

P4 B	24	1. ESTHER LOZANO	3 <ul style="list-style-type: none"> <li>EVA GLANADELL</li> <li>NÚRIA SANCHEZ (EE)</li> <li>XAVI BARRRABÉS</li> </ul>			Aula P4 B
P5 A	20	1. M <sup>a</sup> DEL ROSARIO MIGUEL	2 <ul style="list-style-type: none"> <li>ERICA MOYANO</li> <li>NÚRIA SANCHEZ (EE)</li> </ul>	ELISENDA ENVANGELIST A	NEUS HERRANZ MARBIEL MACARRON (SIEI)	Aula P5 A
P5 B	22	1. LAURA BERLANGA	2 <ul style="list-style-type: none"> <li>ERICA MOYANO</li> <li>NÚRIA SANCHEZ (EE)</li> </ul>	ELISENDA ENVANGELIST A	NEUS HERRANZ MARBIEL MACARRON (SIEI)	Aula P5 B
1r A	24	1. XÈNIA YUSTE	5 <ul style="list-style-type: none"> <li>DAVID MUÑOZ</li> <li>NÚRIA SANCHEZ (EE)</li> <li>ALENA TRYHUBKINA</li> <li>SÍLVIA SOLER</li> <li>MARTA ANGUILA</li> </ul>			Aula 1r A / Aula de música
1r B	23	1. MARTA ANGUILA	6 <ul style="list-style-type: none"> <li>DAVID MUÑOZ</li> <li>NÚRIA SANCHEZ (EE)</li> <li>ALENA TRYHUBKINA</li> </ul>			Aula 1r B / Aula de música





**ESCOLA PERE DE TERA**

Av. Cardenal Vidalí Barraquer, 25  
 08913 BADALONA  
 Tel: 93 387 01 03  
 a8035878@xtec.cat  
<https://agora.xtec.cat/ceip-peredetera>

			<ul style="list-style-type: none"> <li>▪ SÍLVIA SOLER</li> <li>▪ XÈNIA YUSTE</li> <li>▪ PATRICIA SCHNEIDER</li> </ul>			
2n A	26	1. PATRICIA SCHNEIDER	4 <ul style="list-style-type: none"> <li>▪ ALENA TRYHUBKINA</li> <li>▪ NÚRIA SANCHEZ (EE)</li> <li>▪ DAVID MUÑOZ</li> <li>▪ MARTA ANGUILA</li> </ul>		NEUS HERRANZ (SIEI)	Aula 2n A/ Aula de religió
3r A	23	1. ESTHER VASALLO	7 <ul style="list-style-type: none"> <li>▪ SERGIO MORALES</li> <li>▪ ANDREA MASÓ (EE)</li> <li>▪ AIDA CANO (AA)</li> <li>▪ DAVID MUÑOZ</li> <li>▪ SABRIE SAMI</li> <li>▪ LAURA GARCIA</li> <li>▪ RUBEN RIBALTA</li> </ul>			Aula 3r A / Sala petita planta baixa
3r B	24	1. RUBEN RIBALTA2	6 <ul style="list-style-type: none"> <li>▪ SERGIO MORALES</li> <li>▪ ANDREA MASÓ (EE)</li> <li>▪ AIDA CANO (AA)</li> <li>▪ DAVID MUÑOZ</li> <li>▪ SABRIE SAMI</li> <li>▪ LAURA GARCIA</li> </ul>		NEUS HERRANZ (SIEI)	Aula 3r B Sala petita planta baixa



## ESCOLA PERE DE TERA

Av. Cardenal Vidal i Barraquer, 25  
08913 BADALONA  
Tel: 93 387 01 03  
a8035878@xtec.cat  
<https://agora.xtec.cat/ceip-peredetera>

4t A	24	1. MARTA CASADO	7 <ul style="list-style-type: none"><li>VIRGINIA AMAT</li><li>SERGIO MORALES</li><li>ELENA TORRENTS</li><li>ANDREA MASÓ (EE)</li><li>AIDA CANO (AA)</li><li>LAURA GARCIA</li><li>RAÚL TORRES</li></ul>		NEUS HERRANZ (SIEI)	Aula 4t A Biblioteca
4t B	24	1. VIRGINIA AMAT	7 <ul style="list-style-type: none"><li>MARTA CASADO</li><li>ELENA TORRENTS</li><li>SERGIO MORALES</li><li>LAURA GARCIA</li><li>RAÚL TORRES</li><li>ANDREA MASÓ (EE)</li><li>AIDA CANO (AA)</li></ul>			Aula 4t B Biblioteca
5è A	24	1. VICTORIA COSANO	7 <ul style="list-style-type: none"><li>LAURA GARCIA</li><li>ALENA TRYHUBKINA</li><li>GLADYS MIRALLES</li><li>SERGIO MORALES</li><li>ELENA TORRENTS</li><li>ANDREA MASÓ (EE)</li><li>AIDA CANO (AA)</li></ul>			Aula 5è A Informàtica 2n pis
5è B	25	1. GLADYS	7			Aula 5è B



**ESCOLA PERE DE TERA**

Av. Cardenal Vidalí Barraquer, 25  
 08913 BADALONA  
 Tel: 93 387 01 03  
 a8035878@xtec.cat  
<https://agora.xtec.cat/ceip-peredetera>

		MIRALLES	<ul style="list-style-type: none"> <li>▪ LAURA GARCIA</li> <li>▪ ALENA TRYHUBKINA</li> <li>▪ VICTORIA COSANO</li> <li>▪ SERGIO MORALES</li> <li>▪ ELENA TORRENTS</li> <li>▪ ANDREA MASÓ (EE)</li> <li>▪ AIDA CANO (AA)</li> </ul>			Informàtica 2n pis
6è A	24	1. OLGA MARTÍ	5 <ul style="list-style-type: none"> <li>▪ ANDREA MASÓ (EE)</li> <li>▪ ERIK WANG-BRUUN</li> <li>▪ SERGIO MORALES</li> <li>▪ LAURA GARCIA</li> <li>▪ ELENA TORRENTS</li> </ul>			Aula 6è A Sala de mestres
6è B	25	1. ERIK WANG-BRUUN	6 <ul style="list-style-type: none"> <li>▪ OLGA MARTÍ</li> <li>▪ LAURA GARCIA</li> <li>▪ SERGIO MORALES</li> <li>▪ ANDREA MASÓ (EE)</li> <li>▪ AIDA CANO (AA)</li> <li>▪ ELENA TORRENTS</li> </ul>		NEUS HERRANZ (SIEI)	Aula 6è B Sala de mestres

Quan fem subgrups per a suports educatius fora de l'aula, si aquest fet comporta la barreja d'alumnes de diferents grups estables, caldrà mantenir la distància de seguretat o, quan no sigui possible, utilitzar la mascareta.



## ESCOLA PERE DE TERA

Av. Cardenal Vidal i Barraquer, 25  
08913 BADALONA  
Tel: 93 387 01 03  
a8035878@xtec.cat  
<https://agora.xtec.cat/ceip-peredetera>

ACTIVITAT MATÈRIA	O	GRUPS DELS PROVENEN ALUMNES	ESTABLES QUALS ELS	DOCENT	HORARI (NOMBRE D'HORES SESSIONS SETMANALS)	OBSERVACIONS (si escau)
AULA ACOLLIDA		3r A, 3r B, 4t A, 4t B, 5è A, 5è B, 6è B		AIDA CANO MESTRE ACOLLIDA 2	24	Per determinar la quantitat d'hores que estaran fora i dins de la classe
Suport NEE		De P3 A fins 2n A De 3r A fins 6è B		NÚRIA SÁNCHEZ ANDREA MASÓ	24 24	Per determinar la quantitat d'hores que estaran fora i dins de la classe
SIEI		P3A, P5A, 2n A, 3r B, 4t A, 6è B		NEUS HERRANZ M.ISABEL MACARRÓN	24	Per determinar la quantitat d'hores que estaran fora i dins de la classe
TIS		E. INFANTIL		ELISENDA EVANGELISTA	20	SUPORT TASQUES NESE SOCIALS

### Vetlladors

Resta pendent l'assignació d'hores de vetlladors al centre. En funció d'això determinarem en quins espais intervindrà, procurant minimitzar al màxim els contactes.



## C. Criteris organitzatius dels recursos per l'atenció de l'alumnat amb necessitat específica de suport educatiu

Els Departament d'Educació fixa els següents criteris:

- Garantir una educació equitativa i inclusiva amb propostes didàctiques que contemplin la diversitat i les diferències entre l'alumnat des del principi amb estratègies educatives que facilitin el compromís de l'alumnat i recursos del disseny universal per a l'aprenentatge (DUA).
- Afavorir agrupaments de l'alumnat que afavoreixin l'atenció inclusiva impedit necessitat de mesures i suports addicionals o intensius.
- Establir mecanismes d'avaluació dels aprenentatges escoltant l'alumnat, dialogant i potenciant la funció reguladora de l'avaluació.

Pel que fa a l'alumnat amb NEE, es prioritzarà l'atenció directa i la integració del Personal d'Atenció Educativa (PAE) i de els/les especialistes de Pedagogia Terapèutica i en els grups estables on siguin més necessaris.

Això implicarà que podrà haver-hi alumnat sense una intervenció directa per part d'aquests professionals.

A l'organització del centre pel personal docent d'atenció a la diversitat (mestres EE, AA i SIEI) s'establirà el criteri de prioritzar la seva atenció de forma individualitzada, o en petit grup per tal de donar resposta les seves necessitats educatives específiques. L'organització cercarà treballar en grups-classe, però també es contempla treballar en intranivells i en casos més excepcionals internivell (AA i SIEI) per tal de garantir l'atenció individualitzada als alumnes i optimitzar al màxim els recursos assignats per l'atenció a la diversitat.

L'horari del personal d'atenció a la diversitat serà revisat constantment al llarg del curs per tal d'adequar-se a l'evolució i a les necessitats d'aquest alumnat que requereix una atenció més intensiva.

Amb tot això tindrem en compte les mesures de seguretat pròpies del personal i de l'alumnat que intervenen fora del grup estable.



## D. Organització de les entrades i sortides

Requisits per accedir a l'escola

- Absència de simptomatologia compatible amb la COVID-19 (febre, tos, dificultat respiratòria, malestar, diarrea...) o amb qualsevol altre quadre infecciós.
- No convivents o contacte estret amb positiu confirmat o simptomatologia compatible en els 10 dies anteriors.

En cas que l'infant presenti una malaltia crònica d'elevada complexitat que pugui augmentar el risc de gravetat en cas de contraure la infecció per SARS-CoV2, es valorarà de manera conjunta -amb la família o persones tutores i el seu equip mèdic de referència-, les implicacions a l'hora de reprendre l'activitat educativa presencialment al centre educatiu.

És obligatori l'ús de mascareta per accedir al recinte escolar, tant per part de l'alumnat com de professorat i famílies.

Tant a l'entrada com a la sortida del centre l'alumnat ha de dur la mascareta.

La situació actual requereix un control exhaustiu d'entrades i sortides al centre. Per tant l'entrada de les famílies a l'escola es farà de manera excepcional, limitant tant com sigui possible la seva estada als accessos al centre educatiu. En qualsevol cas, els adults que accedeixin o acompanyin infants hauran de complir rigorosament les mesures de distanciament físic de seguretat i ús de mascareta.

Al nostre centre només tenim una entrada al recinte i un nombre molt elevat d'alumnes (415), és per això que tot l'alumnat haurà d'anar amb mascareta i l'entrada es farà en tres torns amb un interval de 10 minuts entre aquests, quedant de la següent manera:

CURS/NIVELL/GRUP	ACCÉS I ÚS D'ESCALES	HORA D'ENTRADA / SORTIDA
4t A i B (amb mascareta)	Porta principal	Matí: Entrada 8:50 h fins 12:20 h-
5è A i B (amb mascareta)	Vidal i Barraquer	
6è A i B (amb mascareta)	Esperit Sant	Tarda: Entrada 14:50 h
	Vidal i Barraquer	Sortida 16:20 h



## ESCOLA PERE DE TERA

Av. Cardenal Vidal i Barraquer, 25  
08913 BADALONA  
Tel: 93 387 01 03  
a8035878@xtec.cat  
<https://agora.xtec.cat/ceip-peredetera>

1r A i B (amb mascareta) 2n A (amb mascareta) 3r A i B (amb mascareta)	<u>Porta principal</u> Vidal i Barraquer Esperit Sant Esperit Sant	Matí: Entrada 9 h fins 12:30 h– Tarda: Entrada 15 h Sortida 16:30 h
P3 A i B (amb mascareta) P4 A i B (amb mascareta) P5 A i B (amb mascareta)	<u>Porta principal</u> Vidal i Barraquer Esperit Sant Vidal i Barraquer	Matí: Entrada 9:10 h fins 12:40 h– Tarda: Entrada 15:10 h Sortida 16:40 h

### Fluxos de circulació

Els docents hauran de vetllar perquè els diferents grups no coincideixin en els passadissos i els lavabos a fi d'evitar aglomeracions i mantenir la distància física. En els passadissos i els lavabos s'ha de vetllar perquè no coincideixin més d'un grup estable. Quan coincideixin més d'un grup estable caldrà mantenir la distància interpersonal d'1,5 metres i portar mascareta.

En qualsevol cas, per garantir les mesures de prevenció a les entrades i sortides del centre, així com en els passadissos i llocs de concurrència els alumnes i el personal del centre educatiu han de portar la mascareta fins arribar a l'aula del grup estable, a banda de procurar mantenir el 1,5 metres de distància de seguretat.

Per evitar aglomeracions, l'acompanyament dels infants a l'escola el farà una única persona. Les persones que portin i recullin els alumnes hauran de guardar també les distàncies fora de les instal·lacions.

S'obrirà el pati de l'escola a les 08:50 i a les 16:20 i cada alumne haurà d'anar a la zona assignada al seu grup estable. Per tant assignarem un espai a cada classe dins del recinte escolar però no a dins de l'edifici.

### Gestió de les entrades

Cada grup respectant el seu horari d'entrada i la porta assignada accediran al centre. El tutor/a administrerà gel hidroalcohòlic per fer higiene de mans.

Un cop recollit el grup aniran per l'itinerari indicat a la seva aula.

A continuació us indiquem croquis de l'accés i itineraris de desplaçament per grups.



## ESCOLA PERE DE TERA

Av. Cardenal Vidal i Barraquer, 25  
08913 BADALONA  
Tel: 93 387 01 03  
a8035878@xtec.cat  
<https://agora.xtec.cat/ceip-peredetera>

### 1r torn

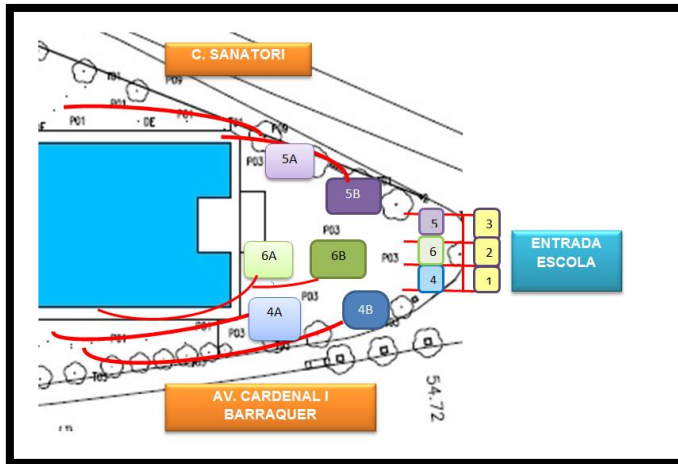

### 2n torn

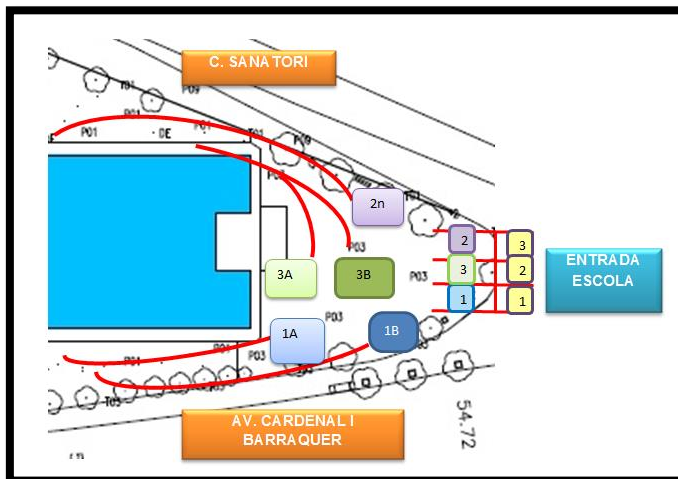

### 3r torn

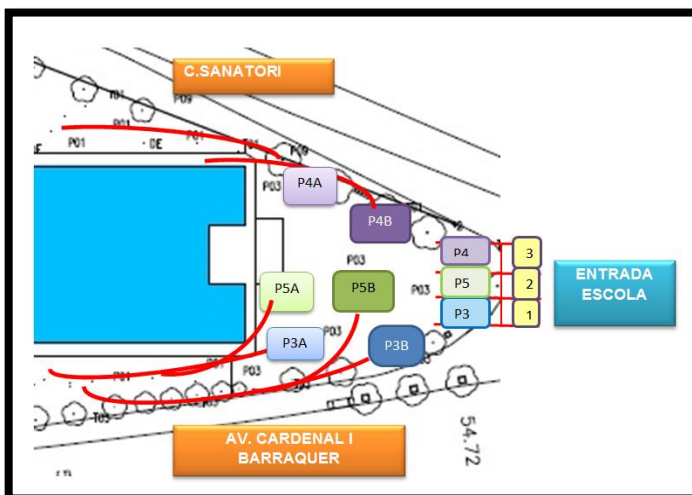





## GESTIÓ DE LES SORTIDES DE CENTRE

### Sortida al Mig dia:

Tot el grup acompanyat del tutor/a o especialista es dirigeix al seu requadre de les entrades.

El monitor de menjador recull als alumnes que es queden a dinar.

Els grups d'aula B fan fila ubicats en funció de la porta d'accés al centre assignada. (adjuntem croquis per aclarir-ho).

Els grups que tenen accés per les portes 1 i 3 fan fila enganxats a la tanca de l'edifici més propera al seu punt de trobada.

El tutor o especialista es situarà el primer de la fila i quan obrin les portes entregará a l'alumnat a les seves famílies.

Aquells infants als que no han vingut a buscar tornaran al seu quadre on hi haurà el/la mestre/a de reforç per vigilar-los.

En el moment que tota la fila del grup B s'ha pogut apropar per ser entregat a la família, el grup A que esperava fent fila darrera (mantenint la distància de seguretat) s'aproparà a la porta d'accés acompanyats amb el/la tutor/a per sortir del centre.

Quan sigui el torn de sortir el grup A, el/la tutor/a del grup B anirà al seu requadre amb l'alumnat que no hagin vingut a buscar. El reforç repetirà tasca de vigilància però ara al grup A.

El/la mestre de reforç es situa al requadre del grup B per reagrupa aquells infants que no hagin vingut a buscar

Aquells alumnes que no hagin vingut a buscar s'esperaran al seu requadre.



## ESCOLA PERE DE TERA

Av. Cardenal Vidal i Barraquer, 25  
08913 BADALONA  
Tel: 93 387 01 03  
a8035878@xtec.cat  
<https://agora.xtec.cat/ceip-peredetera>

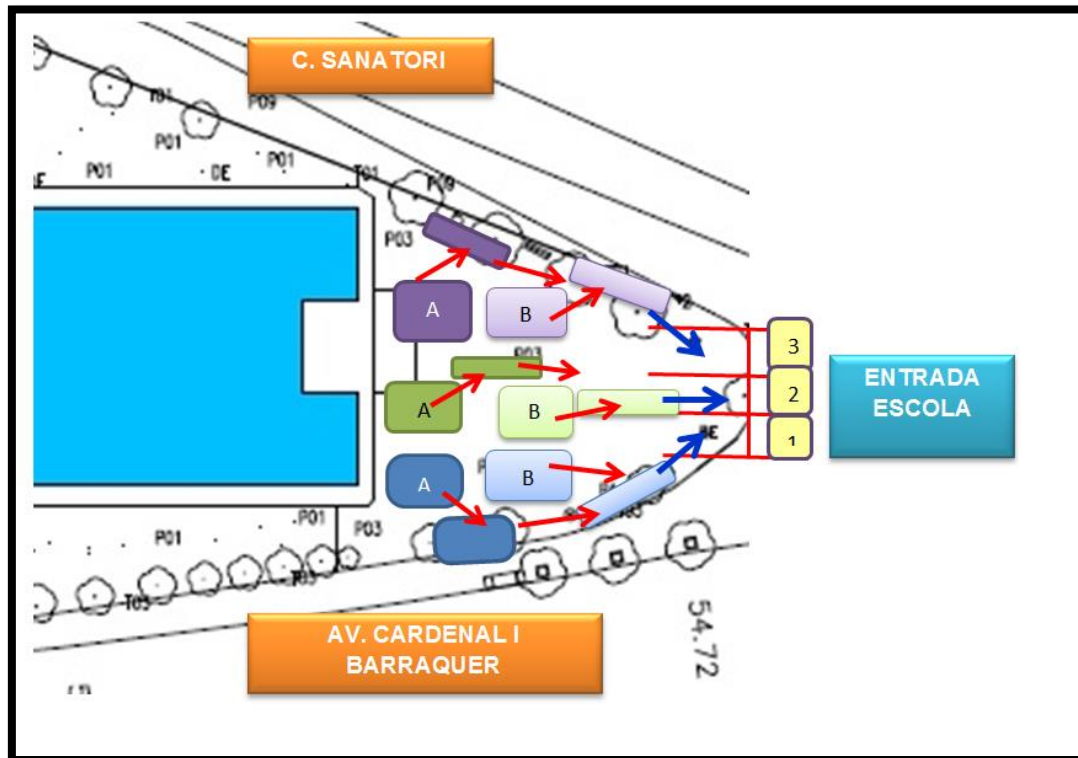

### Sortida a la tarda

Repetirem el procés del mig dia sense la intervenció del servei de menjador.

En cas que hi hagi activitats extraescolars, el monitoratge seguiria el mateix protocol de recollida que es fa durant el servei de menjador.

### En cas de dies de pluja

Si plou poc, fem ENTRADA i/o SORTIDA com sempre, amb paraigües o impermeable.

Si plou **molt**, fem aquesta opció:

### ENTRADA

#### A) PRIMÀRIA

Entren els tutors amb l'alumnat que hagi arribat puntual a la seva hora i puja en l'ordre de sempre cap a la classe. L'especialista s'espera al porxo corresponent (veure imatge a l'apartat Sortides) amb alumnat que arribi més tard i pujaran tots junts cap a les classes.

#### B) INFANTIL

Els especialistes van a buscar els pares, que entren acompanyant els infants fins a les classes. I acompanyem els pares de tornada cap a la porta de sortida.



## EL LÍQUID HIDROALCOHÒLIC EL POSAREM A LA CLASSE.

### SORTIDA

#### A) PRIMÀRIA

##### 1r TORN

4t ha de baixar de les seves classes molt puntual perquè 6è ha d'esperar que surti 5è per poder baixar al vestíbul, (que és on s'esperarà). 5è s'espera al porxo d'Av. Sanatori. 6è s'espera al vestíbul. I 4t s'espera al porxo de Vidal i Barraquer. Els tutors amb l'ajuda dels especialistes, vetllaran per tal que els grups A i B es mantinguin separats.

L'ordre de sortida serà:

ORDRE	GRUP	ESPAI QUE OCUPEN
1R	4B i 6B	C/ Vidal i barraquer
	5B	C/ Sanatori
2N	4A i 6A	C/ Vidal i barraquer
	5A	C/ Sanatori

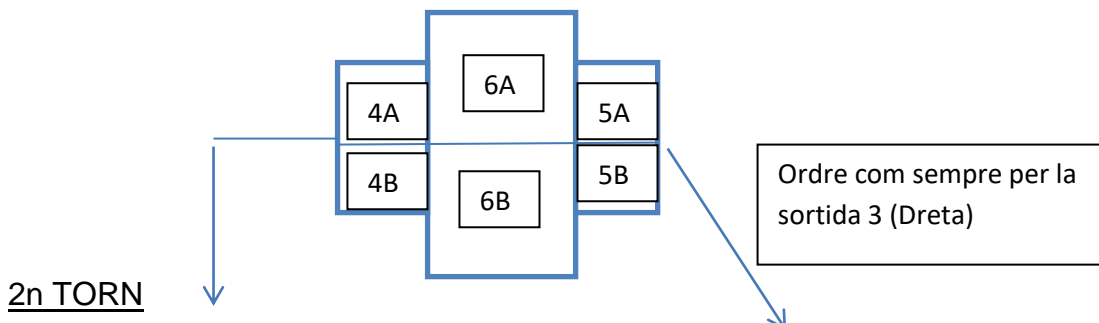

Els grups de 1r i de 2n han de baixar de les seves classes molt puntuals perquè 3r ha d'esperar per baixar al vestíbul (que és on s'esperarà). 1r s'espera al porxo de Vidal i Barraquer. 3r s'espera al vestíbul. I 2n A s'espera al porxo de Sanatori. Els tutors amb l'ajuda dels especialistes, vetllaran per tal que els grups A i B es mantinguin separats.

L'ordre de sortida serà:

ORDRE	GRUP	ESPAI QUE OCUPEN
1R	1B	C/ Vidal i barraquer
	2n i 3B	C/ Sanatori
2N	1A	C/ Vidal i barraquer
	3rA	C/ Sanatori



## ESCOLA PERE DE TERA

Av. Cardenal Vidal i Barraquer, 25  
08913 BADALONA  
Tel: 93 387 01 03  
a8035878@xtec.cat  
<https://agora.xtec.cat/ceip-peredetera>

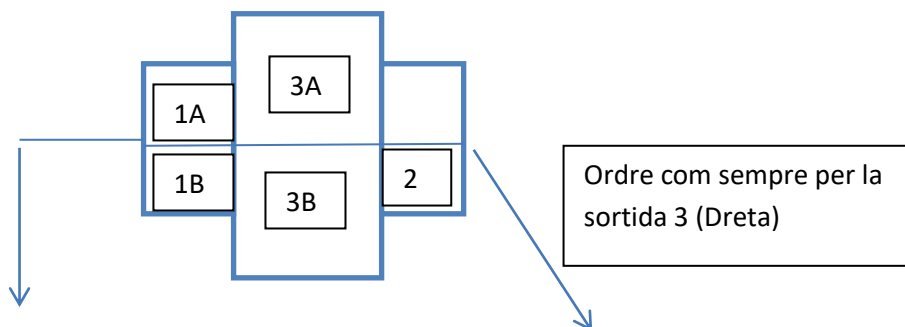

### **B) INFANTIL**

Quan ja han sortit tots els alumnes de Primària.

Entren els pares acompanyats pels especialistes. Les tutores s'esperen a la classe per rebre l'alumnat.

Els especialistes acompanyen els pares fins a la porta de sortida.

### **Retards injustificats i justificats, visita metge**

Degut a la situació excepcional del covid-19 i per manca d'un conserge ens veiem obligats a ser menys permissius amb la gestió de l'impuntualitat. Tots els desplaçaments per les sortides/entrades del centre dels alumnes hauran de ser amb l'acompanyament d'un mestre.

Degut a això, ens veiem obligats a que l'alumnat que arribi tard de forma justificada o injustificada contempli l'entrada a l'escola a la següent franja horària del seu horari de pati.

A la franja de tardes aquest alumnat haurà de quedar-se a casa.

En cas de visita mèdica i/o especialistes educatius, l'alumnat que arriba fora de l'horari habitual d'entrada a l'escola, se li aplicaran les mesures anteriorment descrites.

Si l'alumne/a té la visita en horari de matí no es podrà venir a buscar l'alumne/a en horari lectiu, pel que haurà de sortir del centre a l'hora del pati o de sortida de mig dia.

Si la cita és en horari de tardes, no es podrà venir a buscar l'alumne/a en horari lectiu, pel que haurà de sortir del centre abans o després de dinar.



## E. Organització de l'espai d'esbarjo

Atès que disposem d'un espai ampli de pati, sortiran els alumnes a l'hora establerta en dos torns, garantint l'agrupament per grups estables de la següent manera:

GRUP	HORA DE PATI	LLOC
<b>P5 A</b> <b>P5 B</b>	10:40 h – 11:10 h (espais rotatoris estables durant una setmana)	1. Sorral 2. Pati tobogan 3. Pati central 4. Pati font
<b>P3 A</b> <b>P3 B</b> <b>P4 A</b> <b>P4 B</b>	11:10 h – 11:40 h (espais rotatoris estables durant una setmana)	1. Sorral 2. Pati tobogan 3. Pati central 4. Pati font
<b>1r</b> <b>2n A</b> <b>2n B</b> <b>3r A</b> <b>3r B</b>	11:10 h – 11:40 h (espais rotatoris estables durant una setmana)	1. Pista bàsquet petita 2. Pista bàsquet gran 3. Porxo Esperit Sant 4. Entrada principal 5. Porxo Vidal i Barraquer 6. Pista futbol
<b>4t A</b> <b>4t B</b> <b>5è A</b> <b>5è B</b> <b>6è A</b> <b>6è B</b>	10:30 h – 11 h (espais rotatoris estables durant una setmana)	1. Pista bàsquet petita 2. Pista bàsquet gran 3. Porxo Esperit Sant 4. Entrada principal 5. Porxo Vidal i Barraquer 6. Pista futbol

Els jocs i les activitats físiques es podran realitzar de manera individual o en grups reduïts del mateix grup estable per tal de garantir les mesures de distanciament físic.

Cada grup farà fila per tornar a pujar a l'aula en el mateix sector de joc assignat. L'accés a l'edifici l'hauran de fer per la mateixa porta que en les entrades i sortides generals.

Les vigilàncies de pati es faran entre els tutors, els especialistes, diversitat i reforços de cada nivell. Els tutors sempre estaran amb el seu grup classe i el de reforç variarà en funció del tutor que alliberem.



## ESCOLA PERE DE TERA

Av. Cardenal Vidal i Barraquer, 25  
08913 BADALONA  
Tel: 93 387 01 03  
a8035878@xtec.cat  
<https://agora.xtec.cat/ceip-peredetera>

### Distribució Pati Infantil

Sectoritzarem en 4 espais el pati d'infantil i distribuïrem diferent material de joc de forma que quedin propostes de joc diferenciades.

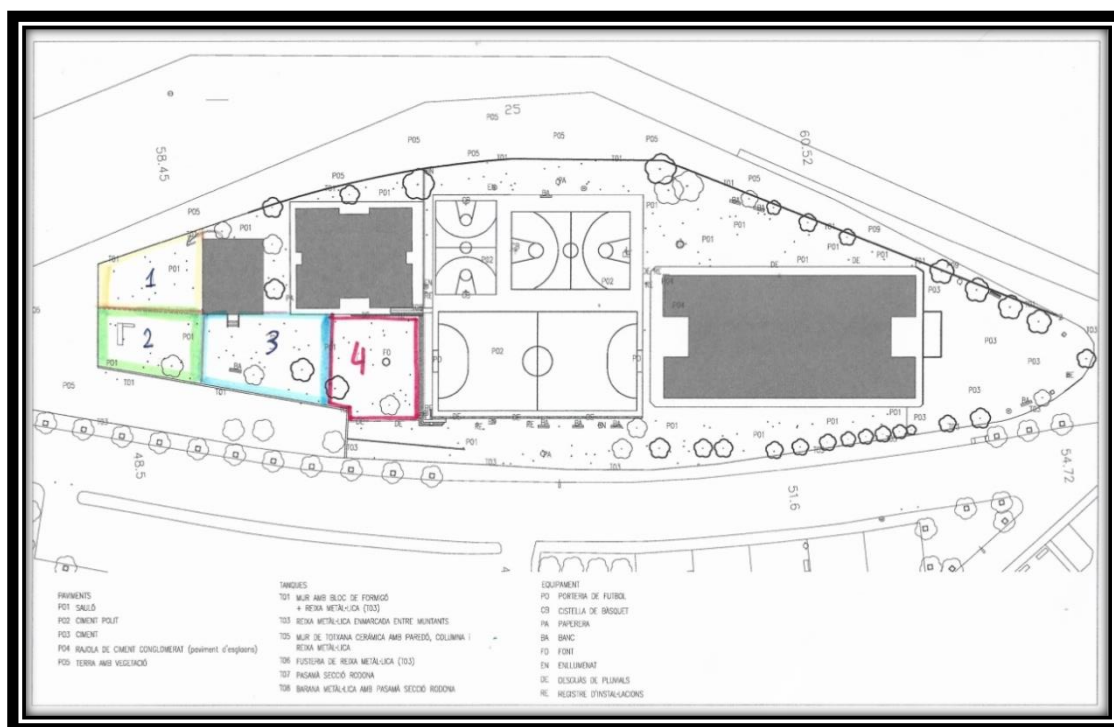

- Espai 1 (sorrall)--> galledes i pales
- Espai 2 (tobogan)--> joc simbòlic
- Espai 3 (pati central)--> camions
- Espai 4 (pati font)--> pilotes

#### Llegenda

- Sorrall**
- Pati tobogan**
- Pati central**
- Pati font**

### Distribució Pati Primària

Sectoritzarem en 6 espais el pati de primària i distribuïrem diferent material de joc de forma que quedin propostes de diferenciades.



## ESCOLA PERE DE TERA

Av. Cardenal Vidal i Barraquer, 25  
08913 BADALONA  
Tel: 93 387 01 03  
a8035878@xtec.cat  
<https://agora.xtec.cat/ceip-peredetera>

Aquest material serà responsable de dur-lo i recollir-lo el grup classe i el tutor de cada grup, quedant cada dia el material recollit a la classe del grup tutoria.

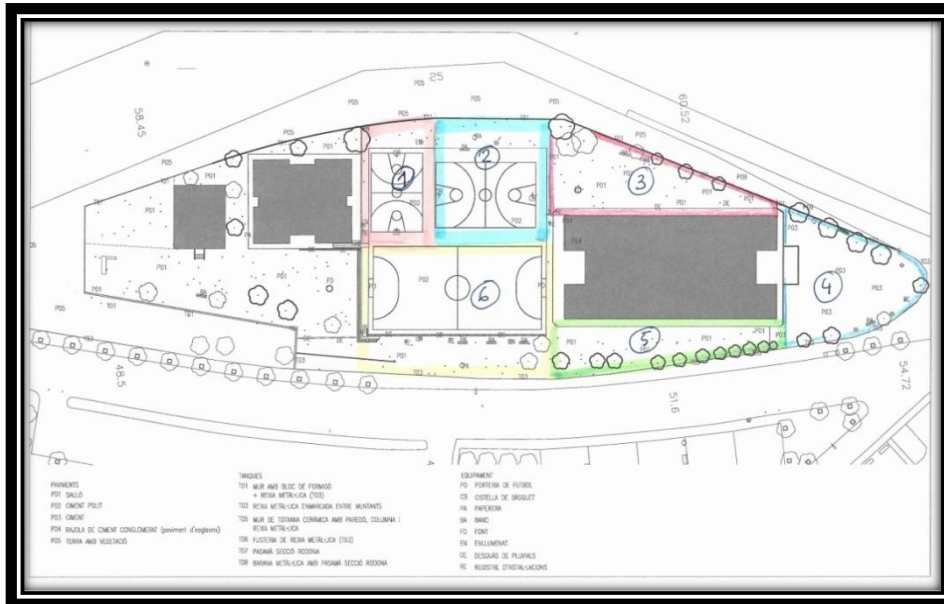

### Llegenda

- |                         |                            |
|-------------------------|----------------------------|
| 1. Pista bàsquet petita | 4. Entrada principal       |
| 2. Pista bàsquet gran   | 5. Porxo Vidal i Barraquer |
| 3. Porxo Esperit Sant   | 6. Pista futbol            |

Els fluxos de baixada i pujada del pati serà el mateix lloc que les entrades i sortides de l'escola, quedant de la següent manera:

GRUP	ÚS D'ESCALES
4t A i B (amb mascareta)	Vidal i Barraquer
5è A i B (amb mascareta)	Esperit Sant
6è A i B (amb mascareta)	Vidal i Barraquer
1r A i B (amb mascareta)	Vidal i Barraquer
2n A (amb mascareta)	Esperit Sant
3r A i B (amb mascareta)	Esperit Sant



## ESCOLA PERE DE TERA

Av. Cardenal Vidal i Barraquer, 25  
08913 BADALONA  
Tel: 93 387 01 03  
a8036878@xtec.cat  
<https://agora.xtec.cat/ceip-peredetera>

## F. RELACIÓ AMB LA COMUNITAT EDUCATIVA

- Les sessions del consell escolar les continuarem fent prioritàriament telemàtiques sempre que sigui possible. Si fossin presencials mantindríem les mesures de seguretat corresponents.
- El pla d'organització del centre el comunicarem a les famílies via pàgina web de l'escola, l'email i grups de whatsapp de delegats de famílies.
- Farem servir DINANTIA com a eina de comunicació per compartir informació amb les famílies.
- Farem les trobades d'inici de curs amb les famílies durant el primer trimestre de forma telemàtica. Amb les famílies que això no sigui possible, les organitzarem, per grups estables, mantenint la distància de seguretat i, si no és possible, utilitzant la mascareta.
- Reunions individuals de seguiment: El seguiment amb les famílies el farem preferentment per telèfon i correu electrònic. En cas de fer una trobada presencial, serà amb cita prèvia i mantenint les mesures de seguretat. En funció de la situació de pandèmia i si la família pot es podran fer per videoconferència.

## G. Servei de menjador

El servei de menjador escolar, que inclou l'àpat i les activitats posteriors fins a la represa de l'activitat lectiva o la finalització de la jornada escolar segons el moment del curs, s'organitzarà en els espais habilitats a tal efecte.

L'empresa gestora del menjador ha establert un Pla d'actuació on fixa un monitoratge estable per cada curs. Depenent de la ràtio total (1/17), es reforçaran els grups més nombrosos o més complicats

HORA DE DINAR	ESPAI GIMNÀS	ESPAI MENJADOR	AULA
12:30 h	5è i 6è	4t	
13 h			P3
13:15 h		P5	P4
13:30 h	3r		
14 h		1r i 2n	





## ESCOLA PERE DE TERA

Av. Cardenal Vidal i Barraquer, 25  
08913 BADALONA  
Tel: 93 387 01 03  
a8035878@xtec.cat  
<https://agora.xtec.cat/ceip-peredetera>

### **Recollida d'alumnes per part del monitoratge**

Per sortir de l'aula cada tutor acompanya el seu grup a l'espai reservat a les entrades i sortides (o el mestre que està en darrer moment a l'aula) i el/la mestre/a de reforç o membres de diversitat els acompanya.

El monitor de menjador els recull en aquest espai i se'ls emporta per iniciar la dinàmica de menjador.

### **Retorn d'alumnes al mig dia**

Un cop finalitza l'hora de menjar el monitor entrega l'alumnat al seu tutor en l'espai reservat a cada grup en les sortides i entrades a l'accés de l'escola. Acte seguit obrirem portes i donarem accés als alumnes que dinen a casa.



ESCOLA PERE DE TERA

Av. Cardenal Vidal i Barraquer, 25  
08913 BADALONA  
Tel: 93 387 01 03  
a8035878@xtec.cat  
<https://agora.xtec.cat/ceip-peredetera>

## COMUNICACIÓ AMB LES FAMÍLIES

No es podrà mantenir comunicació amb la família a través de l'agenda pels alumnes de P3. Serà a través de trucada telefònica si hi ha algun problema.

Per avisar si faran ús del servei de menjador han de fer-ho a través del telèfon, whatsapp o l'email.

La inscripció al servei de menjador es realitzarà enviant la imatge o document pdf del formulari degudament emplenat i signat.

## Normativa nens/es usuaris del menjador

- Les principals recomanacions consisteixen en la ventilació, el rentat de mans i la disposició de l'alumnat per grups de convivència estable.
- El grup es desplaçarà com a una única unitat de grup estable. Per tant, no poden marxar sols al pati.
- Quan no sigui possible la utilització d'un espai per infants d'un mateix grup estable, cal garantir la separació entre els alumnes de grups diferents, així com organitzar separatament l'entrada i la sortida dels infants dels diferents grups.
- Tindran el seu plat a la taula (no faran selfservice).
- Abans de marxar a casa o al menjador, els nens/es es rentaran les mans sota la supervisió del professorat. A la tarda els alumnes usuaris de menjador pugen a les classes amb les mans rentades a càrrec del monitoratge.
- Esbarjo: es faran als mateixos espais diferenciats de pati que els que fem servir a l'hora de pati de l'escola. Mantindrem els grups estables, evitant contactes entre grups.



## NORMATIVA PROFESSORAT USUARI DEL MENJADOR

El professorat usuari del servei de menjador dinarà a l'espai assignat en funció del cicle al que pertanyin:

CICLE	ESPAI
INFANTIL	SALA DE MESTRES
INICIAL	SALA DE MESTRES
MITJÀ	EDUCACIÓ ESPECIAL 2N PIS
SUPERIOR	BIBLIOTECA

Instruccions d'ús:

- Cada mestre haurà d'anar a buscar el menú a la cuina amb la seva safata.
- No es poden entrar a la cuina carmanyoles personals.
- Desinfectar el seu espai de menjar abans i després del seu ús.

## H. PLA DE NETEJA I MESURES HIGIÈNIQUES

L'adequació del servei de neteja dels edificis municipals corre a càrrec de l'Ajuntament de Badalona. Per tant, com a responsables del Pla de Neteja, ens ho facilitaràn en el moment que el tinguin enllestit.

Com a l'escola, portarem un conjunt d'actuacions de sensibilització amb l'alumnat sobre mesures higièniques davant la prevenció del contagi per la covid-19. Tindrem en compte:

- Col·laboració en les tasques de neteja de superfícies i estris utilitzats quan hagin utilitzat un espai que no és el del seu grup estable

### Ventilació dels espais

L'escola disposa d'una planificació de ventilació, neteja i desinfecció adaptada a les característiques del centre. La ventilació és una de les principals mesures de prevenció de contagis en espais interiors. És necessari ventilar les instal·lacions interiors com a mínim abans de l'entrada i la sortida dels alumnes i 3 vegades més durant el dia, almenys 10 minuts cada vegada.

Totes les aules han de poder ser adequadament ventilades. Si és possible, es deixaran les finestres obertes durant les classes. La neteja i la posterior desinfecció d'espais es realitzarà amb una periodicitat almenys diària. Es



seguiran les recomanacions de Neteja i desinfecció en establiments i locals de concurrència humana.

Les zones exteriors són espais de baix risc de transmissió del coronavirus. Per aquest motiu, s'aconsella utilitzar espais com el pati per a la realització d'aquelles activitats puguin fer-se a l'aire lliure.

### Rentat de mans

La mesura més efectiva per a preservar la salut dels infants així com del personal docent d'aquest grups estables és la higiene de mans. Per aquest motiu es requerirà que tots els membres del grup es rentin les mans amb gel hidroalcohòlic:

Rentat de mans
• <b>Entrada i sortida al pati</b>
• <b>Abans i després d'entrar a l'aula</b>
• <b>Abans i després de les diferents activitats fora de l'aula del grup estable</b>
• <b>Abans d'anar i a la tornada del lavabo</b>

L'escola vetllarà per la existència de punts de rentats de mans amb el material necessari (aula i lavabos).

Totes les aules disposaran d'un dispensador manual de gel hidroalcohòlic per al personal docent que accedeixi a l'aula.

S'afavoriran mesures adaptades a l'edat de l'infant (vídeos, cançons...) per promoure el rentat de mans correcte i la seva importància.

Es col·locaran pòsters i cartells informatius explicant els passos per a un correcte rentat de mans en els diversos punts de rentat de mans.



## Ús de mascaretes

L'escola, en cap cas, oferirà mascaretes als seus alumnes en cas de que el seu ús sigui obligatori (com és el cas de l'estona d'esbarjo). Els alumnes i les seves famílies són els responsables de portar a la seva mascareta de casa.

Col·lectiu	Grup Estable	Grup no estable	Desplaçaments pels espais comuns del centre
Educació Infantil	Recomanable (a criteri de les famílies)	Recomanable (a criteri de les famílies)	Recomanable
Educació Primària	Es valorarà segons context i normativa	Es valorarà segons context i normativa	Obligatòria
Personal docent i no docent	Obligatòria	Obligatòria	Obligatòria

Els alumnes i el professorat hauran de dur una ronyonera o un sobre on guardar la mascareta per quan no la duguin posada.

### I. Transport

No disposem del servei de transport escolar.



ESCOLA PERE DE TERA

Av. Cardenal Vidal i Barraquer, 25  
08913 BADALONA  
Tel: 93 387 01 03  
a8035878@xtec.cat  
<https://agora.xtec.cat/ceip-peredetera>

## J. Extraescolars i acollida

En setembre en funció de la informació que ens proporcioni l'AMPA, l'evolució de la pandèmia i les indicacions de les autoritats sanitàries s'establiran el pla d'extraescolars.

ACTIVITAT	NOMBRE D'ALUMNES	GRUPS DELS QUALS PROVENEN ELS ALUMNES	PROFESSIONAL RESPONSABLE	ESPAI ON ES REALITZA L'ACTIVITAT
ACOLLIDA MATINAL			Anna Torrents	Menjador
EXTRAESCOLAR				

Sempre caldrà mantenir la distància interpersonal d'1,5 metres i portar mascareta quan no es pugui preservar la distància i això sigui possible per la naturalesa de l'activitat realitzada.

S'hauran de formar grups estables de participants.

Aquestes són les recomanacions específiques per a algunes de les activitats extraescolars.

Les despeses generades per les extraescolars seran assumides per l'organitzador de l'activitat.

### Servei d'acollida

S'organitzarà a l'espai del menjador, cara a que permeti mantenir la distància interpersonal d'1,5 metres i, quan no sigui possible, tant el responsable de l'acollida com els infants hauran de portar mascareta.

Cada infant haurà d'anar acompanyat per un únic familiar, que no podrà accedir a l'edifici. Deixarà al nen al porxo, on el recollirà el monitor/a.

El nen/a haurà d'accedir al centre amb mascareta. Un cop entri al centre s'haurà de rentar les mans amb gel hidroalcohòlic o aigua i sabó i haurà de mantenir la distància de seguretat d'1,5 metres amb la resta de persones que estiguin a l'espai d'acollida.



## ESCOLA PERE DE TERA

Av. Cardenal Vidal i Barraquer, 25  
08913 BADALONA  
Tel: 93 387 01 03  
a8036878@xtec.cat  
<https://agora.xtec.cat/ceip-peredetera>

A l'entrada de cada grup-classe el monitor/a haurà d'estar preparat al vestíbul per entregar els infants al tutor/a, i tant els responsables com els infants hauran de portar les mascaretes.

Un cop acabat l'horari d'acollida caldrà ventilar, netejar i desinfectar l'espai.

## K. Activitats complementàries

### Festes

La celebració de les diferents festes escolars s'adaptarà a la situació d'emergència sanitària i es considerarà la seva celebració emprant les mesures de seguretat fixades pel Departament de Salut en aquell instant.

La voluntat de l'escola és obrir les festes a la comunitat. Per tant, es cercaran espais i fórmules que ho permetin sempre que sigui possible.

La retransmissió en directe, la seqüenciació en diferents dies i la celebració d'actes parcials es decidirà des de l'equip de coordinació pedagògica abans de cada celebració.

L'equip directiu, a la Programació General Anual (PGA) fixarà quines festes es celebraran i en quines dates.

### Activitats, sortides i colònies

Es programaran a la PGA les activitats, sortides i colònies del curs, amb les adaptacions que calgui ateses les mesures de prevenció i seguretat sanitària.

En el cas de les sortides, sempre cal mantenir la distància interpersonal d'1,5 metres i portar mascareta quan no es pugui preservar la distància.

El curs 2021-22 anirà de colònies el grup de 6è. Durant les colònies es mantindran el grups estables sempre que sigui possible.

Es prioritzaran les activitats a l'aire lliure i es seguiran les mesures de prevenció i higiene habituals (Distància física de seguretat, rentat de mans, etc. ).



## L. Reunions dels òrgans unipersonals i col·lectius de coordinació i govern

Farem servir la modalitat telemàtica quan siguin reunions amb un nombre elevat de persones.

ÒRGANS	TIPUS DE REUNIÓ	FORMAT DE LA REUNIÓ	PERIODICITAT / TEMPORITZACIÓ
Claustre	Planificació	Videoconferència	Una trimestral
Consell de Direcció	Coordinació	Presencial	Una trimestral
Equip directiu	Planificació	Presencial	Una per setmana
Cicles	Coordinació	Presencial	Una per setmana
Equip docent P3-6è	Coordinació	Presencial	Una per setmana
Comissions	Planificació	Presencial	Una per setmana
Comissió d'Innovació 1	Planificació	Presencial	Una per setmana
Comissió d'Innovació 2	Planificació	Presencial	Una per setmana
Consell de delegats		Anul·lada	

## M. Protocol d'actuació en cas de detectar un possible cas de covid-19

El responsable de la coordinació i la gestió de la CoViD-19 a l'escola és el director del centre.

Serà el responsable de vetllar per informar i conscienciar a la comunitat educativa perquè no assisteixin a l'escola si tenen símptomes compatibles amb la CoViD-19, així com a totes aquells mestres i alumnes que es trobin en aïllament per diagnòstic de CoViD-19 o es trobi en període de quarantena domiciliària per haver tingut contacte estret amb alguna persona amb símptomes o diagnosticada de CoViD-19.

L'equip directiu de l'escola considera que la detecció precoç i el seu aïllament és una de les mesures més importants per mantenir el centre segur i preservar





al màxim l'assoliment dels objectius educatius i pedagògics del centre. Per tant, la direcció del centre vetllarà perquè tots els membres de la comunitat coneguin i respectin al màxim aquest Protocol de detecció i actuació d'un possible cas de CoViD-19 al centre.

### Detecció de possibles casos per simptomatologia compatible amb la covid-19

CASOS POTENCIA LS	ESPAI HABILITAT PER A L'ÀIL·LAMENT	PERSONA RESPONSABLE DE REUBICAR A L'ALUMNE/A I CUSTODIAR-LO FINS QUE EL VINGUIN A BUSCAR	PERSONA RESPONSABLE DE TRUCAR A LA FAMÍLIA	PERSONA RESPONSABLE DE COMUNICAR EL CAS ALS SERVEIS TERRITORIALS
P3-6è	Despatxet de Direcció	Membre de l'equip Directiu	Membre de l'equip Directiu o Mestre que ho detecta	Membre de l'equip directiu

Si es presenta la sospita de que un alumne, un membre del personal docent o no docent presenta símptomes compatibles amb la CoViD-19:

1. El mestre anirà amb la seva pròpia mascareta i li demana a l'alumne que es posi la seva.
2. El mateix mestre que ho detecta acompanyarà a l'alumn@ al despatx de Direcció.
3. Ho comunica a un membre de l'equip directiu, que li prendrà la temperatura a l'alumne.
4. L'equip directiu contacta amb la família per tal de que vingui a buscar l'infant el més aviat possible. Si no es localitza a la família caldrà romandre amb l'infant al centre.
  - Si la persona amb símptomes presenta un quadre greu: febre molt alta o dificultats respiratòries, també ens posarem en contacte amb el 061 el més aviat possible.
5. La família és la encarregada de contactar amb el seu CAP de referència per valorar la situació i fer les actuacions necessàries. Si, després de presentar símptomes compatibles amb la covid-19, no porta a l'infant al CAP no podrà assistir a l'escola els propers 14 dies com a mesura de



## ESCOLA PERE DE TERA

Av. Cardenal Vidal i Barraquer, 25  
08913 BADALONA  
Tel: 93 387 01 03  
a8035878@xtec.cat  
<https://agora.xtec.cat/ceip-peredetera>

precaució. Sense justificant mèdic, l'infant no es podrà incorporar al seu grup estable. Si el CAP considera oportú fer una PCR per SARS-CoV-2, tant l'infant com la seva família hauran de restar en aïllament domiciliari fins conèixer el resultat.

6. Si el resultat de la prova es positiu la direcció del centre es posarà en contacte amb Inspecció, els SSTT Bcn Comarques i notificarà la incidència.

a. En cas de que el resultat sigui positiu és Salut Pública l'encarregada de comunicar aquesta situació als Serveis Territorials de Barcelona Comarques perquè s'activi la gestió de la identificació, aïllament i seguiment dels contactes estrets.

b. En el cas de que el resultat sigui negatiu, l'alumne no es podrà incorporar al centre fins que el símptomes manifestats no hagin remès un mínim de 24h.

### Mesures preventives o d'autoprotecció del personal implicat en la detecció de casos

El mestre que es faci càrrec de l'infant que presenta simptomatologia compatible amb la CoViD-19:

1. S'ha d'equipar amb mascareta quirúrgica.
2. Farà posar una mascareta quirúrgica a l'alumn@ implicat.
3. S'haurà de desinfectar a consciència les mans.

En qualsevol cas, l'escalada de decisions en relació al tancament de l'activitat presencial en un grup classe o del centre en general serà el resultat de la valoració sobre el terreny per part de l'autoritat sanitària.

### Accions contràries a la convivència

Qualsevol vulneració de les normes de protecció i prevenció serà considerada una falta greu per a la convivència en el centre i implicarà, com a mesura preventiva, la no possibilitat de l'alumne/a d'assistir al centre de forma presencial fins que les mesures correctores (amb caire pedagògic) mostrin un major sentit de la responsabilitat.

De forma preventiva des de l'inici de curs i fins al final, es faran dinàmiques i tot d'actuacions formatives i divulgatives de les mesures de seguretat o actuacions de prevenció a respectar i realitzar al centre i a qualsevol àmbit social.



## ESCOLA PERE DE TERA

Av. Cardenal Vidal i Barraquer, 25  
08913 BADALONA  
Tel: 93 387 01 03  
a8035878@xtec.cat  
<https://agora.xtec.cat/ceip-peredetera>

### Seguiment de casos

ALUMNE/A	DIA I HORA DE LA DETECCIÓ	EXPLICACIÓ DEL PROTOCOL SEGUIT I OBSERVACIONS (incloure el nom de la persona que ha fet les actuacions i el nom del familiar que l'ha vingut a buscar)	PERSONA DE SALUT AMB QUI ES MANTÉ EL CONTACTE I CENTRE D'ATENCIÓ PRIMÀRIA	PERSONA REFERENT DEL CENTRE PELS CONTACTES AMB SALUT (mantindrà el contacte amb salut i farà seguiment del cas)

### N. Seguiment del pla

#### RESPONSABLES: Equip Directiu

#### POSSIBLES INDICADORS

- Entrades esglaonades
- Acompliment de la sectorització de pati
- Fluxos de desplaçaments separats per unitats de convivència
- No confluència de diferents grups en el mateix espai (aules, wc, menjador, ...)
- Acompliment dels processos de neteja i desinfecció

#### PROPOSTES DE MILLORA TRIMESTRALS:

El Consell de Direcció es reunirà de manera sistemàtica per valorar les diferents mesures establertes i les dinàmiques del centre respecte el mateix (entrades i sortides, patis, reunions, entrevistes amb famílies, festes i sortides...).



## CONCRECIIONS PER A L'EDUCACIÓ INFANTIL

### Pla d'acollida de l'alumnat

#### **P3:**

Durant 3 dies de la primera setmana (dilluns, dimarts i dimecres) els alumnes es reparteixen en dos torns amb el següent horari:

- 9,30 a 11h
- 11,30 a 13h

Dijous i divendres faran horari només de matí de 9,30 a 13h.

Un familiar per alumne podrà acompanyar al nen fins a la classe durant la setmana d'adaptació.

GRUPS ALUMNES	HORARIS	PERSONAL DOCENT / PAS
<b>P3 A</b>	9:30 h – 11 h	1. MESTRE INFANTIL 1 2. SONIA REDONDO 3. SIEI (acollida nova alumna)
	11:30 h – 13 h	
<b>P3 B</b>	9:30 h – 11 h	1. LETICIA ANDRÉS 2. ELI EVANGELISTA
	11:30 h – 13 h	
<b>P4 A</b>	9:10 h – 12:40 h 15:10 h -16:40 h	1. VANESA TURRO 2. EVA GLANADELL
<b>P4 B</b>	9:10 h – 12:40 h 15:10 h -16:40 h	1. ESTHER LOZANO 2. XAVI BARRABÉS
<b>P5 A</b>	9:10 h – 12:40 h i 15:10 h -16:40 h	1. M <sup>a</sup> DEL ROSARIO MIGUEL 2. ERICA MOYANO 3. SIEI
<b>P5 B</b>	9:10 h – 12:40 h i 15:10 h -16:40 h	1. LAURA BERLANGA 2. ERICA MOYANO 3. SIEI



## ESCOLA PERE DE TERA

Av. Cardenal Vidal i Barraquer, 25  
08913 BADALONA  
Tel: 93 387 01 03  
a8035878@xtec.cat  
<https://agora.xtec.cat/ceip-peredetera>

Les famílies dels alumnes de P3 que la setmana d'adaptació accedeixin a l'escola (un adult per alumne) ho faran amb les mesures de seguretat establertes (distància de seguretat, mascareta i abans d'entrar rentat de mans amb gel hidroalcohòlic).

### **SIEI:**

Aquest recurs de zona comporta l'arribada al centre de nou alumnat amb diversitat funcional que requereix un procés d'adaptació més flexible, progressiu i individualitzat. Per això es contempla que puguin iniciar el curs amb jornada reduïda durant un període prudencial per tal de facilitar la seva adaptació. L'alumnat pertanyent al centre que sigui usuari d'aquest recurs iniciarà el curs amb el seu horari habitual.

## **0. Pla de treball del centre educatiu en confinament**

El curs 2021-2022, en cas de tancament parcial o total del centre pel covid-19, com a escola proposarem a les famílies diferents tasques educatives multinivell i utilitzant mitjans diferents per tal d'afavorir que les puguin realitzar. Seguint aquestes premisses:

- Presentarem setmanalment propostes multinivell de les diferents àrees.
- Distribuirem diàriament, tot i que no cal que les realitzin en l'ordre proposat.
- Seran sobretot propostes globalitzades aglutinant diferents competències

Per fer un disseny més adient, actualitzarem les dades d'informació referents a les eines que disposin a casa per realitzar les tasques que els proposarem.

Hi haurà un apartat que serà les recomanacions de les mestres d'EE i AA que estaran titulades com "Les recomanacions de l'Andrea, o de la Núria, ..." per tal que els alumnes amb major dificultats trobin una sortida a la seva angoixa si es bloquegen amb alguna tasca proposada i també perquè trobin ràpidament una proposta més personalitzada a les seves necessitats, sense evidenciar que seran les propostes pels grups amb més dificultats.

Procurarem que les facin en diferents formats (produccions digitals i/o materials en funció de les seves possibilitats), sempre buscant un equilibri entre apps i programes educatius, i tasques més manipulatives i allunyades de les TIC.



## ESCOLA PERE DE TERA

Av. Cardenal Vidal i Barraquer, 25  
08913 BADALONA  
Tel: 93 387 01 03  
a8035878@xtec.cat  
<https://agora.xtec.cat/ceip-peredetera>

També es faran algunes propostes perquè es comuniquin amb altres companys per compartir les seves produccions.

Aquestes propostes es faran mitjançant el sistema GSUITE a partir de 3r. Cada alumne/a disposa d'un email propi amb el domini peredetera.cat.

La difusió es farà mitjançant:

- Pàgina web del centre
- Instagram del centre
- Grups de delegats del centre
- Canals de comunicació de l'AMPA: Instagram i Facebook
- Trucades telefòniques

Seguirem amb el NOODES vinculat a l'ús del Correu xtec dels tutors per recollir les tasques i poder fer un feedback.

Els mestres tutors, d'aula d'acollida i les d'Educació Especial estaran en contacte amb les famílies per via telefònica. Cada alumne rebrà trucades del seu mestre-tutor.

Per fer aquesta trucada més estructurada, s'ha elaborat una breu i simple base d'orientació dels aspectes a atendre:

- Saber com estan els infants:
  - Establir contacte amb l'infant
  - Fer seguiment
  - Estat de salut
  - Estat d'ànim general i al llarg del dia (sentiments i emocions)
  - Saber si estan atesos per la família i acompanyats.
  - Saber si tenen rutines.
  - Saber quines eines de joc tenen (tant motrius, artístiques, lectura, dispositius,...)
  
- Saber com estan els adults
  - Estat de salut propi i família.
  - Estat d'ànim general i al llarg del dia (sentiments i emocions)
  - Saber situació socio-econòmica (si disposen de recursos econòmics per cobrir necessitats bàsiques).
  - Oferir suport sobre els seus neguits.
  - Conèixer si hi ha situacions de risc (maltractaments, etc...).



- Conèixer eines que disposen per ajudar amb el procés d'ensenyament aprenentatge
  - Si disposen de mòbils
  - D'internet a casa
  - Tauletes, PC, altres
  - Material fungible d'oficina
  - Si el dispositiu del que disposen és accessible a l'infant
- Informar de les ajudes que se'ls pot oferir:
  - Oferir recolzament en el procés educatiu (orientacions personalitzades)
  - Presentar recursos a la web de l'escola
  - Revisió de dades per poder contactar
  - Targeta beca menjador
  - Suport SS i seguiment
- Derivar els casos necessaris:
  - A direcció si cal intervenció d'algun tipus
  - Ajuntament per beques menjador (targeta)
  - Coordinació amb TS, EAP i SS
  - Alerta situacions de maltractaments i desatenció

Amb tota aquesta informació dissenyarem les actuacions d'ampli espectre per arribar al màxim possible a les necessitats dels alumnes i de les famílies i per tal de facilitar el procés d'ensenyament/aprenentatge als nostres alumnes. També com sempre posarem especial èmfasi en aquelles famílies que són més vulnerables a aquests canvis.

Ressaltar que plantejarem tasques que permetin treballar l'expressió de les emocions i dels estats d'ànims dels alumnes i que promouem la comunicació amb les famílies.

Per això també farem diferents videotrucades amb grups reduïts de cada classe, en les quals s'oferirà un espai lúdic i de conversa, alhora que es fomentarà l'expressió emocional.

Farem servir la plataforma DINANTIA com a eina de comunicació per compartir espais amb les famílies.



## ESCOLA PERE DE TERA

Av. Cardenal Vidal i Barraquer, 25  
08913 BADALONA  
Tel: 93 387 01 03  
a8036878@xtec.cat  
<https://agora.xtec.cat/ceip-peredetera>

## Organització del professorat

### Mestre-tutor

- Haurà de dissenyar propostes setmanals, des de diferents àmbits curriculars, amb calendari de lliurament i amb la possibilitat de fer un retorn de les activitats realitzades a l'alumnat per afavorir la millora dels aprenentatges.
- No es faran lliçons online.
- Hauran d'establir un contacte periòdic amb les famílies per fer el seguiment personalitzat de la situació de cada alumne. El seguiment pot ser via correu electrònic o via telefònica.
- Hauran d'establir una avaluació formadora de l'alumnat, fent partícip aquest del seu procés perquè es pugui regular dins del seu propi aprenentatge.

### Mestre de reforç (quan imparteix diferents àrees curriculars)

- Hauran de dissenyar propostes setmanals, des dels àmbits curriculars que imparteixen, amb calendari de lliurament i amb la possibilitat de fer un retorn de les activitats realitzades a l'alumnat per afavorir la millora dels aprenentatges.
- No es faran lliçons online.
- Hauran d'establir una avaluació formadora de l'alumnat, fent partícip aquest del seu procés perquè es pugui regular dins del seu propi aprenentatge.

### Mestres EE i AA

- Les especialistes de pedagogia terapèutica i Aula d'Acollida hauran de fer el seguiment dels alumnes amb necessitats específiques de suport educatiu i d'aula d'acollida, establint ponts entre els tutors i els agents externs. Hauran de fer una tasca de suport adaptant les activitats d'aquests alumnes.

En cas que un dels mestres estigués de baixa però el seu grup estable no, el mestre substituït s'encarregarà d'entomar el rol que li correspongui.