



3r Primària

DOTZENA SETMANA DE RECOMANACIONS PEL CONFINAMENT (del 15 al 19 de juny de 2020)

Hola xatos i xates de 3r!!!!

Ara sí... Aquesta és l'última setmana del curs!!

Per les circumstàncies que tots coneixem, no hi haurà jocs d'aigua, ni gimcana al pati, ni esmorzar conjunt, ni abraçades, ni llagrimetes de comiat, ni ..., ni ...,

Però sí que haurem de recollir el material dels calaixos, agafar l'arxivador, tancar la classe, i esperar que la tornada, al setembre, sigui el més normal possible!!

I, al setembre, tots/es a 4t de Primària!!!!!!!!!!!!!!

Tot i això, ...

Els bons desitjos per passar un estiu ben emocionant i agradable, no faltaran!!!

Durant l'estiu, és important que aneu llegint, que feu algun quadernet de vacances per repassar les operacions, numeració, lectura comprensiva, ortografia..., i sobretot que aneu carregant les piles i agafant tota l'energia positiva possible, per a una nova etapa plena de coneixements i reptes nous!!

Jo, però, no us acompanyaré el proper curs, perquè aquí acaba la meva trajectòria professional com a mestra... és a dir, ha arribat el moment de jubilar-me...

I què vol dir això????

Doncs, que per l'edat que tinc, i pels anys que he treballat, em deixen fer vacances "permanents"!!!

Només us volia dir que m'ha encantat que aquest últim curs hagi sigut amb vosaltres: la classe de 3r... i que, tot i les característiques tan especials d'aquest any, sempre sereu els meus últims alumnes...

Estic molt orgullosa d'haver estat la vostra "senyoreta": he après mooolt de vosaltres, i espero que vosaltres hagueu après una miqueta amb mi!!!!

Espero i estic convençuda que, a la vida, aconsegiu tot allò que us proposeu...



Però sobretot, no oblideu ser bones persones, i tenir un cor talla
XXXXXXXXXL!!!

Us estimo mooolt!!! Una abraçada ben forta, i tingueu-ho present, #totanirabe#

Joana









Espero que Sí,

... que els records d'aquest curs tan especial siguin inoblidables !!!!!

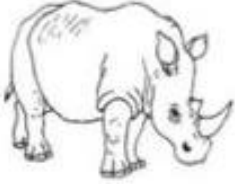
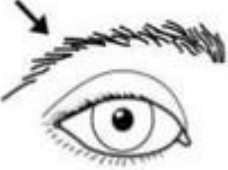

CATALÀ

Llegeix i copia a sota:

			
CISTELLA	CÈNTIM	OCELL	CISTELL
<i>cistella</i>	<i>cèntim</i>	<i>ocell</i>	<i>cistell</i>
			
CIRC	RINOCERONT	CELLA	CEREALS
<i>circ</i>	<i>rinoceront</i>	<i>cella</i>	<i>cereals</i>



LECTURA I COMPRESIÓ DE FRASES

Llegeix i escriu el nombre de cada dibuix davant de la frase corresponent:

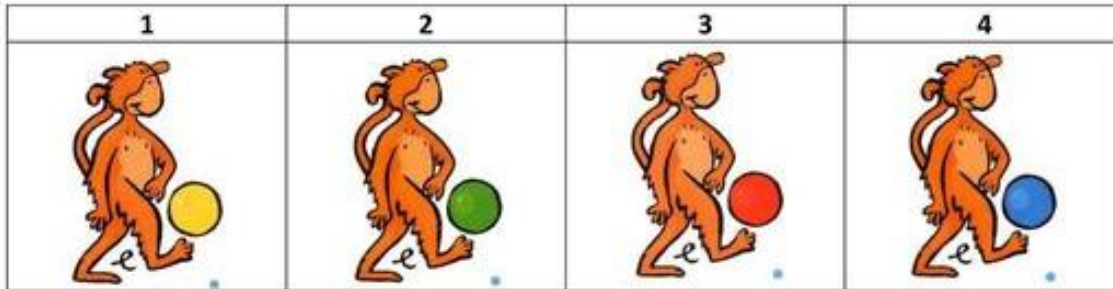

<input type="checkbox"/>	EL MONO XUTA UNA PILOTA DE COLOR BLAU.
<input type="checkbox"/>	EL MONO XUTA UNA PILOTA DE COLOR VERMELL.
<input type="checkbox"/>	EL MONO XUTA UNA PILOTA DE COLOR VERD.
<input type="checkbox"/>	EL MONO XUTA UNA PILOTA DE COLOR GROC.

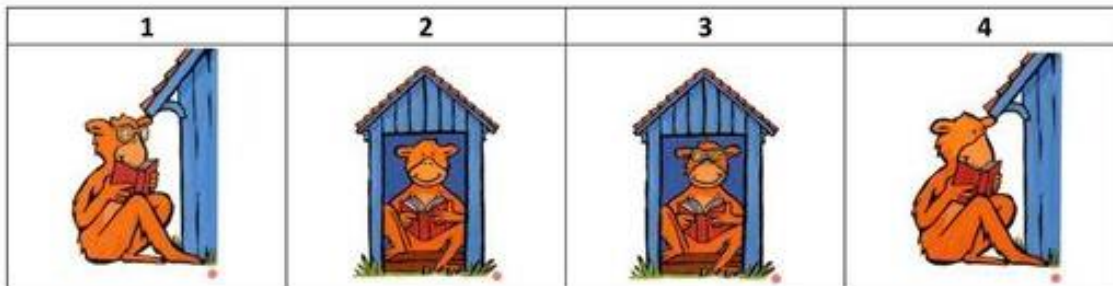

<input type="checkbox"/>	EL MONO QUE NO PORTA ULLERES LLEGEIX UN LLIBRE FORA DE LA CASA.
<input type="checkbox"/>	EL MONO QUE PORTA ULLERES LLEGEIX UN LLIBRE DINS DE LA CASA.
<input type="checkbox"/>	EL MONO QUE PORTA ULLERES LLEGEIX UN LLIBRE FORA DE LA CASA.
<input type="checkbox"/>	EL MONO QUE NO PORTA ULLERES LLEGEIX UN LLIBRE DINS DE LA CASA.



LECTURA I COMPRENSIÓ

Mira bé les tres imatges, llegeix la descripció i escriu, al costat, el número de la bruixa corresponent.

Està volant amb la seva exombra voladora.	
Té una sola dent i té un riure que fa por.	
Està llegint el diari per estar al dia de totes les últimes notícies.	
La seva mascota és un gat que sempre vola sobre la seva sabata.	
Porta una exombra a la mà però no vola.	
El seu barret és divertit perquè té raïlles de colors.	
Porta un mocador al cap que li tapa els cabells.	
És una mica curta de vista, per això necessita ulleres per llegir.	
Té al nas llarg amb una berruga molt lleixa al mig.	
Porta una bufanda al coll i un vestit molt modern.	
Sempre rialja amb el seva bossa que porta agafada a l'exombra.	
La seu amic inseparable és un mussol que li agrada posar-se sobre el barret.	
El vestit li va una mica curt i li deixa veure una mica les seves mitges.	
No se li veuen els ulls perquè, quan riu, els tanca.	
Quan vola no agafa mai l'exombra, manté l'equilibri amb els peus i aixeca les mans.	
El seu barret no té sivella.	
No acostuma a provar les seves pocions i per això està molt prima.	

1



2



3





BOB, EL GOS DELS BOMBERS.



Un dia es va encendre una casa. Els bombers hi van córrer. Una dona els va dir plorant que a dintre hi havia una nena.

Els bombers van deixar anar en Bob, el seu gos, perquè entrés a buscar-la. En Bob es va enfilegar per l'escala i va entrar entremig del fum. Cinc minuts després, el gos, sortia de la casa portant a la boca una nena petita, agafada pel coll de la camisa. La mare va córrer cap a la petita i en veure-la viva, va plorar d'alegria.

Els bombers van mirar que el gos no tingués cap cremada i van fer-li mil festes.

- **Contesta les preguntes**

1. - Què es va encendre? _____

2. - Què va dir una dona als bombers? _____

3. - Per què els bombers van deixar anar en Bob? _____

4. - Què portava el gos a la boca quan va sortir de la casa? ____

5. - Què van mirar els bombers quan va sortir el gos? _____



MATEMÀTIQUES

Números ordinales



¿Cuáles son verdad?

- Hay un pincel en décimo lugar
- El vaso de leche no es el sexto
- El autobús es el tercero
- El libro verde es el octavo
- Las gafas están en primer lugar
- El compás no es el segundo
- Hay una lupa en octavo lugar
- Las tijeras se encuentran en cuarto lugar
- El libro verde está en noveno lugar
- El bolígrafo es el sexto
- Hay un libro rosa en primer lugar
- El autobús no es el quinto
- La lupa está en octavo lugar
- Hay un libro en el segundo lugar

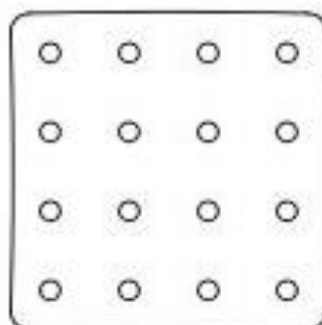
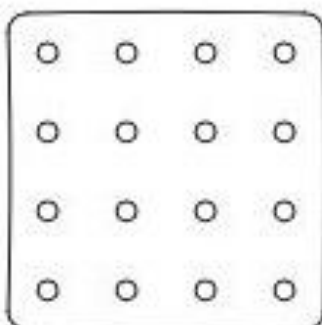
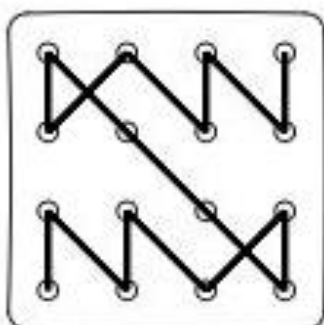
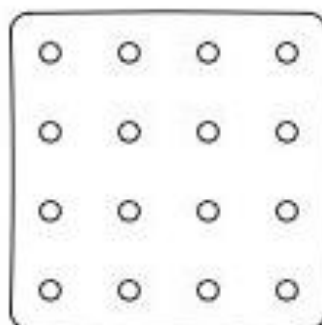
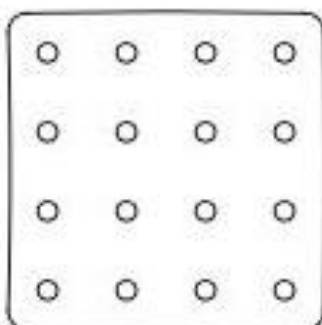
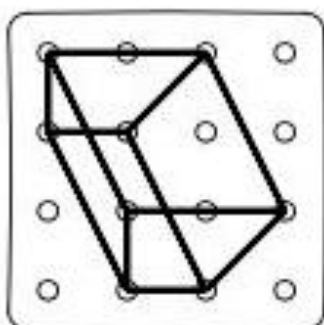
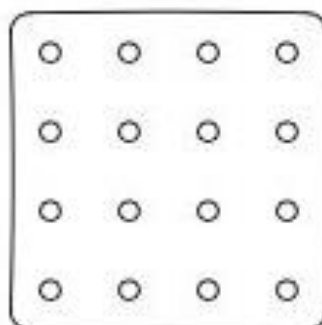
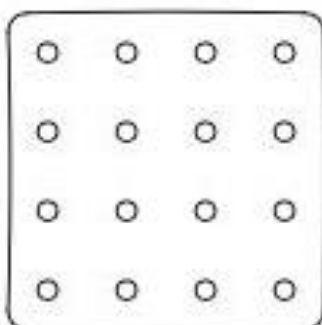
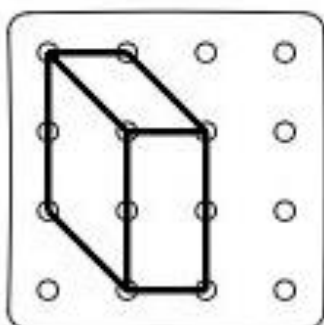
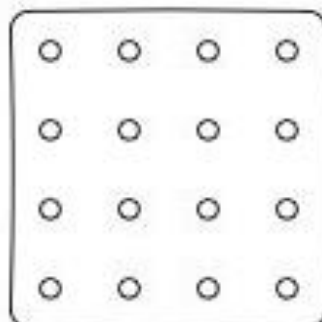
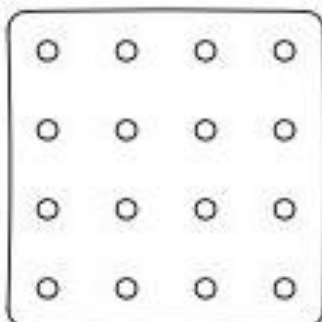
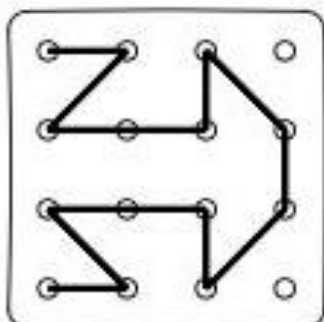

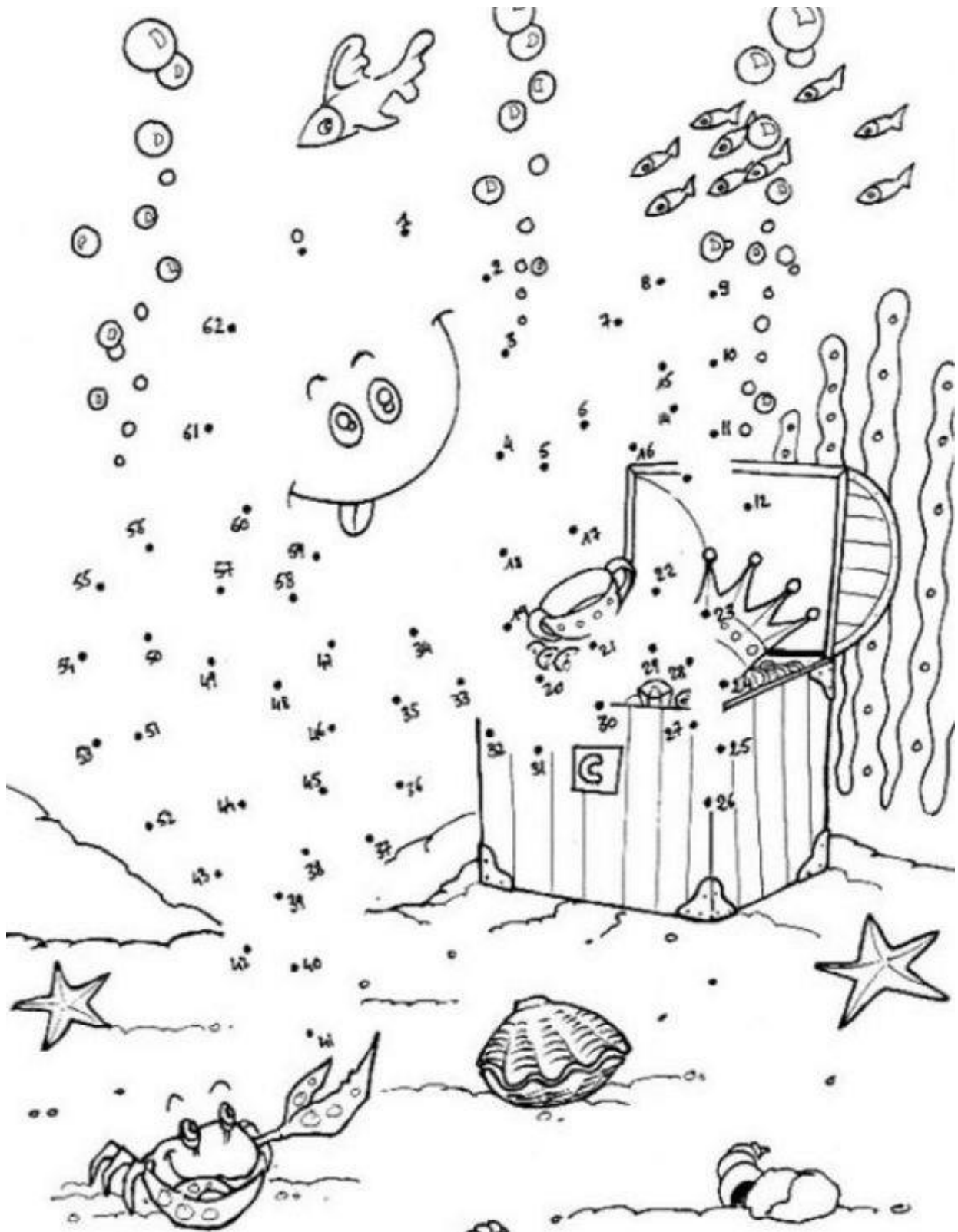

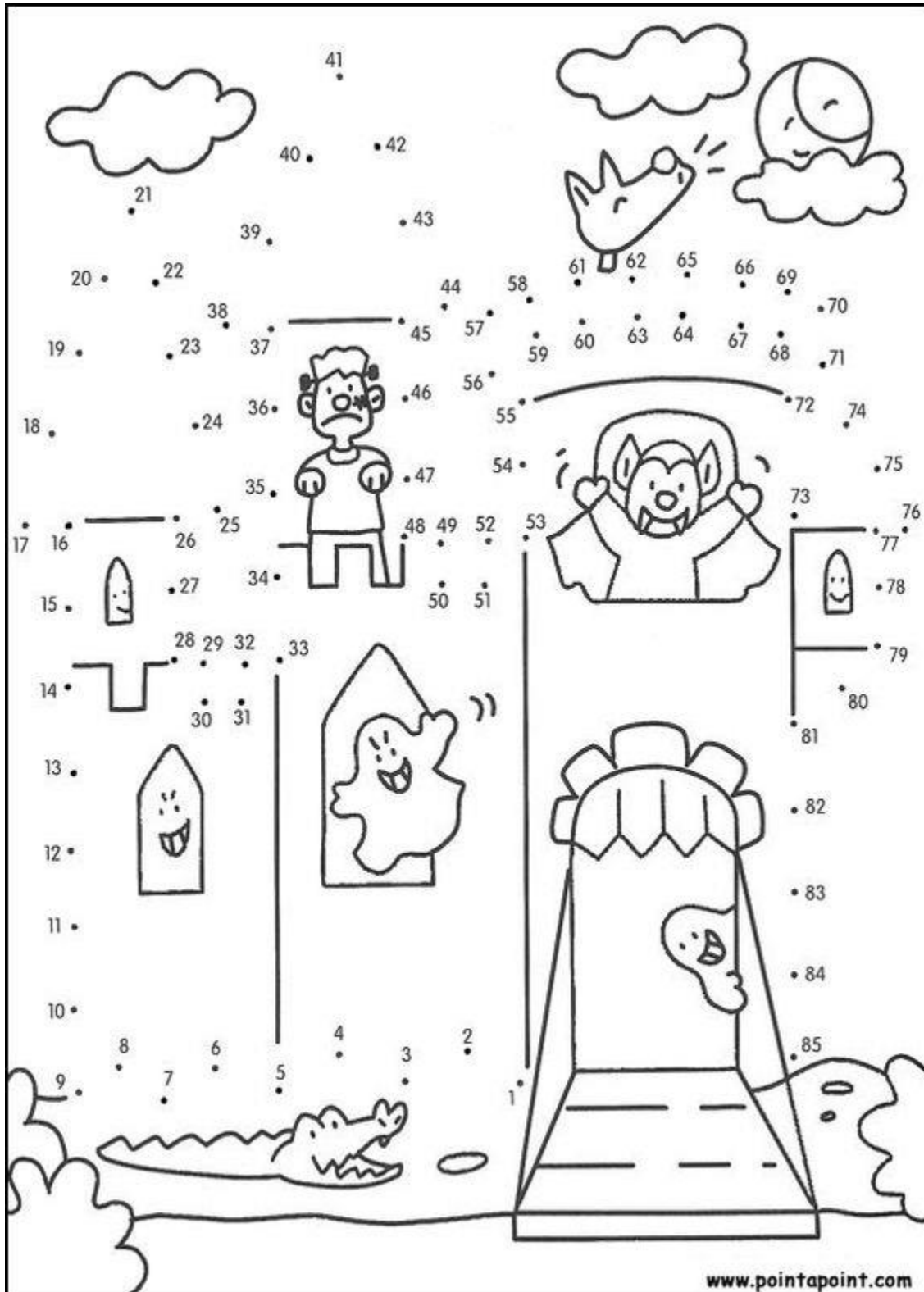



CASTELLANO

Como llora Julián



Esta mañana en el patio ha ocurrido un accidente. A los alumnos de tercero nos tocaba jugar en la pista y hemos cogido un balón para jugar al fútbol. Hemos hecho dos equipos de cinco niños cada uno y hemos empezado el partido. Cuando nos hemos dado cuenta Julián estaba tirado en el suelo llorando, tenía una herida en la rodilla. Ninguno habíamos visto lo que había pasado, pero Julián no nos lo podía explicar porque no dejaba de llorar. Entonces ha llegado una niña de sexto que lo ha visto todo y nos lo ha contado. Había una gaviota enorme en la pista y Julián ha tropezado con ella mientras corría. Parece que la gaviota estaba herida y no podía volar, por eso estaba en medio. Cuando Julián se ha calmado se ha ido con nuestro maestro para curarse la herida. La gaviota seguía en la pista y todos los niños del patio se han amontonado a su alrededor para verla. Al final ha venido el director y se la ha llevado.

Responde.

¿Dónde ha ocurrido el accidente?

¿A quién le tocaba jugar en la pista?

¿Cuántos niños había en cada equipo?

¿Por qué lloraba Julián?



Sopas de letras

Tiempo



D	A	E	B	A	P	A	R	A	G	U	A	S	A	E
O	O	I	N	O	S	O	L	E	A	D	O	I	R	L
E	E	O	U	L	A	I	V	O	N	L	A	C	E	L
U	O	E	B	E	R	O	L	S	P	O	O	E	L	U
U	S	E	O	O	C	N	L	Z	T	T	C	S	Á	V
O	P	D	S	I	O	I	I	A	N	O	U	O	M	I
E	O	I	O	I	Í	O	G	E	B	R	D	E	P	A
N	M	Y	L	S	R	S	I	C	B	A	L	O	A	R
V	I	F	G	B	I	V	M	A	L	L	A	D	G	V
D	I	R	B	R	S	L	A	B	A	S	A	R	O	Z
M	O	L	O	A	A	R	U	O	A	B	I	P	B	A
P	U	U	L	N	A	N	O	L	E	N	O	C	A	U
M	Y	O	B	A	Y	D	I	O	C	A	N	G	A	I
L	E	V	O	T	R	V	E	Z	E	A	N	A	I	I
D	N	M	A	Z	I	E	A	N	O	A	O	N	A	G

SOLEADO
 NUBLADO
 NUBOSO
 PARAGUAS

NIEBLA
 LLUVIA
 VIENTO

GRANIZO
 RELÁMPAGO
 ARCOÍRIS



Encuentra las siete diferencias entre estos dos dibujos:





Estos dos dibujos también parecen iguales, pero no lo son.
Encuentra las siete diferencias.





ATENCIÓ VISUAL

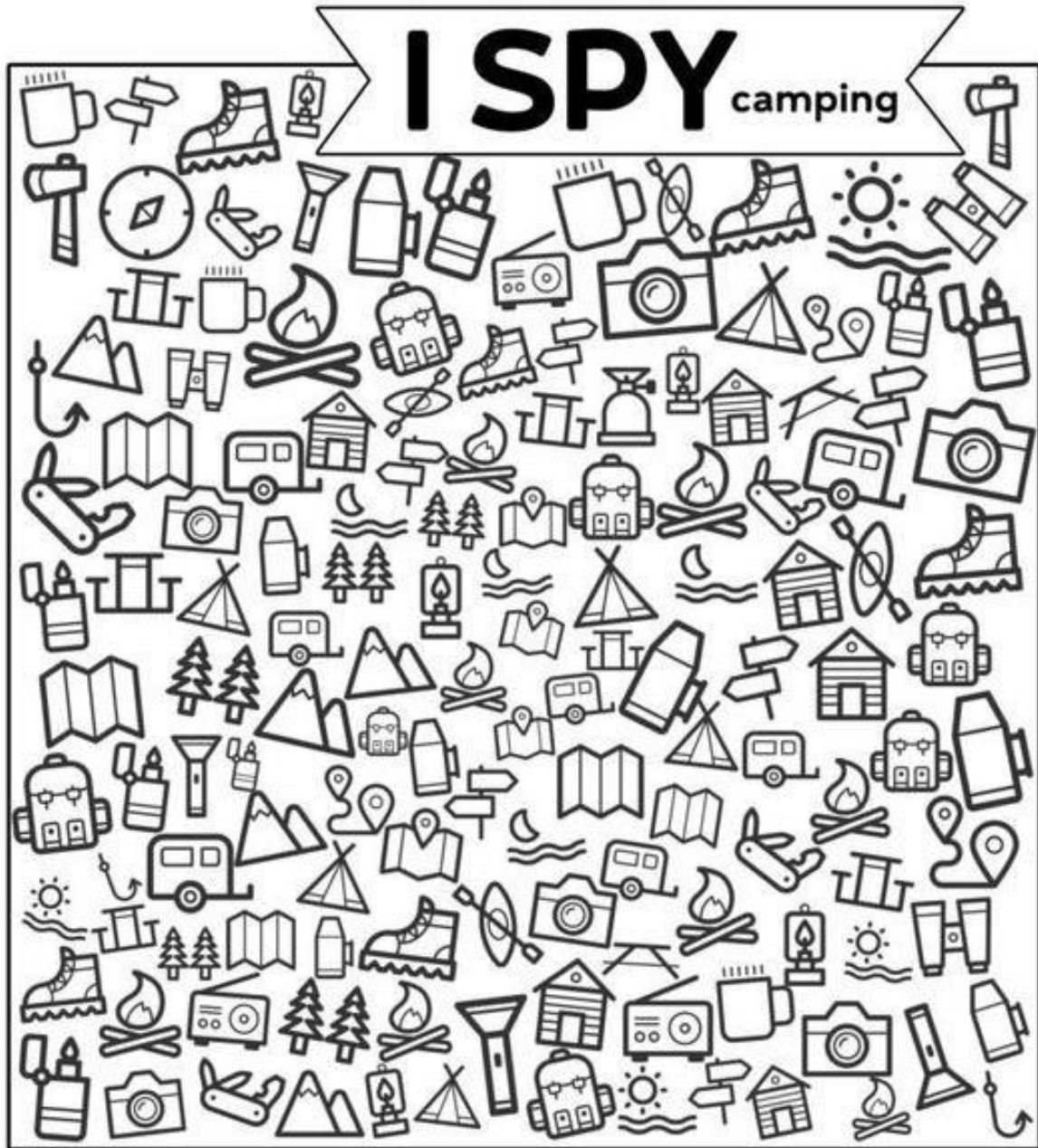

- | | | | | | | | | | | | | | | | | | | | |
|---|--|---|--|---|--|---|--|---|--|---|--|---|--|---|--|---|--|---|--|
| 2 | | 4 | | 4 | | 5 | | 4 | | 5 | | 7 | | 4 | | 6 | | 5 | |
| 1 | | 6 | | 7 | | 1 | | 3 | | 6 | | 7 | | 4 | | 7 | | 5 | |
| 3 | | 3 | | 4 | | 6 | | 2 | | 7 | | 5 | | 9 | | 6 | | 3 | |



Muster zeichnen

Male die Muster!

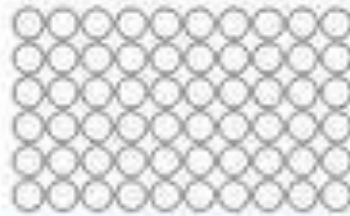
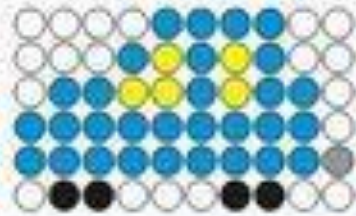
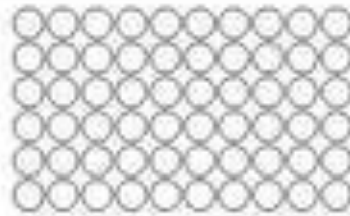
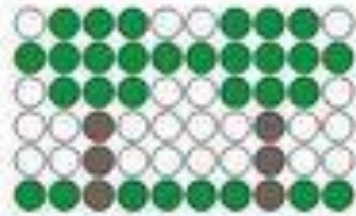
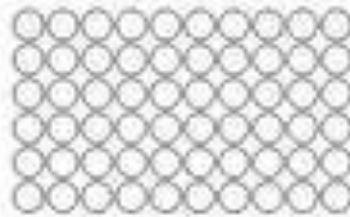
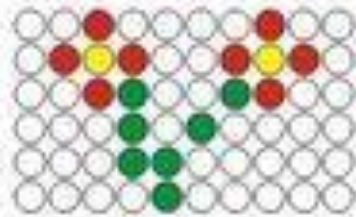
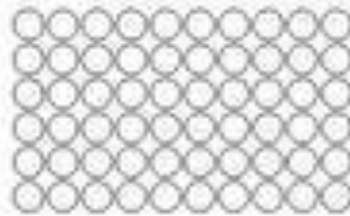
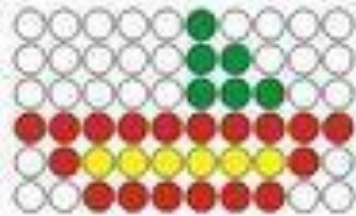

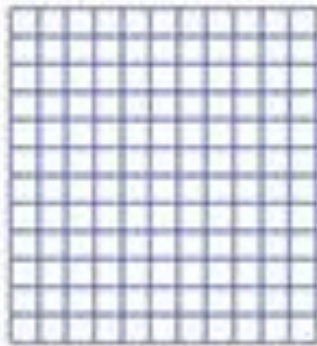
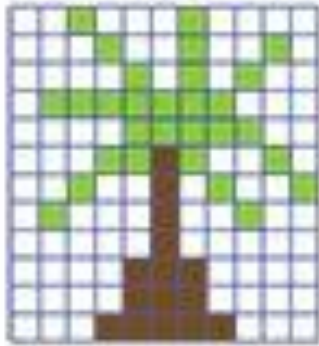
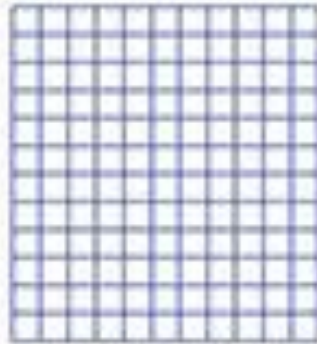
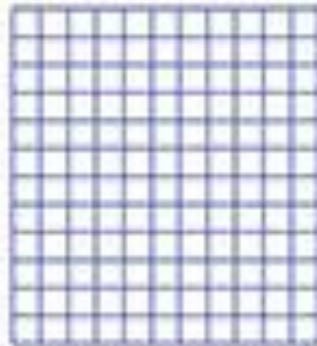



PLÀSTICA

Ara una fitxa ben estiuenca...

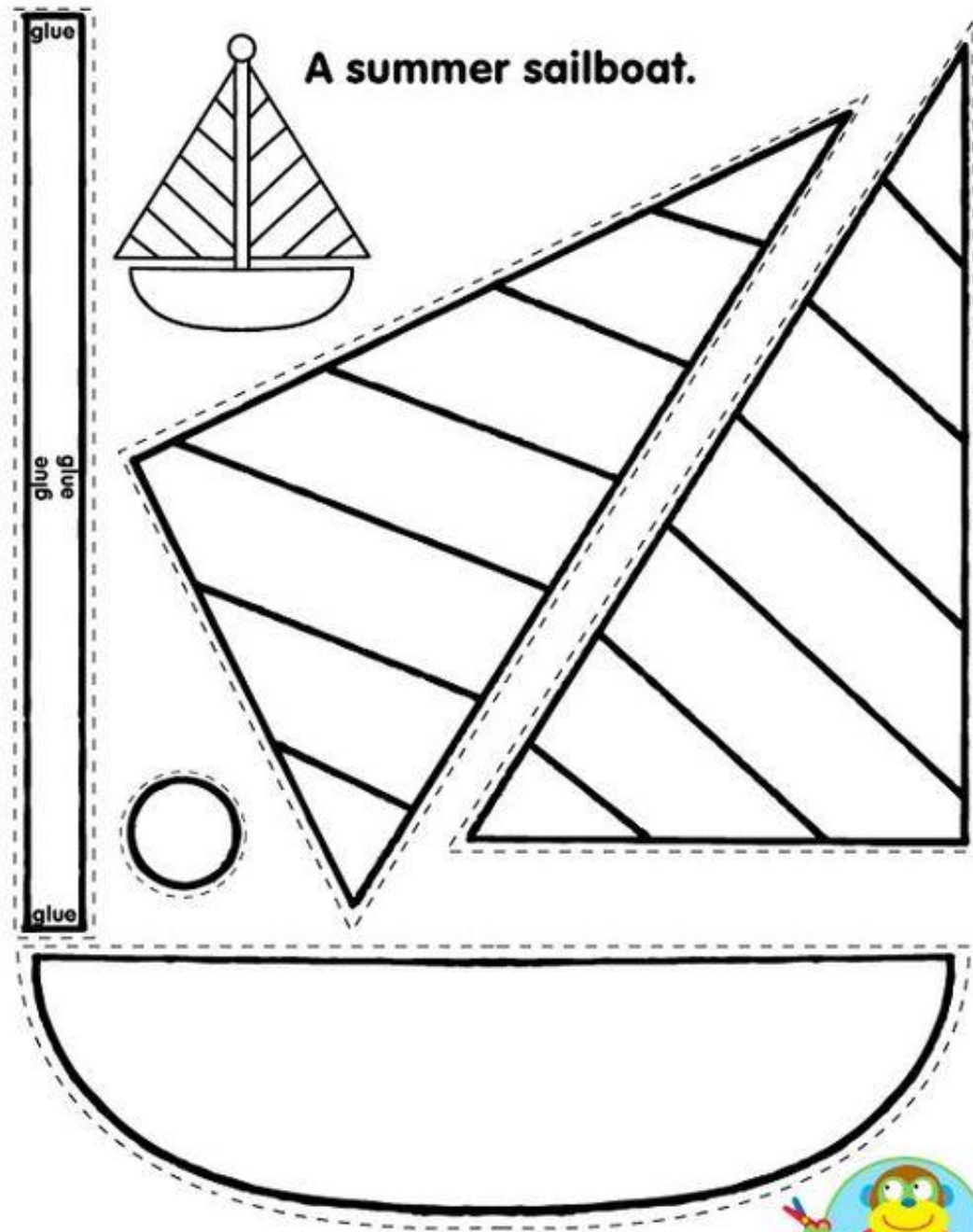

Color, cut out and glue this boat together for summer fun!





I ara una de la Festa Major de Reus!!!

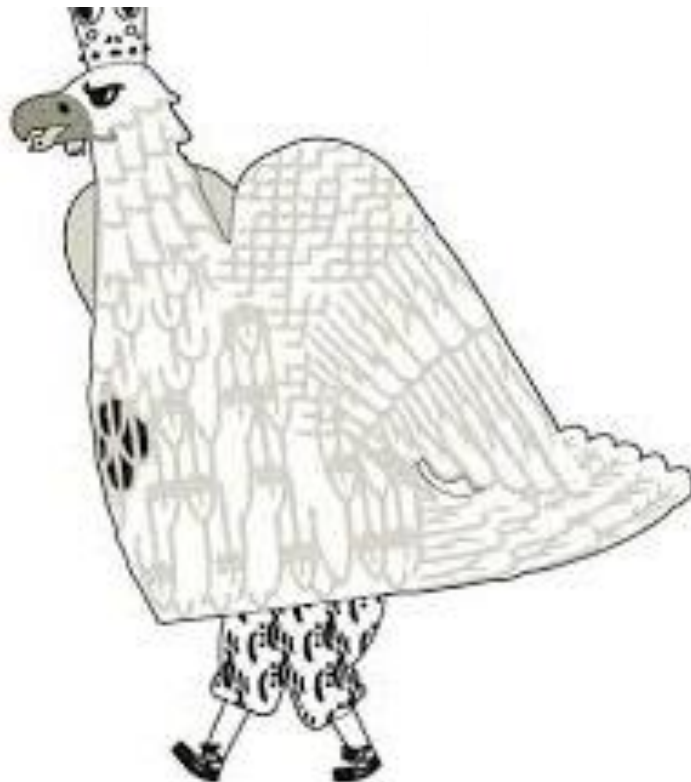
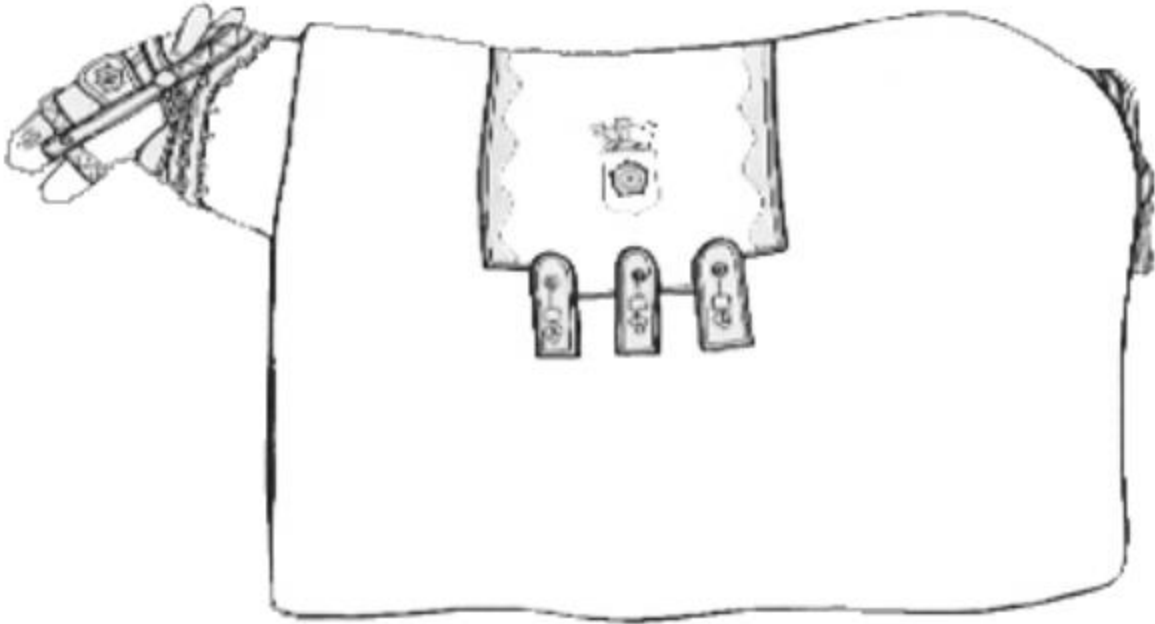



CUINA...

Mireu quina rateta ens hem trobat a la cuina...





I de postres....

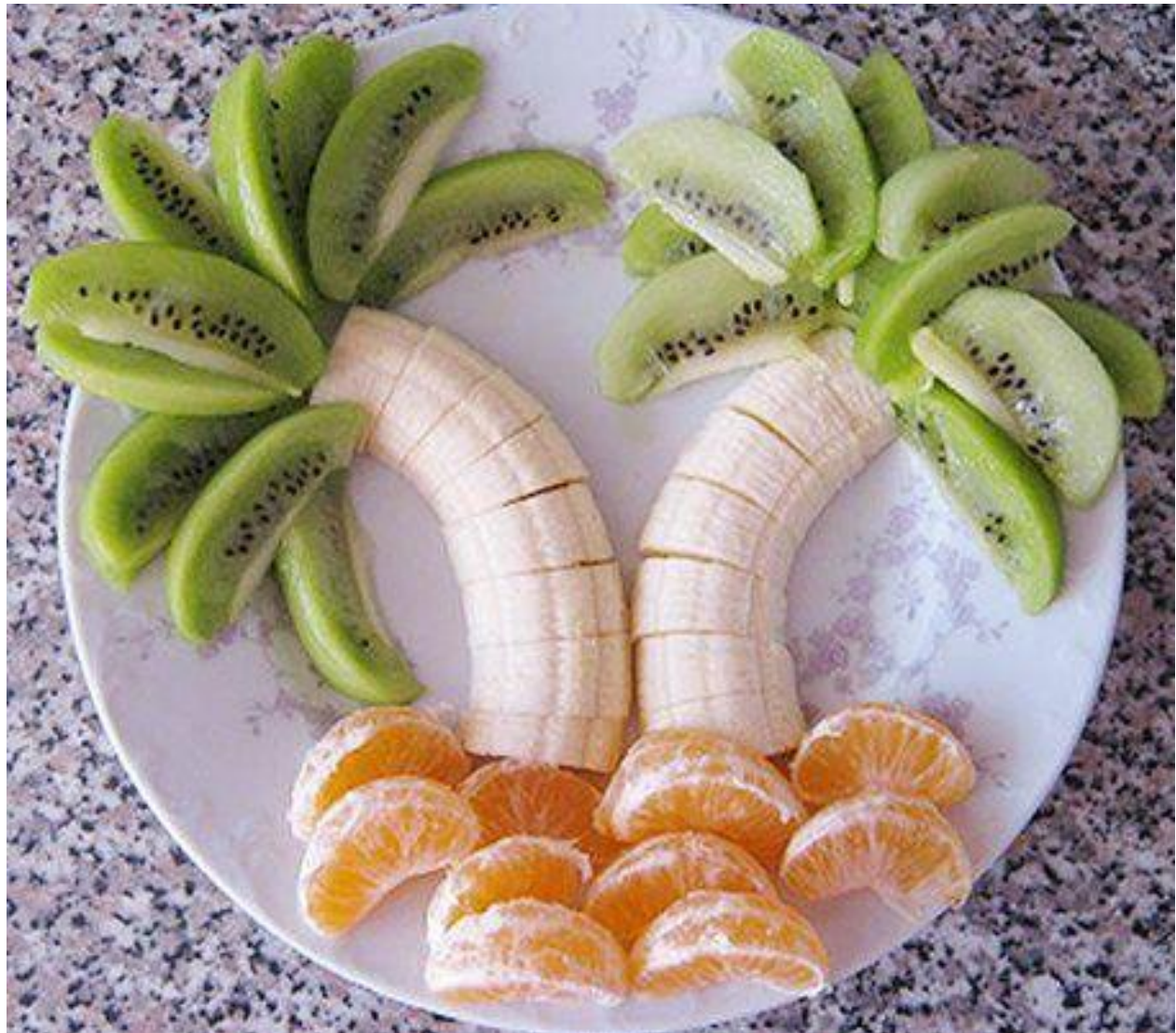



RECOMANACIONS ANGLÈS 3R (12A SETMANA)

Learn to fold *Origami!*



Origami is the art of traditional Japanese paper-folding. It began in China over 1,800 years ago and came to Japan during the 6th century. You can make your own origami! Cut out the paper rectangle on the next page and follow these directions.

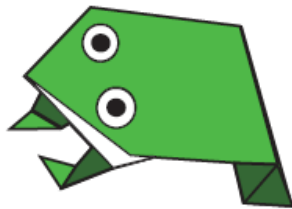

Your finished frog will look like this!

1) Begin with your paper laid out vertically (with the shorter edge pointing up).

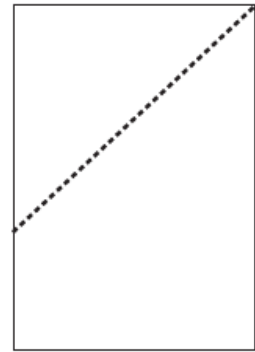
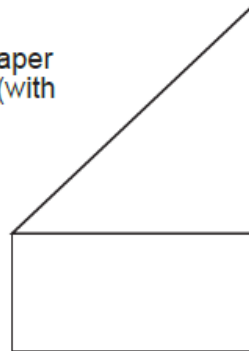

Fold the top right corner down to meet the left side of the paper.

The paper will be creased like this.

2)

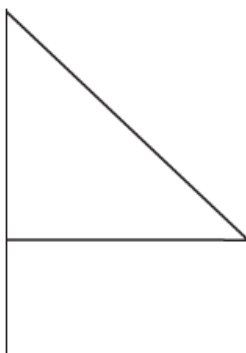

Now do the same with the top left corner.

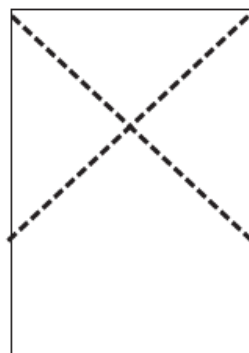

You will have creases in the shape of a big X, like this.

3)

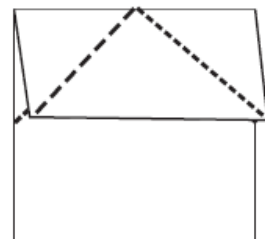

Fold the top down to meet the bottom of the big X.

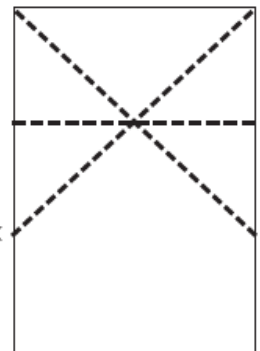

Your paper will now have a straight-across crease.

4) (This part is a little tricky, but you can do it!)

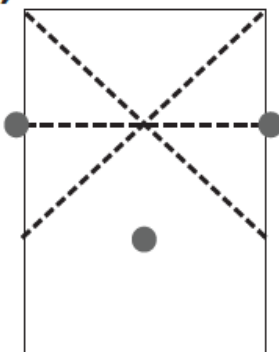

Bring the sides of the straight-across crease down to meet in the center.

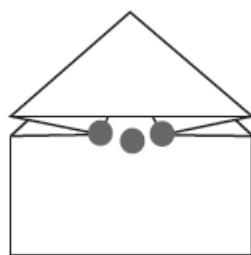

Your paper will look like this.

5)

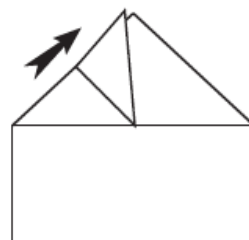

Fold each outer corner of the triangle up to meet the point at the top.

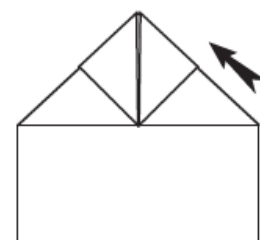

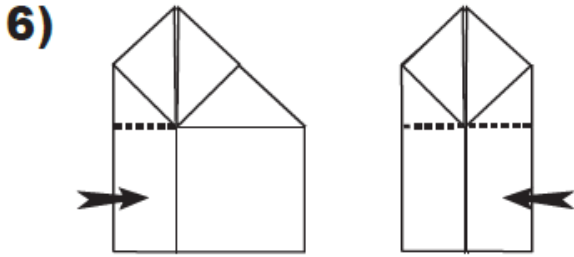

Fold the left edge in until it meets the middle. Do the same with the right side.

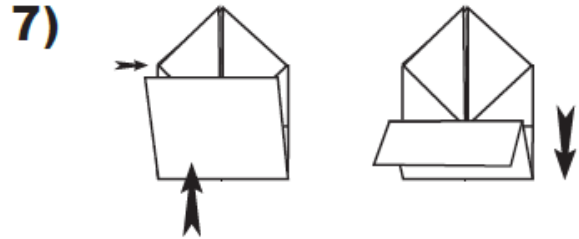

Fold the bottom up to meet the corners of the triangle.

8) Flip your frog over and fold the tips of the legs under to form feet. Draw eyes on its head, color its body green, and you've got a frog!

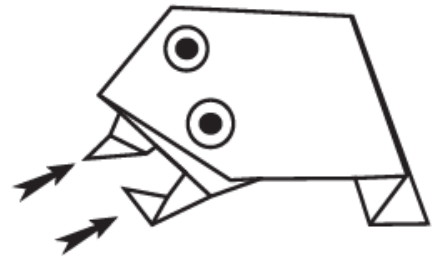

Press gently on its back to see it do a little hop.





Recomanacions MÚSICA 1r, 2n i 3r

ESTRELLES DEL ROCK!

Hola nens i nenes. Avui ens convertirem en estrelles del Rock... i tocarem la bateria!

Esteu preparats?

Us explico una mica com funciona.

Quan entrem a l'aplicació, ens sortirà aquesta bateria.

A sota de tot, on diu "**presets 1,2,3**", si anem picant amb el ratolí a sobre de cada número, sonarà un ritme diferent que ja està enregistrat. Són exemples.

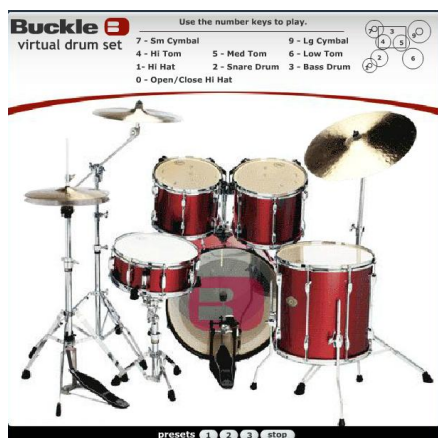
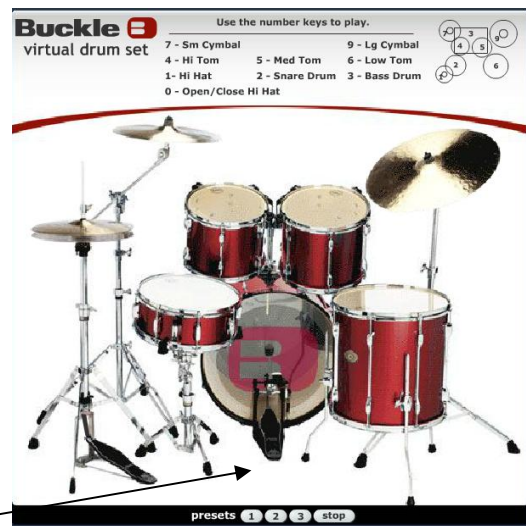

I ara...ja podeu començar.
Si aneu prement cadascun dels números del teclat de l'ordinador, s'activarà cada instrument de la bateria.

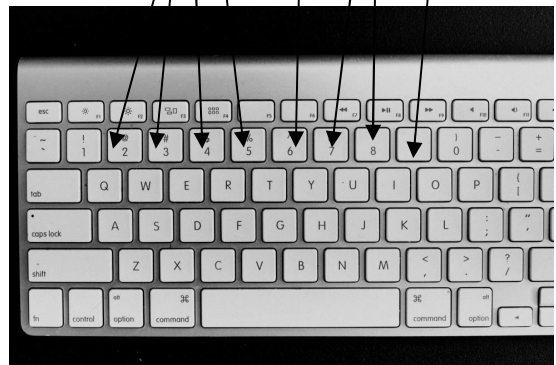

EDUCACIÓ FÍSICA

Hola! Va, última setmana de propostes o activitats per poder fer.

Aquesta setmana posarem una mica d'alegria (tot torna a poc a poc a la normalitat) i farem un ball.

En aquest ball haurem de moure totes les parts del cos. Vinga!!! Comencem.

El ball és "El baile del cuerpo"

Aquest és el link

<https://www.youtube.com/watch?v=z6DoPp-LkTA>

A veure si els animeu i feu ballar als pares.



Escacs

Partides de peons i taps

Farem partides de peons i taps.

Exercici 1

Posarem el 8 peons negres a la posició d'inici. Els peons blancs també.

Col·locarem uns quants taps (altres elements o botons...) a l'escaquer.

Els peons poden capturar els taps (tots valen igual) i també els peons del contrari.

Els taps no es poden moure.

Al final de la partida es sumen els punts de tots els elements capturats. Tots valen 1 punt.

La partida acaba quan un dels dos jugadors no pot tirar.

Guanya qui aconsegueix capturar més punts

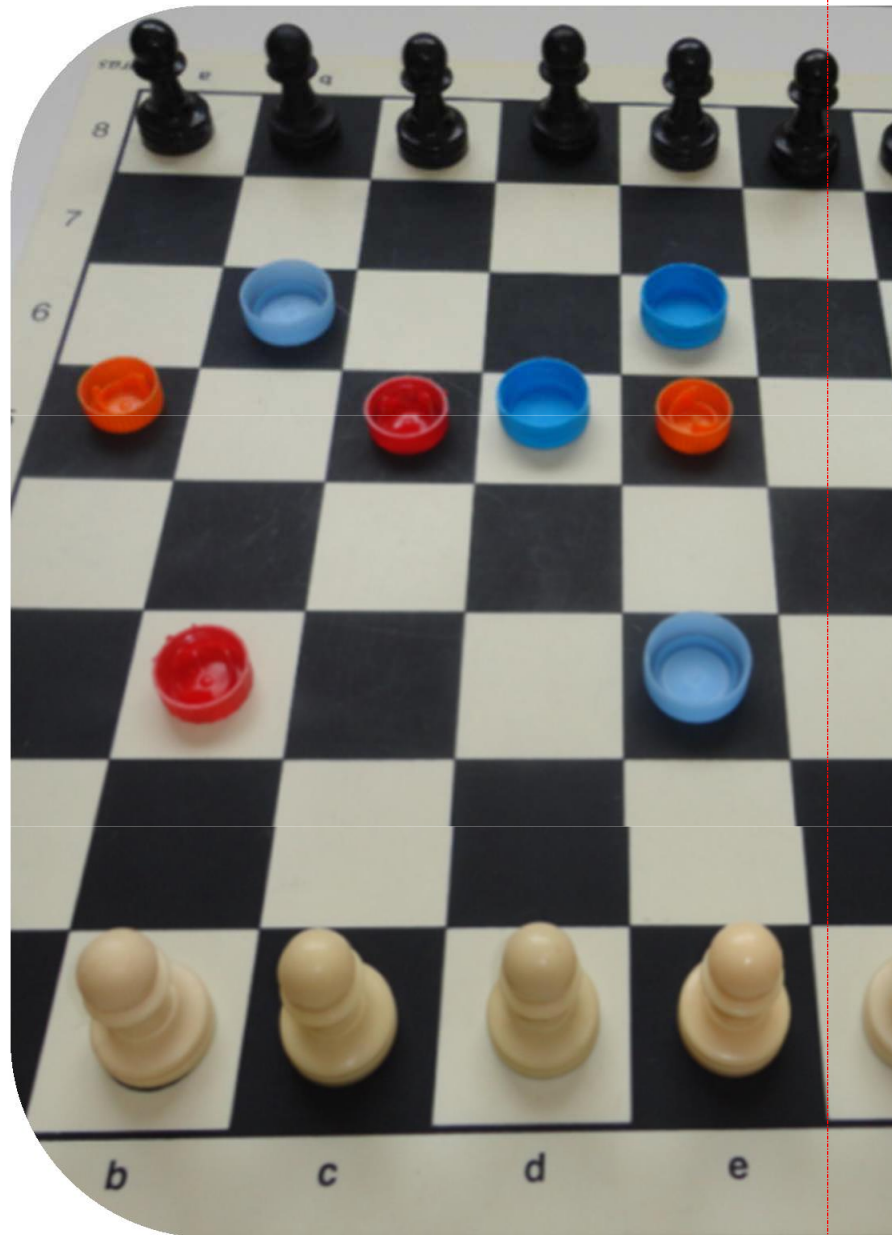

Exercici 2

Farem el mateix procediment que en l'activitat anterior, però els taps tenen diferent valor.

Els valor de les peces capturades és el següent:

Els peons valen 1 punt.

Els taps vermells valen 2 punts.

Els taps blaus valen 2 punts.

Coronar un peó val 5 punts.

Al final de la partida sumarem els punts de tot el que hem capturat.

La partida acaba quan un dels dos jugadors no pot tirar.

Guanya qui aconsegueix capturar més punts.

Us reconam anar fent algunes de les activitats de les següents webs

<http://www.educachess.org>

<http://ajedrezalaescuela.org>

<http://chesskid.com/es/>

www.123ajedrez.com

www.kidchess.com

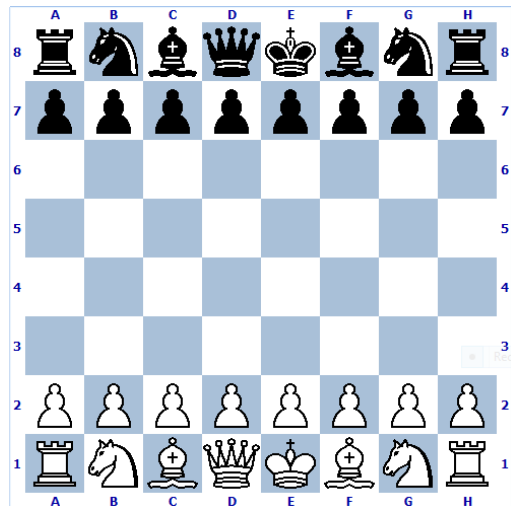

Trobareu diferents activitats per jugar i reforçar els continguts que s'han treballat i après durant aquest curs 2019-2020.

— 0 — 0 — 0 —

I sobretot,

Observar...

Pensar...

I moure.

La peça tocada.

El nostre objectiu és **PASSAR-HO BÉ....**

Una vegada es *guanya*, una altre es *perd*, una altre es *queden en taules...*

I sempre ens ho PASSEM BÉ i APRENEM MOLT.

— 0 — 0 — 0 — 0 —

Salut i escacs

Anna Barrocal abarroca@xtec.cat